



Wir sind die Höhe.

www.boecker-group.com

Gebruikershandleiding

Ladderlift **JUNIOR**



Vertaling uit de oorspronkelijke taal Duits!

CE

Docu- 302010393
mentatie
nr.:

**Elke bediener moet, voordat hij de kraan in gebruik neemt,
de bedieningshandleiding lezen!**

© Böcker Maschinenwerke GmbH
Lippestr. 69 - 73
D-59368 Werne

Tel.: +49 (0) 2389 / 7989-0
Fax: +49 (0) 2389 / 7989-9000

E-mail: info@boecker-group.com
Internet: www.boecker-group.com

Indeling van deze handleiding

De onderhavige montage- en bedieningshandleiding ...

Documentatienr.:	302010393
Datum:	07/2012
Versie:	04.2014

geldt voor:

Type:	Junior HD 18/0-5 Junior HD 21/0-6 Junior HD 24/0-7 Junior HD 24K/0-7 Junior HL
Bouwjaar:	vanaf 07/2012

Voorwoord	8
1 Algemeen	9
1.1 Informatie over de gebruikershandleiding	9
1.2 Andere toepasselijke documenten	9
1.3 Verklaring van symbolen.....	10
1.4 Kentekeningen op het apparaat	11
1.5 Aansprakelijkheid en waarborg	14
1.6 Bescherming van het auteursrecht.....	14
1.7 EG-keuringscertificaat aanhanger	15
1.8 Wisselstukken.....	15
1.9 Demontage	16
1.10 Afvalverwijdering.....	16
2 Veiligheid	17
2.1 Algemeen	17
2.2 Verantwoordelijkheid van de exploitant.....	18
2.3 Reglementair gebruik.....	18
2.3.1 Gebruiksvoorwaarden.....	19
2.4 Mogelijk misbruik	19
2.5 Veiligheid bij het werk	19
2.6 Persoonlijke beschermende uitrusting	20
2.7 Gevaren die van de lift uit kunnen uitgaan	20
2.8 NOODSTOP schakelaar	22
2.8.1 Mechanische bediening	22
2.8.2 Elektrische bediening.....	22
2.9 Bedieningspersoneel	23
2.9.1 Algemeen	23
2.9.2 Kwalificaties.....	23
2.9.3 Fysieke kwalificaties	24
2.9.4 Gedrag van het bedieningspersoneel	24
2.10 Gedrag bij gevaren en bij ongevallen	25
3 Technische gegevens	26
3.1 Typeplaatje	29
3.1.1 Typeplaatjes	29
3.1.2 Typeplaatje vrachtwagen	29

3.2 Positie van het chassisnummer bij de aanhanger.....	30
3.3 Kentekening van de varianten	30
4 Opbouw en functie van de lift.....	31
4.1 Algemene beschrijving	31
4.2 Beschrijving van de bouwgroepen.....	32
4.2.1 Aanhanger O ₁ (JUD) (tot 750kg)	32
4.2.2 Aanhanger O ₂ (JUE) (van 750kg tot 3500kg).....	34
4.2.3 Vrachtwagenopbouw.....	36
5 Transport	37
5.1 Overgave/Levering	37
5.2 Voor het transport	37
5.2.1 Transport als aanhanger	39
5.2.2 Transport als vrachtwagen	40
5.2.3 Motorkap controleren (alleen verbrandingsmotor)	41
5.2.4 Mechanische afstandsbediening controleren (optioneel):.....	41
5.2.5 Kabelafstandsbediening controleren (optioneel):.....	41
5.3 Aankoppelen bij de aanhanger	42
5.4 Tijdens het transport.....	45
5.5 Afkoppelen, parkeren	46
5.5.1 Afkoppelen en parkeren van de aanhanger.....	47
5.5.2 Parkeren van de vrachtwagen.....	47
5.6 Telescopische as (optioneel) alleen aanhanger.....	48
5.6.1 Inschuiven.....	48
5.6.2 Uitschuiven	49
5.7 Telescopische dissel (alleen aanhanger).....	50
5.7.1 Telescopisch intrekken.....	50
5.7.2 Telescopisch uitschuiven	50
6 Opstelling.....	50
6.1 Veiligheid	51
6.1.1 Waarschuwing voor zwevende lasten	51
6.1.2 Controle van de plaats van opstelling.....	51
6.1.3 Met de lift bereikbare hoogten.....	53
6.1.4 Veiligheidsafstand tot stroomleidingen	54
6.1.5 Opstellen.....	54
6.1.6 Gevaarlijke zone afzetten.....	55
6.2 Steunen monteren, uitrichten	55
6.2.1 Opbouwen en uitrichten van de aanhangwagens.....	55

6.2.2 Opbouw en uitrichten van de vrachtwagen	58
6.2.3 Mechanische afstandsbediening (optioneel)	60
6.2.4 Verbrandingsmotor starten	61
6.2.4.1 Werking met behulp van de elektrische motor	63
6.2.4.2 Speciale uitvoering met frequentieomvormer	64
6.2.4.3 Elektrische motor aansluiten en starten	65
6.3 Opstellen, uitschuiven	67
6.4 Knikstuk (uitsluitend uitvoering HD 24K/0-7)	75
6.4.1 Algemeen	75
6.4.2 Knikstuk afstellen	76
6.5 Lift met knikstuk, rechtopstaand ingezet	80
6.6 Belastingplaatje (voorbeeld voor het aflezen)	81
6.7 Belasting en steunvoorziening van de uittrekbare rail HD 24K/0-7	82
7 Bediening	83
7.1 Gedrag van het bedieningspersoneel	83
7.2 Instructies voor de gebruikers/beladers	83
7.3 Maatregelen bij een werkonderbreking	84
7.3.1 Maatregelen bij werkpauses	84
7.3.2 Maatregelen bij het einde van het werk	84
7.3.3 Maatregelen bij het hervatten van het werk	84
7.4 Bediening van de slede	85
8 Demontage	90
8.1 Knikstuk demonteren (uitsluitend uitvoering HD 24K/0-7)	90
8.2 Lift demonteren	93
8.3 Steunen demonteren	98
8.3.1 Uitvoeringen aanhanger	98
8.3.2 Uitvoeringen vrachtwagens	99
9 Opslag	100
10 Onderhoud	101
10.1 Algemeen	101
10.2 Regelmatige controles door de bediener	103
10.2.1 Voor ieder gebruik in het wegverkeer	103
10.2.2 Voor elk gebruik	103
10.2.3 Valbeveiliging controleren	104
10.3 Bedrijfsurenteller	106
10.4 Regelmatig onderhoud door vakkundig personeel	107

10.5 Eerste controle voor de oplevering	114
10.6 Terugkerende controles - bijhouden van een controleboek	114
10.7 Gebruikte stoffen en smeermiddelen	115
10.8 Controleer de toestand van de hydraulische olie	115
10.9 Accu vervangen	116
10.10 Reservewiel, wiel vervangen	117
10.11 Aandraaimomenten	118
11 Storingen	119
11.1 Veiligheidsinstructies	119
11.2 Tabel met storingen	119
11.2.1 Uitvoering met elektromotor	119
11.2.2 Uitvoering met verbrandingsmotor	121
11.2.2.1 Noodstartfunctie verbrandingsmotor (uitvoering zonder E-motor).....	122
12 Toebehoren	123
Bijlage I Checklist instructies	125
Bijlage II Toepasselijke documenten	126
Bijlage III Beaufort-schaal	127
Bijlage IV Conformiteitsverklaring	128
Bijlage V Controleboek	129
Bijlage VI Onderhoudsboekje	135
Index	152

Voorwoord

Wij verheugen ons, dat u een technisch hoogwaardig product van de firma Böcker hebt gekocht.

Deze gebruikershandleiding bevat uitvoerige informatie over de bediening, onderhouds- en servicewerkzaamheden en het verhelpen van storingen. De handleiding is een onderdeel van de lift, moet steeds – ook bij verkoop – bij de lift blijven en voor elke gebruiker toegankelijk zijn.

elke bediener moet, voordat hij

de lift in gebruik neemt,

een storing wil verhelpen, of

onderhouds- en servicewerkzaamheden wil uitvoeren

de bedieningshandleiding lezen!

De hijsmiddelen worden in een afzonderlijke gebruikershandleiding beschreven. Voor assen, oploopinrichtingen en de aandrijving gelden de meegeleverde montage-, gebruikers- en onderhoudshandleidingen van de afzonderlijke fabrikanten.

Als de lift niet werkt, is dit meestal het gevolg van onvakkundige bediening, gebrekkig onderhoud en instandhouding of niet geautoriseerde wijzigingen. Wijzigingen aan de lift zijn uitsluitend toegestaan na de schriftelijke toestemming van de fabrikant. Het is verboden om wijzigingen aan de lift aan te brengen, hem om te bouwen, de veiligheidsinrichtingen te overbruggen, ingrepen in de elektronische en sensorische inrichtingen uit te voeren, ventielen te verstellen. Door gebrekkig onderhoud worden wij van elke verantwoordelijkheid ontheven.

Vanwege de vele verschillende types zijn de afbeeldingen in deze technische documentatie niet altijd identiek met de lift, maar worden slechts als voorbeeld van een liftvariant weergegeven. Wij attenderen u erop, dat er op grond van de uitvoeringen in deze gebruikershandleiding geen aanspraken gemaakt kunnen worden.

Uitsluitend originele reserveonderdelen gebruiken. Alleen originele reserveonderdelen garanderen een veilig en betrouwbaar gebruik. Neem voor het bestellen van reserveonderdelen a.u.b. contact op met een van onze op www.boecker-group.com aangegeven contactpersonen.

Voor de garantie en de waarborg gelden onze Algemene Verkoopvoorwaarden, die te allen tijde op www.boecker-group.com ingezien kunnen worden. Wij sturen u ook graag een exemplaar per post.

Wij wensen u een goede en veilige inzet van ons product!

Böcker Maschinenwerke GmbH

(Technische wijzigingen voorbehouden vanwege de verdere ontwikkeling)

1 Algemeen

1.1 Informatie over de gebruikershandleiding

Deze gebruikershandleiding beschrijft de installatie, bediening en het onderhoud van de lift. Om veilig te werken en vakkundig met de lift om te gaan, moeten alle veiligheidsinstructies en aanwijzingen uit deze handleiding nageleefd worden.

Bovendien moeten de ter plekke geldende voorschriften ter voorkoming van ongevallen en de algemene veiligheidsvoorschriften in acht genomen worden.

De gebruikershandleiding is een bestanddeel van het product en moet met het oog op de installatie, de bediening, het onderhoud en de reiniging in de directe nabijheid van de lift bewaard worden.

De grafische afbeeldingen in deze handleiding dienen ter verduidelijking van de informatie en zijn daarom niet helemaal op schaal of kunnen geringe afwijkingen vertonen met de daadwerkelijke uitvoering van de lift.

Behalve deze gebruikershandleiding gelden ook de gebruikershandleidingen van de ingebouwde componenten. De instructies die in deze handleidingen staan – vooral de veiligheidsinstructies – moeten in acht genomen worden!

1.2 Andere toepasselijke documenten

In de lift zijn ook componenten van andere fabrikanten ingebouwd (bijv. de aandrijfmotoren). Deze componenten zijn door ons gekocht en werden door de betreffende fabrikanten op gevaren en risico's gecontroleerd. De fabrikanten van deze componenten hebben verklaard, dat de componenten voldoen aan de geldende Europese en nationale voorschriften.

De conformiteitverklaringen van deze fabrikanten, alsmede de gebruikers-, onderhouds- en reparatiehandleidingen van de betreffende componenten zijn een vast onderdeel van de documentatie behorende bij deze lift. De in de documenten van de fabrikanten genoemde aanwijzingen met betrekking tot de veiligheid, opstelling en installatie, bediening, instandhouding, demontage en afvalverwijdering van de componenten moeten absoluut en zonder uitzonderingen door het bedieningspersoneel in acht genomen worden.

Algemeen

1.3 Verklaring van symbolen

In deze gebruikershandleiding zijn belangrijke aanwijzingen inzake de technische veiligheid en de techniek van de lift gekenmerkt. Deze aanwijzingen moeten absoluut nageleefd worden, om ongevallen en persoonlijke of materiële schade te voorkomen.



WAARSCHUWING!

Dit symbool kenmerkt gevaren, die de gezondheid nadelig kunnen beïnvloeden, of verwondingen, blijvend lichamelijk letsel of de dood tot gevolg kunnen hebben.

Neem de aangegeven instructies over de werkveiligheid absoluut nauwkeurig in acht en ga in deze gevallen bijzonder voorzichtig te werk!



OPGELET!

Dit symbool kenmerkt instructies, die bij niet-inachtneming beschadiging, foutieve functies en/of uitval van de lift tot gevolg kunnen hebben.



LET OP!

Dit symbool kenmerkt informatie en tips, die voor een efficiënte en storingsvrije bediening van de lift in acht genomen moeten worden.

Om de gebruikershandleiding beter te kunnen begrijpen worden de volgende symbolen gebruikt:



**Let op componenten met een eigen
bedieningshandleiding**

1.4 Kentekeningen op het apparaat

Voor elke inbedrijfstelling en bij elk onderhoud moeten de aan de lift aangebrachte aanwijzingen op volledigheid en correcte staat gecontroleerd worden.



Afb. 1: plaatje - Ga niet onder de last staan, Het transport van personen is verboden, Vallende lasten, Gevaar voor kantelen, Windkracht

- „**Ga niet onder de last staan**“. Respecteer de minimumafstand tot de lastdrager. Blijft niet vlak onder de lastdrager en het railpakket staan.
- „**Het transport van personen is verboden**“. Het is verboden om in de lastdrager te stappen en mee te rijden.
- „**Vallende lasten**“. Respecteer de minimumafstand tot de lastdrager. Blijft niet vlak onder de lastdrager en het railpakket staan.
„**Gevaar voor kantelen**“. In het geval van onvakkundig opbouw mag de machine kantelen. Machine moet voor het opbouw volledig op de steunpoten gezet worden. Verder dient de gevaargrens voor het kippen op het belastingsdiagram te worden gerespecteerd.
- „**windkracht**“ Gebruik de lift alleen bij een windkracht tot maximum 45 km/uur.

Het plaatje is op de lift aangebracht.

Algemeen

- „**Hete oppervlakken**“. Bij aanraking kunnen lichte tot ernstige verbrandingen het gevolg zijn. Indien mogelijk, niet aanraken of het machinedeel uitschakelen en laten afkoelen.

Dit bord is aan de brandstoftank en aan de hydraulische tank aangebracht.

- Onderhoudssticker met invoervelden met datum voor vloeistof vervangen en het volgende onderhoud.

Dit bord is aan de hydraulische tank aangebracht.

- Non-verbale aanwijzing voor heffen, uitschuiven en de slede.

Dit bord is aan de bedieningsconsole aangebracht.

- Belastingsplaatje met wijzer. Bediening zie „belastingsplaatje“.

Dit bord is vlak bij de bedieningsconsole aangebracht.

- Informatie voor max. belastbaarheid van het hijsmiddel.

Dit bord is aan het hijsmiddel en aan de slede aangebracht.

 **LET OP!**

Toegelaten belasting alleen op het plaatje met de belastingen aflezen.



Afb. 2 Hete oppervlakken



Afb. 3 Kabelafstandsbediening (voorbeeld)



Afb. 4 Bediening

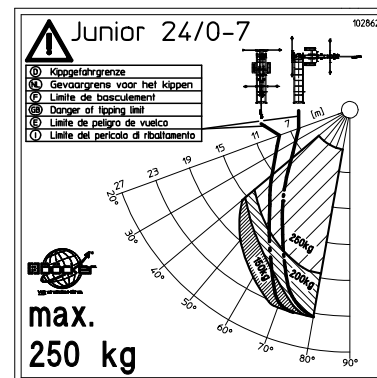

Afb. 5: Voorbeeld belastingsaanwijzer

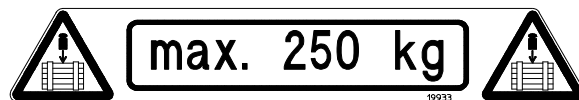

Afb. 6: Voorbeeld van draagvermogen van ladderlift

- Waarschuwbord „**Betreden verboden**“.

Dit bord is aan het hijsmiddel aangebracht.



Afb. 7: Betreden verboden

- Waarschuwbord „**Knelgevaar**“.

Dit bord is vlak bij de kabellieren aangebracht.





Afb. 8: Veiligheidsinstructie knelgevaar

Alleen aanhanger:

- Waarschuwbord „**Telescopische as controleren**“.

Dit bord is boven de asheften op het chassis aangebracht.

 	D Vor der Fahrt im Straßenverkehr: 1. Achse bis zum Endanschlag ausziehen 2. Stützen abbauen 3. Schrauben fest anziehen	F Avant la circulation routière: 1. Eclair l'essieu complètement 2. Démontez les stabilisateurs 3. Serrer fort les vis
	GB Before riding in road traffic: 1. Extend the axle until limit stop 2. Remove the supports 3. Tighten screws	I Prima di iniziare la marcia: 1. Eclairare completamente l'asse semiasse 2. Smontare gli stabilizzatori 3. Stringere le viti
	NL Voor het rijden in het wegverkeer: 1. Assen tot eindanslag uittrekken 2. Steunen demonteren 3. Bouten vastdraaien	E Antes de poner en marcha el vehículo: 1. Extirar eje hasta el final 2. Desmontar apoyos hidráulicos 3. Apertar bien los tornillos

Afb. 9: Veiligheidsinstructie aspositie

optionele aanhanger JUD (O₁ bis 750kg toegelaten totale massa)

- Waarschuwbord „**Steunen transporteren in het trekkende voertuig**“.

Dit bord is boven de dissel aangebracht.

	Stützen im Zugfahrzeug transportieren! Transport the supports in the carrier vehicle! Steunen transporteren in het trekkende voertuig! Transporter les supports dans le véhicule de traction!
---	--

Afb. 10: Veiligheidsinstructie steunen

Alleen bij uitvoering met elektrische motor:

- Waarschuwbord „**Minimum kabeldoorsnede bij kabelverlenging tot 40 meter in acht nemen**“.

Dit bord is aan de schakelkast aangebracht.

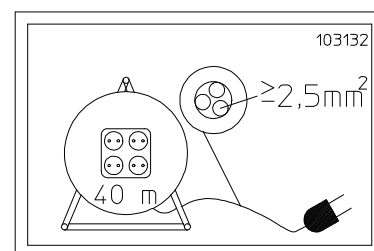

Afb. 11: Veiligheidsinstructie kabelverlenging

Alleen voor uitvoering ladder lift met knikstuk:

- Sticker „**Railvergrendeling**“.

De sticker wordt aan de zijkant van de buiten rail in de rijrichting links geplaatst.

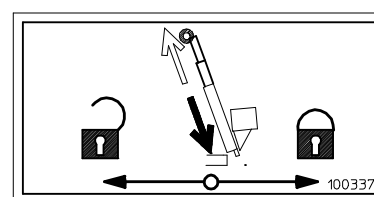

Afb. 12: Railvergrendeling

1.5 Aansprakelijkheid en waarborg

Alle aanwijzingen en al de informatie in deze gebruikershandleiding werden samengesteld, rekening houdend met de geldende voorschriften, de actuele ingenieurtechnische ontwikkeling en onze jarenlange kennis en ervaring.

De daadwerkelijke leveringsomvang kan, als er sprake is van een speciale uitvoering, als aanspraak wordt gemaakt op extra bestelopties of ook vanwege de allernieuwste technische wijzigingen, afwijken van de hier beschreven uitvoeringen en tekeningen. Bij vragen neem a.u.b. contact op met de fabrikant.



Deze gebruikershandleiding moet voor het begin van elke werkzaamheid aan of met de lift, en vooral voor de inbedrijfstelling, zorgvuldig doorgelezen worden! Voor schade en storingen die ontstaan als gevolg van de niet-inachtneming van de gebruikershandleiding, stelt de fabrikant zich niet aansprakelijk.

Technische wijzigingen aan het product die in het kader van de verbetering van de gebruikseigenschappen en de verdere ontwikkeling doorgevoerd worden, behouden wij ons voor.

Componenten, zoals b.v. gereedschappen, die bij het doelmatig gebruik van het apparaat onderhevig zijn aan verbruik en/of normale slijtage en hulp- en verbruiksstoffen zoals vetten, olies of reinigingsmiddelen vallen niet onder de garantie.

Voor het overige gelden de in het levercontract overeengekomen verplichtingen, de algemene handelsvoorwaarden en de levervoorwaarden van de fabrikant en de op het moment van de afsluiting van het contract geldige wettelijke regelingen.

1.6 Bescherming van het auteursrecht

De gebruikershandleiding moet vertrouwelijk behandeld worden. Ze is uitsluitend bestemd voor diegenen die aan en met het apparaat werken. Het is niet toegestaan om de gebruikershandleiding zonder de schriftelijke toestemming van de fabrikant aan derden ter beschikking te stellen. Indien dit noodzakelijk is, neem dan a.u.b. contact op met de fabrikant.

De inhoudelijke gegevens, teksten, tekeningen, foto's en andere afbeeldingen zijn beschermd door het auteursrecht en zijn onderworpen aan verdere commerciële beschermende rechten. Elk misbruik wordt bestraft.

Verveelvoudiging op welke manier en in welke vorm dan ook – tevens gedeeltelijk – en het gebruik en/of mededeling van de inhoud zijn zonder de schriftelijke toestemming van de fabrikant niet toegestaan. Wie dit desondanks doet, is verplicht tot schadevergoeding. Verdere aanspraken blijven voorbehouden.

1.7 EG-keuringscertificaats aanhanger



WAARSCHUWING! Gevaar door te vol geladen voertuig!

Bij het voertuigtype JUD Variant A12 (zie typeplaatje) mag de laadvloer niet op de lift getransporteerd worden, omdat deze voertuigen als O₁ aanhanger maar tot 750kg op de as toegelaten zijn.

Voor het rijden in het stadsverkeer:

- controleer het typeplaatje.
- eventueel laadvloer demonteren en op de trekker transporteren



LET OP!

Bij andere varianten kan het nodig zijn om de steunvoeten in het trekkende voertuig te transporteren. Dit wordt door een sticker op het chassis aangeduid.

Böcker Maschinenwerke GmbH is eigenaar van de EG-typegoedkeuring voor uw aanhanger. Wij voegen volgens artikel 18 van de Richtlijn 2007/46/EG bij elke aanhanger van het goedgekeurde type een EG-Conformiteitsattest (In het Engels COC) volgens het voorbeeld van bijlage IX van de richtlijn. Dit document staat dat het voertuig overeenstemt met het de EG-typegoedkeuring en zonder **verdere technische keuring** in ieder EU-land toegelaten mag worden. Het originele document draagt het watermerk „ORIGINEEL“, dat bij een kopie door „KOPIE“ vervangen wordt.

Het origineel maakt deel uit van de aanhanger en moet zorgvuldig bewaard worden.

1.8 Wisselstukken



OPGELET!

Verkeerde of defecte reserveonderdelen kunnen beschadigingen, foutieve functies of de totale uitval van de lift tot gevolg hebben.

Uitsluitend originele reserveonderdelen van de fabrikant gebruiken.

Bij het gebruik van niet goedgekeurde reserveonderdelen komen alle aanspraken op garantie, service en schadevergoeding jegens de fabrikant of iemand die hij opdracht heeft gegeven, de handelaar en de vertegenwoordiger te vervallen.

Algemeen

1.9 Demontage

Als de lift niet meer gebruikt wordt, moet hij gereinigd en met in inachtneming van de geldende voorschriften voor de werkveiligheid en de milieubescherming gedemonteerd worden.



WAARSCHUWING!

Nog opgeslagen energie, kantige bouwdeelen, spitse hoeken aan en in de lift of aan de benodigde gereedschappen kunnen ernstige verwondingen veroorzaken. Daarom mogen alle werkzaamheden voor de demontage van de lift uitsluitend door vakkundig personeel uitgevoerd worden.

Voor het begin van de demontage:

- De lift uitschakelen en beveiligen tegen opnieuw inschakelen.
- De lift tot op omgevingstemperatuur laten afkoelen.
- De hele energievoorziening van de lift scheiden, nog opgeslagen energie volgens de voorschriften ontladen.
- Bedrijfs- en hulpstoffen en de overige verwerkingsmaterialen milieuvriendelijk als afval verwijderen.

1.10 Afvalverwijdering

Als er geen overeenkomsten werden gesloten betreffende terugname of afvalverwijdering, moeten de bestanddelen vakkundig gemonteerd en vervolgens voor recycling aangeboden worden:

- Metalen materiaalresten tot schroot verwerken.
- Plastic elementen voor kunststof recycling aanbieden.
- De overige componenten naar het soort materiaal sorteren en als afval verwijderen.



OPGELET!

Elektrisch afval, elektronische componenten, smeermiddelen en andere hulpstoffen moeten als speciaal afval behandeld worden en mogen uitsluitend door officieel toegelaten gespecialiseerde bedrijven verwijderd worden!

Smeermiddelen, zoals vetten en oliën, alsmede conserverings- en reinigingsmiddelen uit deze installatie moeten streng gescheiden en milieuvriendelijk als afval verwijderd worden. Maak hiervoor gebruik van passende en voor de betreffende middelen toegelaten opvang- en bewaarbakken. Deze bakken duidelijk kentekenen door de inhoud, het vulpeil en de datum erop te vermelden en tot de definitieve afvalverwijdering zodanig opslaan dat misbruik uitgesloten is.

2 Veiligheid

Hier volgt een overzicht over alle belangrijke veiligheidsaspecten voor een optimale bescherming van het personeel en voor een veilig en storingsvrij gebruik van de lift.

Bovendien bevatten de afzonderlijke hoofdstukken concrete, door symbolen gekenmerkte veiligheidsinstructies ter voorkoming van direct gevaar.

- Wij adviseren om voor de inzet van de lift een bedrijfsaansprakelijkheidsverzekering en indien nodig ook een verzekering tegen defecten van de machine af te sluiten.
- De actueel geldende nationale voorschriften voor de registratie en het gebruik van voertuigen zijn van toepassing.
- De actuele geldende wettelijke bepalingen inzake de emissiebescherming (geluidsoverlast, uitlaatgassen, afvalverwijdering, enz.) zijn van toepassing.
- De aanhanger moet een eigen kenteken met officiële stempel hebben.
- Het goedkeuringsbewijs van het voertuig moet steeds meegenomen worden.
- Het voertuig is volgens de bouwwijze voorzien voor een maximumsnelheid van 100 km/uur. Deze mag nooit overschreden worden, ook al laten de nationale voorschriften een hogere snelheid voor het rijden met een aanhanger toe. De nationale voorschriften moeten nageleefd worden.
- De aanhangerlast en de belasting op de opleggerkoppeling van het trekkende voertuig mogen niet overschreden worden.

2.1 Algemeen

De lift werd gebouwd volgens de op het moment van zijn ontwikkeling en fabricage geldige, erkende technische regels en geldt als bedrijfszeker. Als de lift echter door niet geschoold personeel, onvakkundig of niet volgens de voorschriften gebruikt wordt, kunnen er desondanks gevaren van uitgaan. Elke persoon die de opdracht heeft om met of aan de lift te werken, moet daarom de gebruikershandleiding gelezen en begrepen hebben, voordat hij met deze werkzaamheden begint.

Het is verboden om wijzigingen, van welke aard ook, aan de lift aan te brengen of om de lift aan- of om te bouwen.

Alle veiligheids-, waarschuwings- en bedieningsinstructies, die aan de lift aangebracht zijn, moeten steeds goed leesbaar gehouden worden. Beschadigde borden of stickers moeten onmiddellijk vervangen worden.

De aangegeven instelwaarden of instelbereiken moeten absoluut in acht genomen worden.

Veiligheid

2.2 Verantwoordelijkheid van de exploitant

De gegevens inzake de werkveiligheid hebben betrekking op de verordeningen van de Europese Unie die geldig zijn op het moment dat de lift wordt gefabriceerd. De exploitant is ertoe verplicht, om tijdens de hele duur van de inzet van de lift te controleren, of de genoemde werkveiligheidsmaatregelen voldoen aan de actuele stand van de voorschriften en om nieuwe voorschriften in acht te nemen. Behalve de voorschriften van de Europese Unie moeten ook de regionale voorschriften en bepalingen en bovendien de voorschriften inzake de werkveiligheid in acht worden genomen die gelden op de plaats waar de lift ingezet wordt.

Naast de instructies inzake de werkveiligheid die in deze gebruikershandleiding gegeven worden, moeten de voor de inzet van de lift algemeen geldende en de afzonderlijke nationale voorschriften voor de veiligheid, milieubescherming en de voorschriften ter voorkoming van ongevallen in acht genomen en nageleefd worden.

De exploitant en het door hem geautoriseerde personeel zijn verantwoordelijk voor de storingsvrije werking van de lift en dienen er tevens voor te zorgen, dat duidelijk vastgelegd wordt wie er voor de installatie, de bediening, het onderhoud en de reiniging van de lift verantwoordelijk is.

De informatie in deze gebruikershandleiding moet volledig en zonder uitzondering nageleefd worden!

- De gebruikershandleiding moet in de directe nabijheid van de lift bewaard worden en steeds toegankelijk zijn vanwege installatie-, bedienings-, onderhouds- en reinigingswerkzaamheden.
- De lift uitsluitend in een technisch optimale en bedrijfsveilige staat gebruiken.
- De veiligheidsinrichtingen altijd bereikbaar houden en regelmatig controleren.

De bedrijfsveiligheid van de machine is uitsluitend gewaarborgd bij gebruik volgens de voorschriften.

2.3 Reglementair gebruik

De ladderliften van de firma Böcker dienen uitsluitend voor het transport van materiaal tussen een buitenterrein en een hoger gelegen verdieping van een gebouw.

Bij gebruik volgens de voorschriften hoort ook het zorgvuldig in acht nemen van de montage-, gebruiks-, onderhouds- en reinigingshandleiding.

Ladderliften voor materiaaltransport moeten uitgerust zijn met een geschikt en voor de afzonderlijke inzet door de fabrikant goedgekeurd hijsmiddel. Deze maximale uitschuiflengte mag niet overschreden worden. De draagkracht is afhankelijk van de uitgeschoven hoogte en de opstelhoek, zie „Belastingsaanwijzer“.

De bedrijfsveiligheid van de machine is uitsluitend gewaarborgd bij gebruik volgens de voorschriften.

Elk daarboven uitgaand en/of ander gebruik is niet toegestaan en geldt als niet conform de voorschriften! Aansprakelijkheidseisen jegens de fabrikant en/of zijn gemachtigde wegens schade zijn uitgesloten, wanneer deze schade is ontstaan, omdat de lift niet volgens de voorschriften werd gebruikt. Voor elke schade, die resulteert uit een gebruik dat niet conform de voorschriften is, is uitsluitend de bediener aansprakelijk.

Gebruiksvoorwaarden

- De schuine lift is geschikt voor gebruik in een temperatuurbereik van -10°C - $+40^{\circ}\text{C}$.
- Lagering moet in het bereik van -20°C - $+60^{\circ}\text{C}$ plaats vinden.
- Inzet en opbouw is uitsluitend toegestaan tot windkracht 6 (45 km/uur).
- De draagkracht van de ondergrond moet minstens $0,2 \text{ MN/m}^2$ ($0,2 \text{ N/mm}^2$) bedragen.
- De lift kan ook in gesloten ruimten gebruikt worden, als gegarandeerd kan worden dat de uitlaatgassen volledig naar buiten afgevoerd worden.
- Het is verboden om de lift in een explosiegevaarlijke omgeving te gebruiken!

2.4 Mogelijk misbruik



WAARSCHUWING!

Foute bediening en misbruik kunnen levensgevaarlijke verwondingen tot gevolg hebben. Het is verboden om de lift te gebruiken:

- voor het transport van personen
- voor het transport van explosieve, bijtende en giftige gevaarlijke stoffen
- in een explosiegevaarlijke omgeving
- zonder steuninrichting
- als de lift niet tegen een gebouw aan staat en niet vastgebonden is
- voor het hijsen van lasten met de ladder
- als ladder

2.5 Veiligheid bij het werk

Door de veiligheidsinstructies te volgen kunnen persoonlijke en materiële schade tijdens het werk aan het apparaat worden vermeden. Het niet in acht nemen van deze instructies leidt tot een aanzienlijk verwondingrisico voor personen en het risico van beschadiging of vernietiging van het apparaat.

Bij niet-naleving van de veiligheidsvoorschriften zijn alle wettelijke aansprakelijkheids- en schadevergoedingsclaims tegen de fabrikant of zijn gemachtigden uitgesloten.

Veiligheid

2.6 Persoonlijke beschermende uitrusting

Bij alle werkzaamheden aan of met de machine moet ter eigen bescherming de volgende uitrusting worden gedragen:

- **Beschermende kleding**
nauwsluitend werkpak (geringe scheurweerstand, geen wijde mouwen, geen ringen en andere sieraden enz.)
- **Veiligheidsschoenen**
ter bescherming tegen vallende delen en uitglijden op niet slipvrije ondergrond.
- **Veiligheidshelm**
Voor het werken aan en onder de lift. Als bescherming tegen vallende en rondvliegende delen en materialen.



2.7 Gevaren die van de lift uit kunnen uitgaan

De lift werd aan een gevarenanalyse onderworpen. De constructie en de uitvoering van de installatie die hier op bouwt, voldoet aan de actuele stand van de techniek.

Desondanks blijven er risico's!



WAARSCHUWING!

Bewegelijke bouwdelen kunnen ernstige verwondingen veroorzaken. Tijdens de werking niet in lopende bouwdelen grijpen of beweeglijke bouwdelen aanraken. Afdekkingen en onderhoudsdeksels niet openen.

- Nadat de lift uitgeschakeld is, de beweeglijke bouwdelen nog uit laten lopen.
- Alvorens met reinigings-, reparatie-, onderhouds- of andere werkzaamheden te beginnen, wachten totdat alle bouwdelen volledig tot stilstand zijn gekomen, de lift uitschakelen en beveiligen tegen opnieuw inschakelen.
- Na reinigings-, reparatie-, onderhouds- of andere werkzaamheden alle afdekkingen, onderhoudsopeningen enz. weer goed sluiten.



OPGELET!

De aandrijfmotor ontwikkelt hoge oppervlaktetemperaturen. Aanraking kan verbrandingen veroorzaken. WAARSCHUWING!

- Alvorens met onderhouds- en reparatiewerkzaamheden te beginnen, de lift uitschakelen, tegen opnieuw inschakelen beveiligen en tot op omgevingstemperatuur laten afkoelen.
- Bij alle werkzaamheden steeds werkhandschoenen dragen!
- Voor montage en demontage de motorkap laten afkoelen!



OPGELET!

Delen van de behuizing met scherpe kanten en spitse hoeken kunnen schaafwonden op de huid veroorzaken. Bij werkzaamheden aan de lift beschermende handschoenen dragen!



WAARSCHUWING!

De hydraulische energieën kunnen zeer ernstige verwondingen veroorzaken. Bij een beschadiging van afzonderlijke bouwdelen kunnen media onder hoge druk uittreden en verwondingen en materiële schade veroorzaken!

- Voor het begin van alle werkzaamheden aan de hydraulische installatie de lift drukloos maken.
- Geen veiligheidsinrichtingen verwijderen of door wijzigingen buiten werking stellen.



WAARSCHUWING! Verbrandingsgevaar!

Licht ontvlambare en explosieve brandstof kan ernstige persoonlijke en materiële schade tot gevolg hebben!

Bij werkzaamheden aan de motor en de brandstoftank in acht nemen:

- Motor uitschakelen.
- Niet roken; van vuur, vonken, open vlammen en hittebronnen verwijderd houden.
- Brandstof uitsluitend buitenshuis en bij goede ventilatie gebruiken.
- Gemorste brandstof onmiddellijk opvegen.

2.8 NOODSTOP schakelaar

De bediener moet zich voor de inbedrijfstelling van de lift informeren, waar zich de NOODSTOP schakelaars bevinden en hoe ze functioneren.



NOODSTOPschakelaars hebben een rode slagknop, hebben een gele ondergrond en zijn met het opschrift „EMERGENCY STOP“ gekentekend.

Mechanische bediening

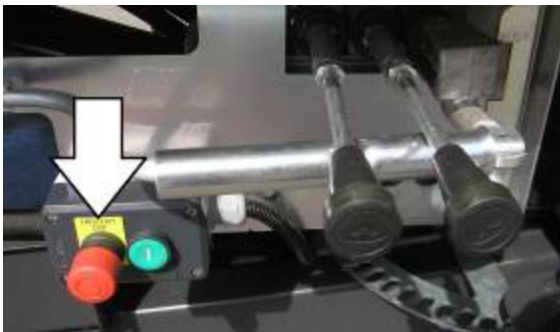

Afb. 13 a: NOODSTOP schakelaar (pijl) aan de bedieningsconsole.



Afb. 13 b: NOODSTOPschakelaar (pijl) aan de afstandsbediening (optioneel).

Elektrische bediening



Afb. 14 a: NOODSTOP schakelaar (pijl) op de schakelkast



Afb. 14 b NOODSTOPknop aan het kopstuk



Afb. 15: NOODSTOP schakelaar aan de inplugbare elektrische afstandsbediening

2.9 Bedieningspersoneel

Algemeen

De lift mag uitsluitend door geïnstrueerd personeel bediend en onderhouden worden. Dit personeel moet speciaal geïnstrueerd zijn over mogelijk optredende gevaren.

Als geïnstrueerd persoon geldt degene, die geïnformeerd werd over de aan hem overgedragen taken en de mogelijke gevaren bij ondeskundig gedrag, die indien nodig geschoold werd en bovendien ingelicht is over de noodzakelijke veiligheidsinrichtingen en beschermende maatregelen.

De verantwoordelijkheden voor de bediening en instandhouding moeten duidelijk vastgelegd en in acht genomen worden, zodat er om veiligheidsredenen geen onduidelijkheid over de verschillende toegewezen bevoegdheden bestaat.

De lift mag uitsluitend door personen bediend en onderhouden worden, van wie verwacht kan worden dat ze hun werk betrouwbaar verrichten. Hierbij moet elke werkwijze achterwege gelaten worden, die de veiligheid van personen, het milieu of de lift nadelig kan beïnvloeden. Personen die onder invloed van drugs, alcohol of medicamenten staan, die het reactievermogen kunnen beïnvloeden, mogen **geen enkele** werkzaamheid aan of met de lift uitvoeren.

Bij de keuze van het personeel moeten de in het afzonderlijke land geldende beschermende voorschriften inzake de minimumleeftijd van jeugdige werknemers en de eventueel hierop gebaseerde specifieke beroepsvoorschriften in acht worden genomen.

De bediener moet er mede voor zorg dragen dat er geen personen met of aan de lift werken die hiertoe niet geautoriseerd zijn. Niet geautoriseerde personen moeten een redelijke veiligheidsafstand aanhouden.

De bediener is verplicht om de lift onmiddellijk uit te schakelen, als er veranderingen aan de lift optreden die de veiligheid nadelig beïnvloeden.

Kwalificaties

De bediener moet

- aantonen dat hij in staat is om alle voor de correcte werking van de lift noodzakelijke borden, bedieningshandleidingen, veiligheidscodes en andere informatie te begrijpen en om te zetten.
- kennis bezitten over de procedures in geval van nood en over de manier waarop deze omgezet worden.
- vertrouwd zijn met alle geldende veiligheidsvoorschriften.
- de verantwoordelijkheid voor de vereisten voor de instandhouding van de lift begrijpen.
- vertrouwd zijn met de lift en de bedieningsfuncties ervan.
- de door de fabrikant nader toegelichte werkprocedures begrijpen.

Veiligheid

Fysieke kwalificaties

- gezichtsscherpte van minstens 0,7, met of zonder optische hulp.
- vermogen om kleuren, onafhankelijk van de plaats waar ze zich bevinden, te onderscheiden, als kleurherkenning voor de bediening noodzakelijk is
- voldoende hoorvermogen voor de afzonderlijke bediening, met of zonder hoortoestel
- normale dieptewaarneming, reactietijd, handvaardigheid, normaal gezichtsveld en coördinatievermogen.

Een eventuele fysieke beperking of emotionele instabiliteit, die een mogelijk gevaar voor de bediener of anderen zou kunnen vormen, of volgens de mening van de tester invloed zou kunnen hebben op de prestaties van de bediener, kan een reden zijn om een persoon te diskwalificeren. In zulke gevallen zijn evt. speciale klinische resp. medische beoordelingen en tests noodzakelijk.

Als er aanwijzingen zijn dat een bediener aan krampaanvallen lijdt of zijn fysieke controle verliest, is dit voldoende reden om hem te diskwalificeren. Er zijn eventueel speciale medische tests noodzakelijk om deze diagnoses te stellen.

Aanvallen van duizeligheid of soortgelijke beperkingen moeten uitgesloten zijn.

Gedrag van het bedieningspersoneel

De bediener mag tijdens het bedrijf van de lift geen enkele andere werkzaamheid uitoefenen.

Elke bediener is verantwoordelijk voor de werkprocedures die tijdens zijn directe bediening geactiveerd worden. Als er twijfel over de veiligheid bestaat, moet de lift onmiddellijk uitgeschakeld en gedemonteerd worden.

De gebruiker moet altijd **toezicht houden** op de uitschuivende slede! Als er een waarschuwingsbord aan de schakelaar of aan de starterelementen voor de motor aangebracht is, mag de bediener de schakelaar niet indrukken of de motor starten, totdat het bord door de persoon verwijderd is, die hiertoe de opdracht heeft gekregen.

Voordat de schakelaar ingedrukt of de motor gestart wordt, moet de bediener zich ervan vergewissen dat alle bedieningselementen in "OFF" of in de neutrale positie staan, en dat alle medewerkers zich buiten de gevaarlijke zone bevinden.

Wanneer de stroom tijdens het bedrijf uitvalt, moet de bediener:

- op de rode noodstop toets slaan en de regelementen voor de stroom naar “OFF” of naar de neutrale positie schakelen;
- de opgeladen last ontladen, voor zover dit zonder gevaar mogelijk is.

De bediener moet vertrouwd zijn met de installatie en met het onderhoud ervan.

Als er instel- of reparatiewerkzaamheden noodzakelijk zijn, de lift uitschakelen en beveiligen tegen opnieuw inschakelen. De reparatie of het onderhoud in opdracht geven aan vakkundig personeel. De bediener of een persoon die hij hiertoe opdracht gegeven heeft, moet de navolgende bediener onmiddellijk informeren over de actuele status van de lift.

Alle bedieningselementen **moeten** voor werkbegin door de bediener gecontroleerd worden. Bij foutieve functies moet de lift onmiddellijk uitgeschakeld en beveiligd worden tegen opnieuw inschakelen.

2.10 Gedrag bij gevaren en bij ongevallen

In geval van gevaar of bij ongevallen moet de lift onmiddellijk gestopt worden door op een Noodstop toets te drukken.

Veiligheidsinrichtingen met NOODSTOPfunctie mogen uitsluitend in geval van nood geactiveerd worden.

Veiligheidsinrichtingen mogen niet worden gebruikt om de lift normaal stop te zetten.

Wees altijd voorbereid op een ongeval!

EHBO-voorzieningen en brandblussers binnen handbereik bewaren.

De bediener moet met de omgang en de standplaats van veiligheids- en EHBO-voorzieningen en van de brandblusvoorziening vertrouwd zijn. Hierdoor wordt ervoor gezorgd dat gevaren vermeden worden en dat bij een ongeval de best mogelijke hulp verleend wordt.

3 Technische gegevens



WAARSCHUWING! Gevaar door te vol geladen voertuig!

Bij het voertuigtype JUD Variante A12 (zie typeplaatje) mag de laadvloer niet op de lift getransporteerd worden, omdat deze voertuigen als O₁ aanhanger maar tot 750kg op de as toegelaten zijn.

Voor het rijden in het stadsverkeer:

- controleer het typeplaatje.
- eventueel laadvloer demonteren en op de trekker transporteren



WAARSCHUWING! Gevaar door te breed voertuig!

Er zijn hijsmiddelen die de maximaal toegelaten voertuigbreedte van 1299mm overschrijden.

Voor het rijden in het stadsverkeer:

- dergelijke hijsmiddelen draaien.
- niet draaibare hijsmiddelen (bv. vensterlaadvloer) demonteren en in het trekkende voertuig transporteren.

Het hele voertuig	JUD (O ₁ Aanhanger) ¹	JUE (O ₁ Aanhanger) ²
EG-typegoedkeuring	e1*2007/46*0925	e1*2007/46*0948
Voertuiglengte ⁶⁾	4900mm	4890mm
Voertuigbreedte ^{1) 6)}	1299mm	
Banden	145R13, LI 78	155R13C 8PR, LI 90
Luchtdruk banden	4,5 bar	2,7 bar
Luchtdruk stootwielen (optioneel)	2,5 bar	
Steunlast	50 - 75kg	50 - 100kg
maximum toegelaten totale massa ^{7,8}	750kg	1200kg
technisch toegelaten totale massa	750/850kg	1200kg
toegelaten snelheid in het wegverkeer	80km/uur	
Rails		
Pakketlengte ²⁾	3800 – 4115mm	
Max. transporthoogte ³⁾⁴⁾	17,8 – 23,2 m	

¹ O₁ aanhanger tot 750kg

² O₂ Aanhanger van 750kg tot 3500kg

Toegelaten hoek	30° - 84°
Maximale nuttige last ⁵⁾	250kg, 200kg bij bouw - in combinatie met een meubellaadvloer, 175kg bij gebruik met geknikte arm.
Hijsmiddelen (LOM)	
Hijsmiddelen	zie aanhangsel „LAO Meubels“ en „LOM Bouw“
Nominale snelheid met benzinemotor	45m/min
Nominale snelheid met elektromotor (2,6 kW)	omhoog: 24 m/min omlaag: 48m/min
Lierkabel	6x 19FE ZNK Ø 6mm (Minimale breukkracht 23,4 kN)
Hydraulische aandrijving met verbrandingsmotor	
Aandrijfmotor	8,7kW
Brandstof ⁹⁾	Benzine minstens (91 octaan), E10 toegelaten ¹⁰⁾
Geluidsniveau aan het bedieningspaneel	88dB(A)
Geluidsniveau aan de mech. Afstandsbediening	79dB(A)
Bedrijfsdruk: - verbrandingsmotor	130bar
Liermotor	Danfoss OMR 200
Lierrem	Lamellen-veerdrukrem KMB 1 Zm
Motor van de bewegingslier	Danfoss OMP250
Rem van de bewegingslier	Klinkvergrendeling
Hydraulische aandrijving met elektromotor	
Aandrijfmotor	2,6 kW
Aansluitwaarden	230V/50Hz/1~/16A
Geluidsniveau aan het bedieningspaneel	77dB(A)
Geluidsniveau aan de mech. Afstandsbediening	67dB(A)
Bedrijfsdruk elektromotor	105bar
Liermotor	Danfoss OMR 200
Lierrem	Lamellen-veerdrukrem KMB 1 Zm
Motor van de bewegingslier	Danfoss OMP250
Rem van de bewegingslier	Klinkvergrendeling
Overige	
Temperatuurbereik bij inzet	-10°C tot +40°C
Max. steunlast per steun	450kg (350kg*)
Minimale grootte van de onderlegplaat	200 x 200mm
Liertouw voor beweging	4x 136 ZNK Ø 7mm (Minimale breukkracht 45,1kN)

Waarden tussen haakjes met (*) voor ongeremde uitvoering

Technische gegevens

¹⁾ met naar binnen geschoven telescopische as 890mm.

²⁾ Pakketlengte verschilt al naargelang de uitvoering:

Typ 18/0-5 Meubels = 3855mm	Typ 18/0-5 Bouw = 4005mm	Typ 24K/0-7 Bouw =	4300mm
Typ 21/0-6 Meubels = 3910mm	Typ 21/0-6 Bouw = 4060mm		
Typ 24/0-7 Meubels = 3965mm	Typ 24/0-7 Bouw = 4115mm		

³⁾ Maximale railengte plus onderste verlenging tot aan de grond uitgetrokken bij 80°.

⁴⁾ Transporthoogte verschilt al naargelang de uitvoering:

Typ 18/0-5 = 17,80m	Typ 24/0-7 = 23,20m
Typ 21/0-6 = 20,20m	Typ 24K/0-7 = rechtopstaand – 20,00 m

met knik – dakgoothoogte 18 m, max. knikrail 5,7 m

⁵⁾ De daadwerkelijke nuttige last is afhankelijk van de oprichthoek en de uitgeschoven lengte (belastingsdiagram).

⁶⁾ Alleen aanhanger, gegeven bij vrachtwagens afwijkend.

⁸⁾ Uw aanhanger beschikt over een centrale as. Volgens EG 94/20, bijlage. I, 2.1.20 en ECE R55, 2.13 geldt (in Duitsland: StvZO Bijlage XXIX (bij § 20 lid 3a paragraaf 4): De totale massa van de aanhanger op de centrale as wordt berekend op basis van belasting die vanuit **de as aanhanger die aan het trekkende voertuig gekoppeld is en** met een maximale last beladen is, aan de grond doorgeeft..“ Dit betekent dat de belasting op de opleggerkoppeling niet meegerekend wordt. Deze mag echter maximaal 10% van de maximaal toegelaten massa bedragen.

⁹⁾ bij de vrachtwagenuitvoering met nevenaandrijving, zie documentatie "Wagenfabrikant"

¹⁰⁾ versie uitgegeven door Honda in januari 2011

3.1 Typeplaatje

Typeplaatjes

De typeplaatjes bevinden zich aan de rechterkant van de wagen op het chassis.

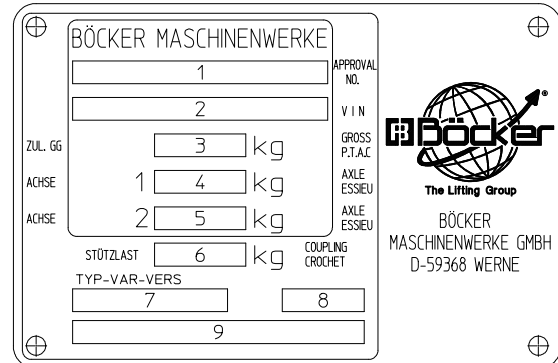
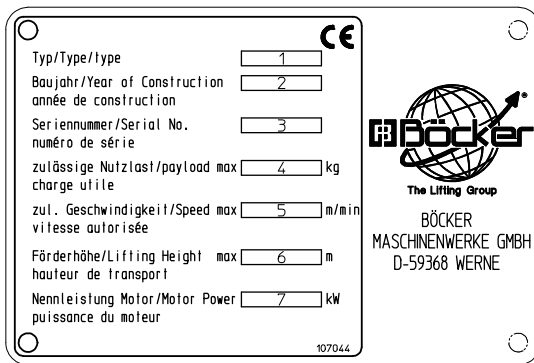

Typenschild Aufzug rechts hinten
lift rechts achteraan

Typenschild Anhänger rechts vorne
aanhanger rechts vooraan

Afb. 16 Böcker-typeplaatjes op het apparaat

Lift
1 Typ
2 Bouwjaar
3 Serienummer
4 Max. toegelaten nuttige last
5 Max. toegelaten snelheid
6 Max. transporthoogte
7 Nominaal motorvermogen:

Aanhanger
1 Goedkeuringsnummer (e1*...)
2 Chassisnummer (V I N, 17 posities)
3 Toegelaten totale massa (zie voetnoot 8 bij hfdst. 3)
4 Toegelaten asbelasting – eerste as
5 (valt weg bij Junior)
6 Toegelaten steunlast
7 Typ/Variante/Versie
8 Voor intern gebruik
9 Voor intern gebruik

Typeplaatje vrachtwagen

Het typeplaatje van de vrachtwagen bevindt zich - afhankelijk van de voertuigfabrikant - op verschillende plaatsen, zie documentatie van de fabrikant van de voertuigfabrikant

3.2 Positie van het chassisnummer bij de aanhanger

Het chassisnummer is bij de aanhanger vooraan rechts op de disselhouder gegraveerd.

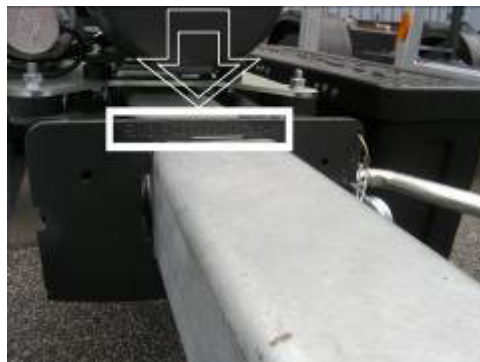

Afb. 17: Fahrgestellnummer Chassisnummer

3.3 Kentekening van de varianten

De typebenaming bestaat uit de volgende combinatie:

HD	24	K	/	0	-	7
----	----	---	---	---	---	---

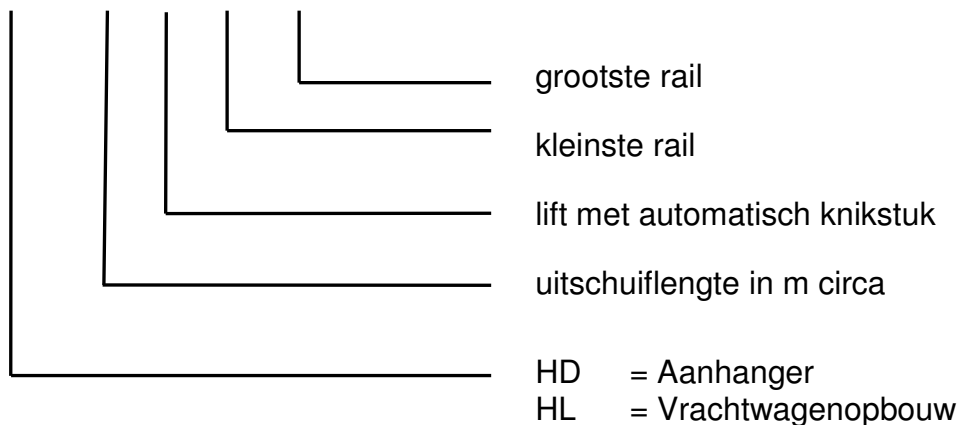

4 Opbouw en functie van de lift

4.1 Algemene beschrijving

Verrijdbare liften zijn ladderliften voor het transport van materiaal. Via telescopeerbare rails die op de gewenste hoogte tegen een gebouw aangeplaatst worden, beweegt een slede met hijsmiddelen omhoog en omlaag.



Bedieningshandleiding van de hijsmiddelen in acht nemen.

Op deze slede wordt de last tot aan het ontladpunt omhoog of omlaag getransporteerd. Voor speciale inzetten staan als optie verschillende hijsmiddelen ter beschikking.

Opbouw en functie van de lift

4.2 Beschrijving van de bouwgroepen

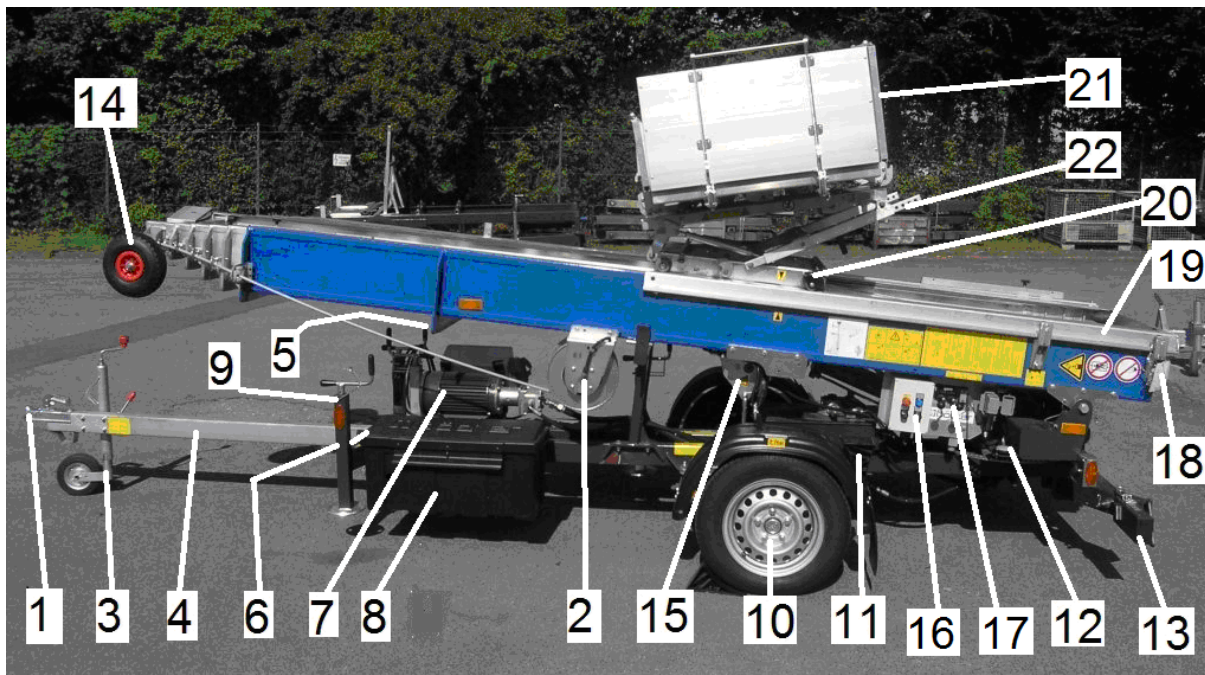

Aanhanger O₁ (JUD) (tot 750kg)



Afb. 18: aanhanger O₁ (JUD) met elektrische motor en elektrische bediening van de meubellift

Pos.	Omschrijving	Opmerking
1.	Kogelkoppeling	
2.	Kabelspoel	 als optie
3.	Stootwielen	
4.	Dissel	inschuifbaar, versie met oplooptrem optioneel
5.	Steun achteraan	in rijtoestand
6.	Disselbout	Vast geïnstalleerd
7.	Aandrijving	hier Honda  naar keuze met elektrische motor met hydraulische pomp
8.	Gereedschapskist	
9.	Steunen vooraan	vast
10.	As	geremd, optioneel inschuifbaar
11.	Remschoen	
12.	Draaiblokkering	
13.	Verbreiding van de onderrijbescherming	opklapbaar

Opbouw en functie van de lift



Pos.	Omschrijving	Opmerking
14.	Stootwielen	
15.	Uitschuifinrichting	Met vergrendelpal
16.	Elektrische bediening	
17.	Stuurhendel	
18.	Lier	In de rails
19.	onderste verlenging	Afbeelding toont een speciale uitvoering 
20.	Slede	Afbeelding toont een speciale uitvoering 
21.	Laadbak	
22.	Verstelmechanisme	Afbeelding toont een speciale uitvoering 

Opbouw en functie van de lift

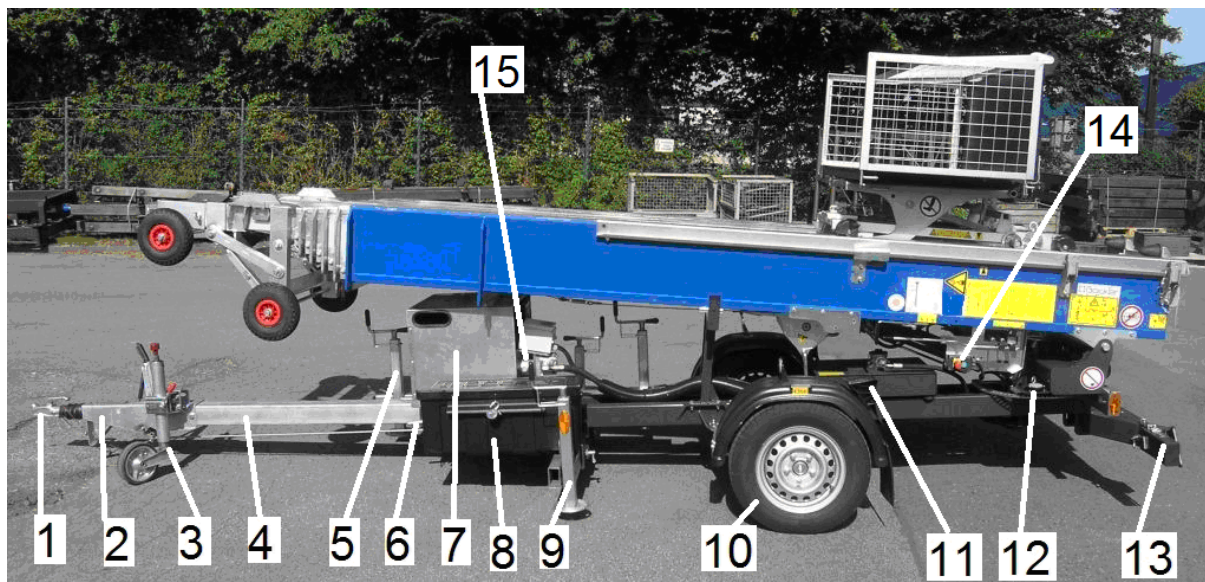
Aanhanger O₂ (JUE) (van 750kg tot 3500kg)



Afb. 19: Totaalaanzicht O₂ (JUE) met benzinemotor en mechanische bediening bouwlift

Pos.	Omschrijving	Opmerking
	Kogelkoppeling	
	Oploopinrichting	
	Stootwielen	
	Dissel	inschuifbaar
	Steun achteraan	in rijtoestand
	Disselbout	Vast geïnstalleerd
	Aandrijving	hier Honda  / naar keuze met elektrische motor met hydraulische pomp
	Gereedschapskist	
	Steun vooraan	Dwars ingestoken
	As	geremd, optioneel inschuifbaar
	Afrem schoen	
	Draaiblokkering	
	Verbreding onderrijbeschermin	Opklapbaar
	Noodstop	
	Noodstart	

Opbouw en functie van de lift

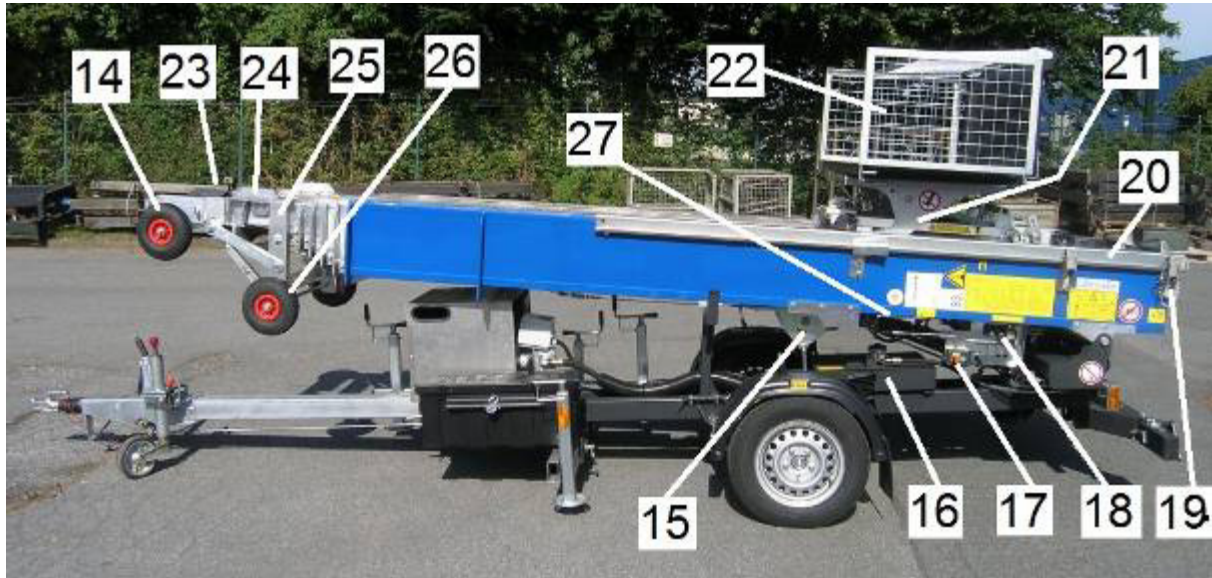

Afb. 20: Totaalaanzicht (2) aanhanger O₂ (JUE) met benzinemotor en mechanische bediening



Pos.	Omschrijving	Opmerking
	Stootwielen	
	Uitschuifinrichting	Met vergrendelpal
	Hydraulische olietank	
	Motorstart	bij elektrische bediening aan schakelkasten
	Stuurhendel	
	Lier	In de rails
	onderste verlenging	
	Slede	Afbeelding toont een speciale uitvoering 📖
	Laadbak	Afbeelding toont een speciale uitvoering 📖
Alleen voor K-lift		
	Schuifstuk	
	Dubbel scharnier	
	Steunbok voor knikrail	
	Wielen van steunbok	vooraan In rijrichting rechts
	Vergrendeling v.d. rails	

Opbouw en functie van de lift

Vrachtwagenopbouw



Afb. 21: Totaal aanzicht vrachtwagenopbouw

Pos.	Omschrijving	Opmerking
1	Stootwielen	
2	Uittrekbare verlenging	
3	Hijsmiddelen	Afbeelding toont een speciale uitvoering 
4	Slede	Afbeelding toont een speciale uitvoering 
5	Mechanische draaikransblokkering	
6	achterste hydraulische steun	
7	Vergrendelbouten aan de draaikrans	
8	Stuurhendel	
9	Omschakelhendel sledef0utie/steunfunctie	
10	Stuurhendel steun	
11	Aandrijfaggregaat	hier E-motor alternatief verbrandingsmotor, valt weg bij uitvoering met nevenaandrijving
12	voorste hydraulische steun	Zwenkbaar

5 Transport

5.1 Overgave/Levering

De lift bij levering onmiddellijk op volledigheid en transportschade controleren.

Bij van buiten af zichtbare transportschade de lift niet of enkel onder voorbehoud in ontvangst nemen. De omvang van de schade schriftelijk noteren. Reclameren.

Verborgene gebreken onmiddellijk nadat ze ontdekt zijn reclameren, omdat aanspraak op schadevergoeding uitsluitend binnen de geldende reclamatietermijnen gesteld kan worden.

5.2 Voor het transport

Alvorens te rijden en aan te koppelen **moeten** de volgende controles doorgevoerd worden:



WAARSCHUWING! Levensgevaar!

Als de lift tijdens het rijden omvalt, kan dit ernstige persoonlijke schade en zelfs de dood tot gevolg hebben en ernstige materiële schade veroorzaken.

- Voor het begin van het transport absoluut op de optioneel verstelbare spoorbreedte letten. De ashelften moeten volledig uitgetrokken zijn!



WAARSCHUWING! Verwondinggevaar!

Ongecontroleerde bewegingen van de slede, de railverlenging en de hijsmiddelen kunnen tijdens het rijden persoonlijke en materiële schade veroorzaken!

- Voor het begin van het transport absoluut op correcte bevestiging controleren!



WAARSCHUWING! Verwondinggevaar!

In de kabellier grijpen en de stalen kabels aanraken, terwijl de lift in werking is, heeft lichte tot vrij ernstige persoonlijke schade tot gevolg!

- Het is verboden om in de openingen van de kabellier te grijpen en de stalen kabels aan te raken.



WAARSCHUWING! Verwondinggevaar!

Onbeveiligde of onvoldoende beveiligde bouwdelen kunnen tijdens het transport vallen en persoonlijke en materiële schade veroorzaken!

- Voor het begin van het transport absoluut alle bouwdelen op correcte bevestiging controleren!

Transport



WAARSCHUWING! Verwondinggevaar!

Ongecontroleerde bewegingen van de rails tijdens het rijden kunnen persoonlijke en materiële schade veroorzaken!

- Controleer voor het begin van het transport of de rails goed bevestigd zijn!



WAARSCHUWING! Gevaar door te vol geladen voertuig!

Bij het voertuig JUD Variante A12 (zie typeplaatje) mag de laadvloer niet op de lift getransporteerd worden.

- controleer het typeplaatje.
- eventueel laadvloer demonteren en op de trekker transporteren



WAARSCHUWING! Gevaar door te breed voertuig!

Er zijn hijsmiddelen die de maximaal toegelaten voertuigbreedte van 1299mm overschrijden.

- Hijsmiddelen draaien.
- demonteer het niet draaibaar hijsmiddel en transporteer het in het trekkende voertuig.



OPGELET! Materiële schade!

Onvolledig uitgetrokken telescopische dissel kan contact tussen het apparaat en de trekmaschine veroorzaken en veroorzaakt tijdens de rit zware materiële schade!

- Voor het begin van het transport absoluut de toestand van de dissel controleren!
- Voor het begin van het transport de telescopische dissel volledig uittrekken!
- Controleer de bevestiging van de dissel!



OPGELET! Materiële schade!

Niet volledig ingeschoven, omhoog geplaatste en beveiligde steunen kunnen ernstige materiële schade veroorzaken!

- Alvorens te gaan rijden, de steunen op correcte positie controleren!



OPGELET! Materiële schade!

Als beschadigde hydraulische leidingen gebruikt worden, kunnen deze exploderen!

- Voor het begin van de rit controleren of de hydraulische leidingen correct geplaatst zijn!
- Beschadigde hydraulische leidingen onmiddellijk vervangen.

Transport als aanhanger

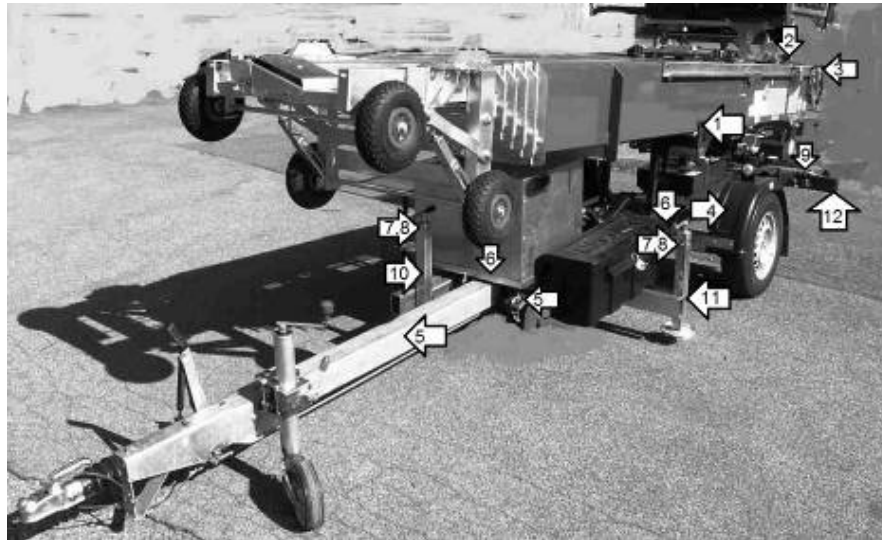

Afb. 22: Controles voor het transport

De volgende controles zijn nodig en indien nodig moet de beschreven toestand tot stand gebracht worden. Gebruik daartoe zijn de overeenkomstige hoofdstukken van deze handleiding.

1. Railpakket ligt volledig in de uitsparing.
2. Slede) moet met een veiligheidskabel beveiligd zijn. Beide zijden van de kabel moeten veilig bevestigd zijn en de kabel moet gespannen zijn. De pijlen voor de juiste positie van het hijsmiddel moeten tegenover elkaar staan³. De onderste railverlenging is tot aan de aanslag omhoog geschoven. De veerstekers zekeren de railverlening in de booropeningen.
4. De telescopische as moet volledig uitgetrokken zijn.
5. De telescopische dissel moet volledig uitgetrokken zijn. De bouten moeten volledig ingestoken en met de veerstekker beveiligd zijn.
6. 1 of 2 bouten aan de dissel en 6 bouten aan de telescoopdissel (indien aanwezig) zijn vast aangetrokken.
7. De 4 steunen zijn volledig omhoog gedraaid.
8. Alle zwengels van de steunen zijn met klapbeugels (2) beveiligd.
9. De achterste steunen zijn uit de uitsparingen getrokken. Verwijder de steunen indien nodig en fixeer ze in de transporthouders (10).
10. De achterste steunen zijn met de beide steekpennen aan de zijkant van het chassis bevestigd en met de veerstekker tegen vallen beveiligd.
11. De beide voorste steunen zijn volledig omhooggedraaid. Bij type JUE zijn ze bovendien ingetrokken en de veergrendels zijn vergrendeld.
12. De achterste onderrijbescherming is uitgeklaapt en met de sluiting vastgezet.
13. De breedte van het voertuig mag niet meer dan 1299mm

Transport als vrachtwagen

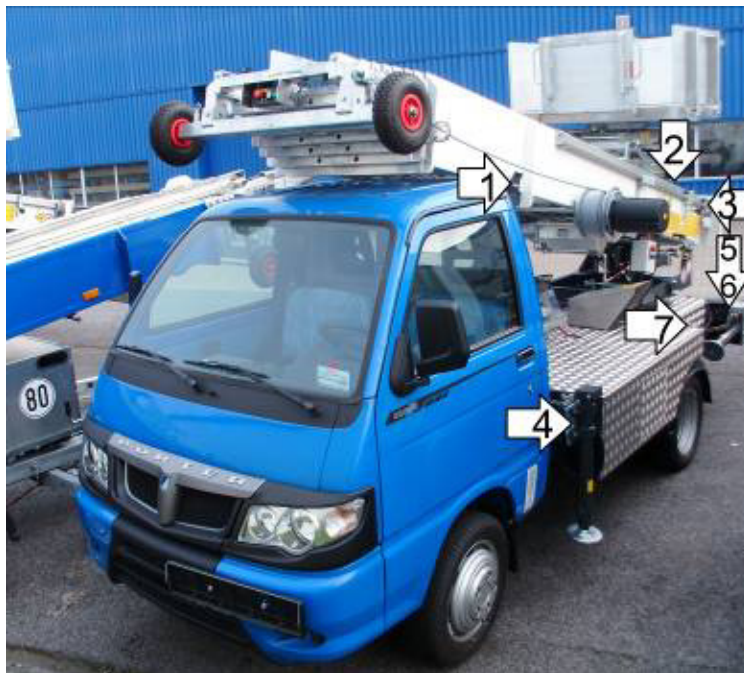

Afb. 23: Vrachtwagen in transportstand

De volgende controles zijn nodig en indien nodig moet de beschreven toestand tot stand gebracht worden. Gebruik daartoe de overeenkomstige hoofdstukken van deze handleiding

Railpakket ligt volledig in de uitsparing.

Slede moet met een veiligheidskabel beveiligd zijn. Beide zijden van de kabel moeten veilig bevestigd zijn en de kabel moet gespannen zijn. De pijlen voor de juiste positie van het hijsmiddel moeten tegenover elkaar staan

De onderste railverlenging is tot aan de aanslag omhoog geschoven. Veerstekers zekeren de railverlenging in de booropeningen.

De optimaal uittrekbare voorste steunen zijn volledig ingetrokken. De veergrendel is correct ingedraaid.

De optimaal uittrekbare achterste steunen zijn volledig ingetrokken. De veergrendel is correct ingedraaid.

De optimale zwenksteun is volledig omhoog geklapt. De bout (pijl) is ingeschoven en gezekerd.

De hydraulische leidingen van de achterste steunen zijn correct in de houder gehaakt.

Banden op beschadigingen en op voldoende profieldiepte controleren.

Controleer de luchtdruk, zie „Toeleveringsdocumentatie van de fabrikant van het voertuig“.

Verlichtingsinstallatie op functie, schone staat en volledigheid controleren.

Controleer de doorrijhoogte van het voertuig.

Voor verdere controles vóór het begin van de rit, zie „Leveranciersdocumentatie voertuigfabrikant“.

Motorkap controleren (alleen verbrandingsmotor)

1. Controleer of de motorkap goed vast zit
2. Controleer het slot.

Mechanische afstandsbediening controleren (optioneel):



Afb. 24: Afstandsbediening controleren

Controleer of de mechanische afstandsbediening (1) correct aangebracht is.

Controleer of de staaf correct in de uitsparing zit

Controleer of de staaf stevig in de uitsparing zit en of de vergrendelpen volledig vastgeklikt is.

De standvoet van de mechanische afstandsbediening moet ingestoken zijn en moet met de veerstekker gezekerd zijn.

Controleer of de kabel zo gelegd is dat hij tijdens de rit niet loskomt of sleept.

Kabelafstandsbediening controleren (optioneel):

1. Controleer of de afstandsbediening voor de kabel in de gereedschapskist zit.



Afb. 25: Afstandsbediening voor de kabel (voorbeeld)

5.3 Aankoppelen bij de aanhanger



WAARSCHUWING! Persoonlijke en materiële schade!

Als de lift verkeerd beveiligd of gemonteerd is, kan dit een verlies van de lift tot gevolg hebben. Verlies van de lift kan ernstige persoonlijke of materiële schade veroorzaken.

- Voor het begin van de rit de correcte montage van de lift controleren!



OPGELET! Materiële schade!

Als bouwdelen van het trekkende voertuig overbelast worden kan dit materiële schade tot gevolg hebben. Voordat de lift aangekoppeld wordt, de gegevens over de steunlast en de aanhanglast van de lift vergelijken met de gegevens van het trekkende voertuig.



OPGELET! Persoonlijke en materiële schade!

Verlies van de lift kan ernstige persoonlijke of materiële schade veroorzaken. Als de lift correct aangekoppeld is, maar de slijtage-indicator desondanks niet „Groen“ aangeeft, is de kogelkophouder of de kogelkop van het trekkende voertuig versleten.

- De lift niet gebruiken en onmiddellijk laten repareren.



OPGELET! Materiële schade!

Als een steunwiel tijdens het transport meeloopt of de bodem raakt, heeft dit materiële schade tot gevolg!

- Voor het begin van de rit de positie van het steunwiel controleren!



OPGELET! Materiële schade!

Als een in de hoogte verstelbare dissel verkeerd ingesteld is, kan dit tijdens het transport ernstige materiële schade tot gevolg hebben!

- Controleer voor het begin van de rit of het apparaat na de aankoppeling een bodemvrijheid van minstens 180mm heeft.



OPGELET! Materiële schade!

Een niet of slecht losgemaakte handrem heeft verhoogde slijtage of zelfs de totale uitval van de oploopprem tot gevolg. Bij oververhitting van de oploopprem bestaat het gevaar dat het voertuig in brand raakt!

- Handremhendel altijd volledig losmaken.

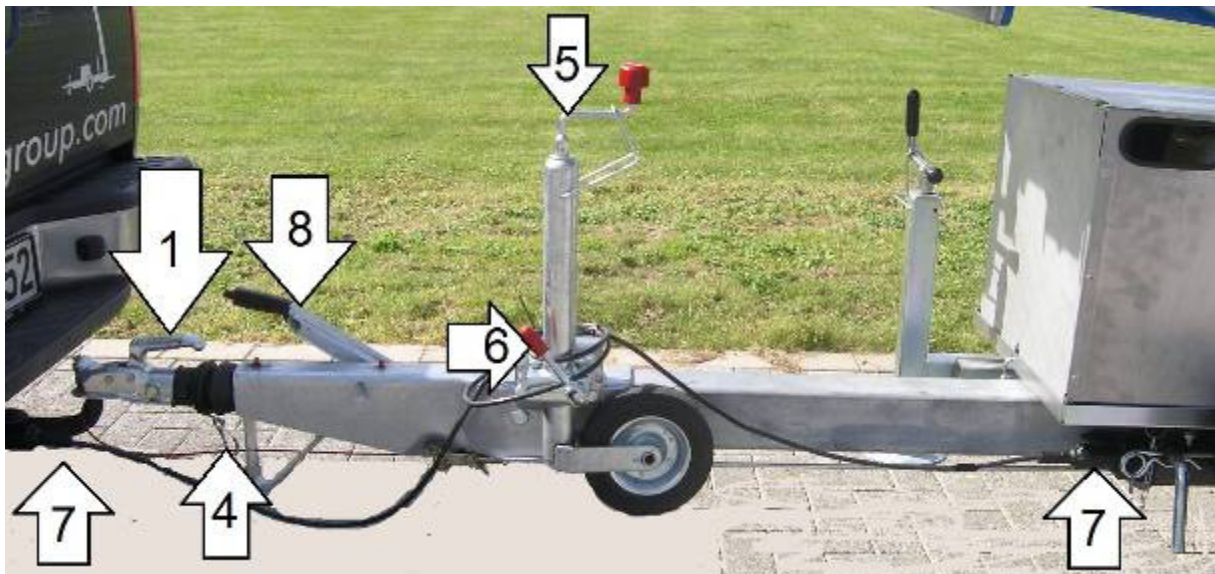

Afb. 26: aangekoppelde aanhangwagen

Voor het aankoppelen aan het trekkende voertuig, zie „Voor het transport“.

Klap de hendel omhoog en bedien indien nodig de veiligheidshendel en houd deze vast. Koppel de aanhanger aan het trekkende voertuig. Druk de hendel tot de aanslag naar beneden.

beide slijtage-indicatoren aan de hendel moeten "groen" aanduiden.

Controleer de scheurkabel resp. de veiligheidskabel (bij ongeremde uitvoering) op beschadiging. Vervang defecte kabels.

De breekkabel resp. de veiligheidskabel (bij een ongeremde uitvoering) met het trekkende voertuig verbinden zodat de kabel niet kan loskomen, indien nodig karabijn sluiten.

Steunwiel met de zwengel tot aan de aanslag omhoog zetten. De klembeugel moet in de uitsparing grijpen. Beveilig de zwengel van het steunwiel met de klapbeugel.

Maak de hendel los. Trek de spil van het steunwiel tot aan de aanslag omhoog. Trek de hendel vast.

Sluit de verbindingskabel (in de gereedschapskist) aan op de contactdoos op de aanhanger en op het trekkende voertuig. De kabel mag niet slepen en mag bij het nemen van bochten niet afscheuren.



Transport

De aanhanger is uitgerust met een 13-polige contactdoos en een 13-polige verbindingkabel. Bij een 7-polige aansluiting op het voertuig: Gebruik een adapter. Met de 7-polige aansluiting en adapter werkt het achteruitrijlicht niet.

Druk, als deze voorhanden is, de knop van de handremhendel in en houd deze vast. Druk de remhendel tot aan de aanslag in de richting van het trekkende voertuig.

Steek beide remschoenen in de houders op het spatbord en klik ze vast.

Controleer de goede werking van verlichtingsinstallatie en kijk ze na op beschadiging en volledigheid. Controleer indien nodig de steekverbindingen of vervang de gloeilampen.

Controleer de banden op beschadigingen, profieldiepte, luchtdruk (zie „Technische gegevens“)

5.4 Tijdens het transport



WAARSCHUWING! Persoonlijke en materiële schade!

Als de lift omvalt, kan dit ernstige persoonlijke of materiële schade tot gevolg hebben! Daarom altijd het volgende in acht nemen:

- Snelheid duidelijk verminderen in een bocht.
- Verminder de snelheid in smalle bochten (bv. op een rotonde, bij een afslag) tot onder 25km/uur
- Snelheid verminderen bij sporen in het wegdek
- Snelheid duidelijk verminderen bij een slecht wegdek
- Niet verharde wegen vermijden of max. in loopsnelheid berijden.
- Straten en wegen vermijden die aan de zijkanten sterk hellen.



WAARSCHUWING! Persoonlijke en materiële schade!

Als de lift in een bocht te ver uitzwenkt, kan dit ernstige persoonlijke of materiële schade tot gevolg hebben!

- Bij het afslaan langzaam door de bocht rijden en op hindernissen letten.



WAARSCHUWING! Persoonlijke en materiële schade!

Losse en onvakkundig bevestigde delen kunnen ernstige persoonlijke en materiële schade tot gevolg hebben!

- Voor elke rit en na een pauze controleren of alle delen goed en veilig bevestigd zijn.



WAARSCHUWING! Persoonlijke en materiële schade!

Het voertuig mag hoger zijn dan het trekkende voertuig of de cabine van de vrachtwagen!

- Controleer de doorrijhoogte en let op de overeenkomstige verkeersborden in het wegverkeer!

5.5 Afkoppelen, parkeren



WAARSCHUWING! Persoonlijke en materiële schade!

Als de lift ongecontroleerd wegrolt, kan dit ernstige persoonlijke of materiële schade veroorzaken.

Bij het parkeren van de lift altijd de volgende werkzaamheden uitvoeren:

- Handrem aantrekken.
- Gebruik remschoenen.



WAARSCHUWING! Persoonlijke en materiële schade!

Als de lift omvalt, kan dit ernstige persoonlijke of materiële schade tot gevolg hebben.

Bij het parkeren van de lift altijd de volgende werkzaamheden uitvoeren:

- Toestand van de bodem controleren. Het is **verboden** om de lift op een helling, in een berm of op los zand te parkeren.



OPGELET! Materiële schade!

Als de lift ongecontroleerd wegrolt, heeft dit materiële schade tot gevolg.

- Om te voorkomen dat de lift wegrolt, moeten de remschoenen aan de kant van het wiel aangebracht worden, waar de bodem een helling vertoont.

Afkoppelen en parkeren van de aanhanger

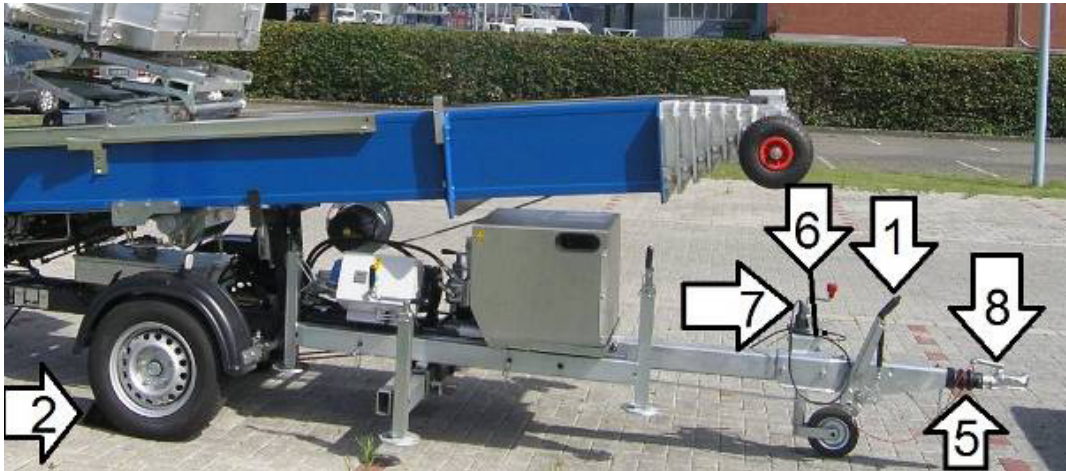

Afb. 27: Geparkeerd voertuig

Remhendel aantrekken (in de richting van het apparaat).

Trek de remschoen uit de houder en stut de beide wielen tegen de hangrichting met de remschoen

Doe hetzelfde aan de andere kant van het voertuig.

Trek de verbindingkabel uit de contactdozen aan de aanhanger en aan het trekkende voertuig en bewaar deze in de gereedschapskist.

Verwijder de breekkabel (1) resp. de veiligheidskabel van het trekkende voertuig.

Maak de hendel los. Schuif de spindel van het steunwiel naar beneden. Trek de hendel vast.

Laat het steunwiel met de zwengel (1) zakken, totdat het de grond raakt.

Klap de hendel omhoog. Draai ter ondersteuning aan de zwengel (1) van het steunwiel totdat de dissel uit de trekhaak van het trekkende voertuig loskomt.

Beveilig de zwengel van het steunwiel met de klapbeugel.

Verwijder de koppeling van de aanhanger van het trekkende voertuig.

Verwijder het trekkende voertuig van de aanhanger.

Schuif de uittrekbare dissel in als dat nodig is, zie „Telescoopdissel“.

Parkeren van de vrachtwagen

Parkeerrem van het voertuig activeren.

Gebruik remschoenen om het voertuig op een sterke helling tegen weggrollen te beveiligen.

Voor verdere stappen die u bij het parkeren van het voertuig moet ondernemen, zie „Leveranciersdocumentatie voertuigfabrikant“.

5.6 Telescopische as (optioneel) alleen aanhanger

Om een geringe doorrijbreedte van ca. 90 cm te verkrijgen, moeten de voorste steunen volledig uitgetrokken en verwijderd worden, zie „Steunen demonteren“. Indien nodig moet het hijsmiddel verwijderd worden, zie de documentatie van de fabrikant „Aanhangsel“.



WAARSCHUWING! Persoonlijke en materiële schade!

Als de lift tijdens het rijden omvalt, kan dit ernstige persoonlijke schade en zelfs de dood tot gevolg hebben en ernstige materiële schade veroorzaken.

- Voor het begin van het transport absoluut op de optioneel verstelbare spoorbreedte letten. De ashelften moeten volledig uitgetrokken zijn!
- Het is **verboden** om de lift t met een trekkend voertuig te bewegen als de telescopische ingeschoven is!

Inschuiven

1. De lift met behulp van de steunen omhoog plaatsen, totdat de wielen de bodem niet meer raken, zie „Steunen monteren“.
2. Draai de bouten (pijlen) van de telescopische as met een gereedschapssleutel (1) los.
3. Draai de schroef aan de andere kant van het voertuig los.
4. Aan de borgpen (2) trekken en vasthouden.
5. Schuif het wiel tot aan de aanslag in laat de borgpen (2) los.
6. Controleer of de borgpen (1) vastgeklikt is.
7. Draai de bouten (pijlen) van de telescopische as met een gereedschapssleutel (1) vast (40Nm).



Afb. 28: Schroeven bovenaan

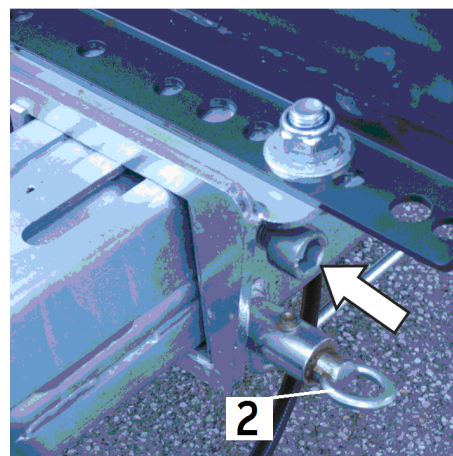

Afb. 29: Schroeven opzij

Uitschuiven

Draai de bouten (pijlen) van de telescopische as met een gereedschapssleutel (1) los.

Draai de schroef aan de andere kant van het voertuig los.

Aan de borgpen (2) trekken en vasthouden.

Schuif het wiel tot aan de aanslag in laat de borgpen (2) los.

Controleer of de borgpen (1) vastgeklikt is.

Laat het apparaat met de steunen zakken. De steunen moeten tot aan de aanslag ingetrokken zijn, zodat deze geen contact meer hebben met de grond.

Draai de bouten (pijlen) van de telescopische as met een gereedschapssleutel (1) vast (40Nm).

Controleer de borgpen vergrendeld is en of de bouten goed vast zitten.

Opstelling

5.7 Telescopische dissel (alleen aanhanger)

! **OPGELET! Materiële schade!**

Als de telescoopdissel ingeschoven is, is beschadiging van het trekkende voertuig mogelijk door contact met de lift.

- Voor het begin van het transport moet de telescoopdissel volledig uitgeschoven worden!
- De telescopische dissel uitsluitend in- en uitschuiven als de lift afgekoppeld is!

Met de telescopische dissel (1) kan de lift manoeuvreren en opgesteld worden op plaatsen waar weinig ruimte is. Indien nodig kan de dissel door de bediener ingeschoven worden.

Telescopisch intrekken

Draai de bouten (pijlen) met een gereedschapssleutel (1) los. Veerstekker (2) verwijderen.

Bout (1) verwijderen.

Telescoopdissel inschuiven.

Telescopisch uitschuiven

Controleer of de boorgaten van de dissel en het chassis op een lijn liggen.

Bout (1) volledig inzetten.

Bout (1) met de veerstekker (2) beveiligen.

Contramoeren omhoog draaien.

De bouten (pijl) met de gereedschapssleutel (1) op de dissel vastbouten (40Nm).

Contramoeren vastdraaien.



Afb. 30: Schroeven telescoopdissel

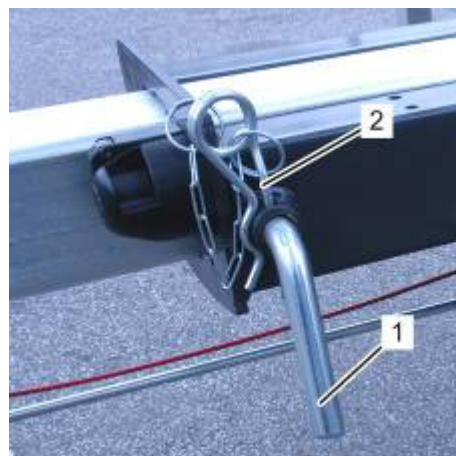

Afb. 31: Bout telescoopdissel

6 Opstelling

6.1 Veiligheid

Waarschuwing voor zwevende lasten



WAARSCHUWING! Levensgevaar!

Zwevende lasten kunnen omlaag vallen en ernstige verwondingen of zelfs de dood tot gevolg hebben.

Bij het gebruik van de lift moet het volgende in acht genomen worden:

- Bij een transport met hefgereedschap nooit onder zwevende lasten gaan staan!
- De koorden en riemen voor de laadbeveiliging moeten met een veiligheidshaak uitgerust zijn. Geen voorwerpen in het bewegingstraject laten uitsteken. Leg koorden en riemen niet tegen scherpe kanten en hoeken, knoop ze niet of verdraai ze niet. De lift altijd met de grootste zorgvuldigheid en oplettendheid bewegen.
- Bouwdelen met geschikte middelen aan het hijsmiddel vastbinden.
- De plaats van opstelling zodanig kiezen dat zich tijdens de werking geen personen onder de geleidingsrails hoeven te bevinden.

Controle van de plaats van opstelling

Voordat de lift opgesteld wordt, **moet** de gesteldheid van de bodem en de omgeving gecontroleerd worden.



WAARSCHUWING! Levensgevaar!

Als de lift omvalt, kan dit levensgevaarlijke verwondingen en grote materiële schade tot gevolg hebben.

Voor het opstellen in acht nemen:

- Het is verboden om de lift in de buurt van een berm of een afgrond op te stellen.
- Bij een windkracht van meer dan 6 (45 km/uur) kan de lift omvallen. De lift uitsluitend opstellen bij een lage windkracht. Demonteer het apparaat meteen als er plots wind opkomt. De plaatselijke situatie in acht nemen. De plaatselijke windkracht tussen twee gebouwen is heviger dan in de omgeving.
- Steunen op beschadigingen controleren.
- Steunen tot aan de aanslag uittrekken, alvorens de rails uit te schuiven.
- Nooit de aangegeven waarden voor de gevaargrens voor het kippen overschrijden. De op het bord met belastbaarheidsinformatie aangegeven waarden niet overschrijden.
- Bevestig de geleidingskabel aan het bovenste uiteinde van de rails en leid de lift bij het opstellen, demonteren en uitrichten.
- De lift niet op een losse ondergrond (zand, gras, modder, enz.) opstellen.

Opstelling



WAARSCHUWING! Levensgevaar!

Contact met stroomleidingen veroorzaakt levensgevaarlijke verwondingen

- Bij de inzet van de lift steeds voldoende afstand tot vrijhangende stroomkabels aanhouden, zie „Veiligheidsafstand tot stroomleidingen“.



WAARSCHUWING! Persoonlijke schade!

Bouwdelen kunnen verwondingen veroorzaken doordat ze lichaamsdelen afknellen.

- Beschermende kleding dragen.
- Respecteer bij het bedienen een minimale veiligheidsafstand van 4 m.
- Niet onder de slede gaan staan.
- De lift oplettend bedienen.



OPGELET! Materiële schade!

Werkzaamheden met de lift kunnen schade veroorzaken.

- Botsingen met een hindernis tijdens het hanteren en uitschuiven kunnen materiële schade veroorzaken. Verwijder in de mate van het mogelijk alle verplaatsbare hindernissen voordat u de lift gebruikt.
- Wanneer de lift tegen een muur aan wordt gezet, wordt deze sterk belast. Zwakke muren kunnen beschadigd worden. Voordat de lift gebruikt wordt, moet gecontroleerd worden of het bovenste gedeelte van het gebouw, waar de lift tegen aan wordt gezet, een belasting van meer dan 300kg per steunwiel uithoudt.

Bij de keuze van de plaats van opstelling moet rekening worden gehouden met de ruimte die de lift nodig heeft.

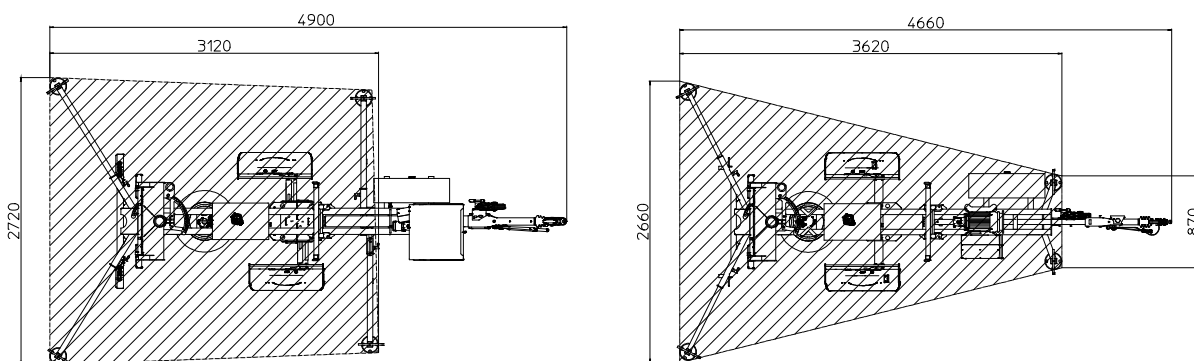

Afb. 32: Steunvlakken van de apparaten met ingeschoven dissel in m.

Met de lift bereikbare hoogten



WAARSCHUWING! Levensgevaar!

Als de lift omvalt, kan dit ernstige persoonlijke of materiële schade tot gevolg hebben.

- Van beslissende betekenis voor de bereikbare hoogtes is steeds de belastingsaanwijzer die aan de lift aangebracht is!

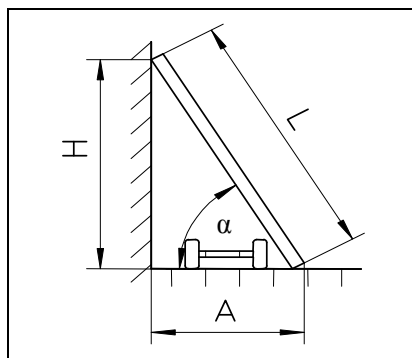

Afb. 33: Hoogtematen aan een gebouw

De tabel bevat uitsluitend theoretische waarden bij een schuine stand van 60 - 85° t.o.v. het gebouw, de bereikbaarheid hangt af van de betreffende uitvoering van de lift en van de overspanning.

Schuine stand α										
Uitschuiflen gte L	60°		65°		70°		75°		80°	
in m	A	H	A	H	A	H	A	H	A	H
7	3,5	6,1	3,0	6,3	2,4	6,6	1,8	6,8	1,2	6,9
10	5,0	8,7	4,2	9,0	3,4	9,4	2,6	9,7	1,7	9,8
13	6,5	11,3	5,5	11,8	4,4	12,2	3,4	12,6	2,3	12,8
15	7,5	13,0	6,3	13,6	5,1	14,1	3,9	14,5	2,6	14,8
18	9,0	15,7	7,6	16,3	6,2	16,9	4,6	17,4	3,1	17,7
21	10,5	18,2	8,9	19,0	7,2	19,7	5,4	20,3	3,6	20,7
24	12,0	20,8	10,1	21,8	8,2	22,6	6,2	23,2	4,2	23,6

De waarden zijn tot op een plaats achter de komma afgerond.

Opstelling

Veiligheidsafstand tot stroomleidingen

- Let op bij werkzaamheden in de buurt van bovenleidingen. Door de wind zwaaien de bovenleidingen verticaal en horizontaal heen en weer. Daardoor kan de gevaarlijke zone zich verplaatsen.
- Een gekwalificeerd persoon moet de opdracht krijgen om de afstand in de gaten te houden en signalen te geven. Indien dat nodig is, moet deze persoon waarschuwingstekens kunnen geven, voordat de hierboven aangegeven grenzen bereikt worden.
- Elke bovenleiding moet als een stroomgeleidende leiding gezien worden, totdat de bezitter of de verantwoordelijke stroommaatschappij heeft bevestigd, dat de storende bovenleiding stroomloos is.

Normale spanning, kV (Spanning tussen fasen)			Benodigde minimumafstand	
			ft	m
Bij gebruik in de buurt van hoogspanningsleidingen				
	bis	50	10	3,05
meer dan	50	bis 200	15	4,60
meer dan	200	bis 350	20	6,10
meer dan	350	bis 500	25	7,62
meer dan	500	bis 750	35	10,67
meer dan	750	bis 1,000	45	13,72
Tijdens het transport zonder last met omlaag geplaatste giek of mast				
	tot	0.75	4	1,22
meer dan	0.75	tot 50	6	1,83
meer dan	50	bis 345	10	3,83
meer dan	345	bis 750	16	4,87
meer dan	750	bis 1,000	20	6,10

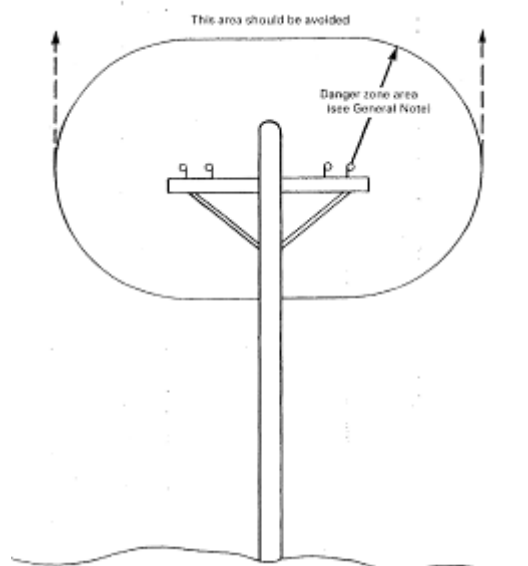

ALGEMENE AANWIJZING: Radius van de minimumafstand tot de gevaarlijke zone zie tabel

Veiligheidsafstanden voor liften en omhoog geheven lasten in de buurt van bovengrondse leidingen (in navolging van ASME B30.22-2000)

Opstellen



LET OP!

Let er bij de keuze van de plaats van opstelling op, dat passanten zonder hindernissen langs de lift kunnen lopen.

1. De telescopische dissel indien nodig inschuiven, zie „Telescopische dissel“.



OPGELET! Persoonlijke en materiële schade!

Als de lift omvalt, kan dit persoonlijke of materiële schade tot gevolg hebben.

- Als de telescoopdissel ingeschoven is, kan de lift in aanraking komen met het trekkende voertuig. De lift niet met een voertuig manoeuvreren!
2. De lift parallel t.o.v. het object uitrichten. Let op de afstand en de belasting, zie „Bereikbare hoogtes met de lift“.

Alleen uitvoering aanhanger:

3. Remhendel (1) in de richting van de lift trekken.

alleen uitvoering vrachtwagen:

4. Eigen parkeerrem van het voertuig activeren.

Gevaarlijke zone afzetten

Op de grond moet om de lift een afzetting geplaatst worden.

Deze afzetting moet

- uit twee horizontale elementen ter hoogte van ca. 1,1 m en 0,5 m bestaan.
- opvallend, bijv. rood-wit, gekenmerkt zijn.
- een afstand van 1,4 m t.o.v. het projectievlak van de te verwachten breedste last hebben.
- een toegangsopening met een breedte van maximaal 1,4 m hebben.
- aan weerszijden van de lift moet een minimale afstand van 2,5 m aangehouden worden.

6.2 Steunen monteren, uitrichten

Opbouwen en uitrichten van de aanhangwagen

Opstelling



WAARSCHUWING! Levensgevaar!

Als de lift omvalt, kan dit levensgevaarlijke verwondingen en grote materiële schade tot gevolg hebben.

- Voordat de lift opgesteld wordt, de ondergrond op noodzakelijke stabiliteit controleren. Regen en dooi kunnen de bodem instabiel maken. De draagkracht van de bodem moet minstens $0,2 \text{ N/mm}^2$ bedragen. Voldoende afstand tot bermen en hellingen aanhouden. De lift niet op zand opstellen.

alleen bij JUE:

4. De veergrendel (1) aan de opnames van de voorste steunen uit de steun draaien.
5. Steunen (pijl) iets uittrekken.
6. Veergrendel terugdraaien
7. Trek de beide voorste steunen langzaam uit, totdat de veergrendel (1) vastklikt.

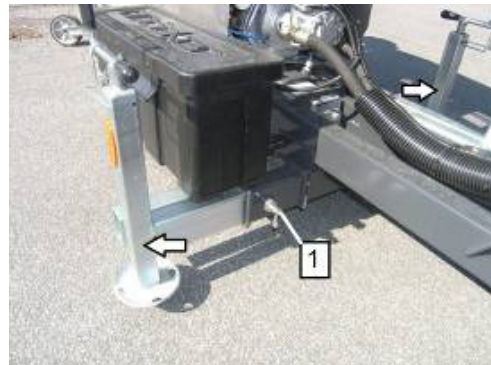

Afb. 34: Trek de voorste steun uit

alle aanhangers

8. Veerstekkers (pijlen) verwijderen.
9. Achterste steunen van de pinnen verwijderen.

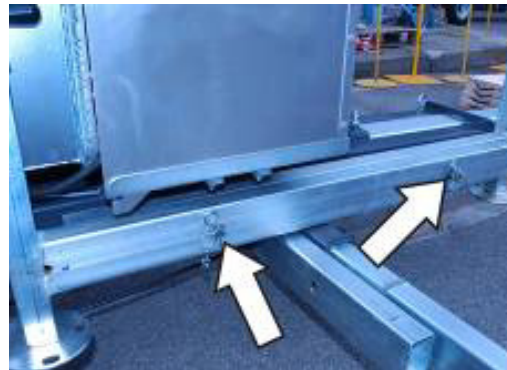

Afb. 35: Beveiliging steunen

10. De veergrendel (1) aan de uitsparingen van de achterste steunen uit de steun draaien.
11. Steunen (pijl) iets uitschuiven.
12. Veergrendel terugdraaien
13. De beide voorste steunen langzaam uitschuiven, totdat de veergrendel (1) vastklikt.



Afb. 36: Achterste steunen plaatsen

 **LET OP!**

De houten planken moeten altijd onder de steunpoot gelegd worden -ook op betonvloeren- om beschadiging op de grond te vermijden.

14. Houten planken (2) midden onder de steunen (1) leggen.
15. Minimum grootte van de houten planken in acht nemen, zie „Technische gegevens“.
16. Draai de zwengel (1) tot de steunschijf vast op de houten plank staat en de as ontlast wordt, maar de wielen nog altijd contact hebben met de grond.

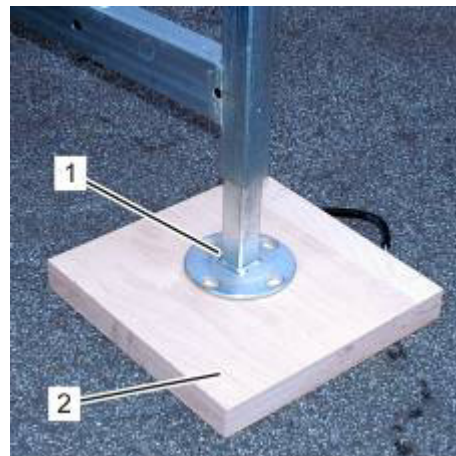

Afb. 37: Steunen stabiliseren

 **LET OP!**

Het steunwiel mag geen contact hebben met de grond.

17. De lift uitrichten door de steunen omhoog of omlaag te draaien. Dooswaterpas (1) als hulp gebruiken.
18. Uitrichten totdat de luchtbel (pijl) zich in het midden van de dooswaterpas bevindt.
19. Zeker de zwengel van alle steunen met de beugel.

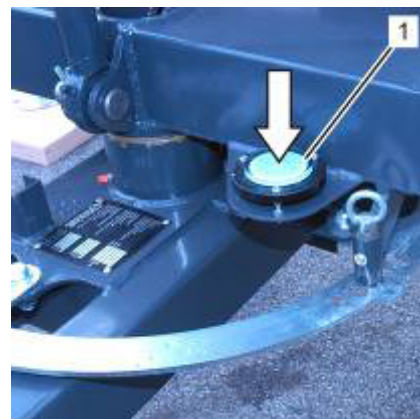

Afb. 38: Dooswaterpas



OPGELET! Persoonlijke en materiële schade!

In de kabellier grijpen en de stalen kabels aanraken, terwijl de lift in werking is, heeft vrij ernstige tot zeer ernstige persoonlijke schade tot gevolg!

- Het is verboden om in de openingen van de kabellier te grijpen en de stalen kabels aan te raken.

Opstelling

Opbouw en uitrichten van de vrachtwagen

! OPGELET! Materiële schade!

Een voertuig dat in zijn geheel omhoog geheven is, veroorzaakt ernstige materiële schade! Let op dat de wielen van het voertuig contact met de bodem hebben en dat de as ontlast is. Doet u dit niet, kan dit een ernstige breuk in het frame veroorzaken!

- Het voertuig niet in zijn geheel omhoog heffen met de steuninrichting.
- De banden van het voertuig moeten contact met de bodem hebben en belast zijn.
- Let erop dat het voertuig correct uitgericht is met behulp van de dooswaterpas.

Motor starten, zie „Motor starten“.

Hendel (1) op „Steunfunctie“ zetten.



Afb. 39: Steunfunctie activeren

Hendels (1+2) naar de bediener toe trekken.

Hendels (1+2) omlaag drukken en vasthouden, totdat de voorste steunen het voertuig ca. 5 cm omhoog geheven hebben.

Hendels (3+4) naar de bediener toe trekken.

Hendels (3+4) omlaag drukken en vasthouden, totdat de achterste steunen het voertuig ca. 5 cm omhoog geheven hebben.



Afb. 40: Voorste steunen omlaag zetten

Laat de steun neer totdat de luchtbel (pijl) zich in het midden van de dooswaterpas bevindt.

De wielen van het voertuig moeten contact hebben met de grond en de as moet ontlast zijn.

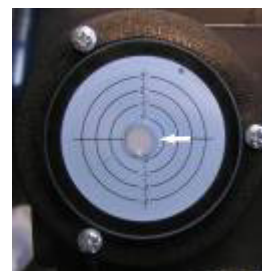

Afb. 41: Dooswaterpas

Opstelling

Mechanische afstandsbediening (optioneel)



Afb. 42: Mechanische afstandsbediening

Borgpen (3) omlaag trekken.

Stang (1) uit de houder (2) trekken.

Veerstekker (5) verwijderen.

Trek de standvoet (4) uit de houder.

Kabel van de mechanische afstandsbediening uit de kabelhouder nemen.

Stang van de mechanische afstandsbediening (1) op de standvoet (2) steken.

Stel de mechanische afstandsbediening op buiten het gevarenbereik

LET OP!

De plaats van opstelling voor de mechanische afstandsbediening zodanig kiezen, dat het hijsmiddel tijdens het hele bewegingstraject zonder zichtbelemmering in het oog kan worden gehouden. In het donker moet het hele bewegingstraject verlicht worden.

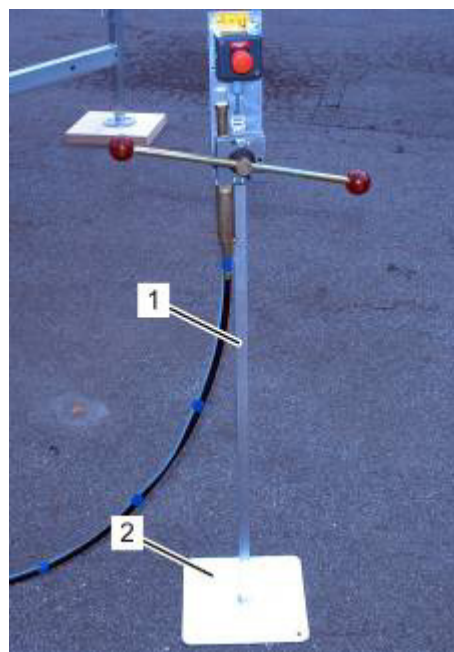

Afb. 43: Mechanische afstandsbediening

Verbrandingsmotor starten



WAARSCHUWING! Levensgevaar!

Licht ontvlambare bedrijfsstoffen en uittredende gassen kunnen in brand raken en ernstige persoonlijke en materiële schade veroorzaken.

- Roken, vuur, open vlammen en hittebronnen zijn verboden!



WAARSCHUWING! Levensgevaar!

Als iemand uittredende gassen en dampen inademt, kan dit de verstikkingsdood tot gevolg hebben of op de lange duur schade aan de gezondheid veroorzaken!

- De lift uitsluitend buiten en in goed geventileerde ruimtes gebruiken.



OPGELET! Verbrandingsgevaar!

Hete oppervlakken kunnen verbrandingen veroorzaken.

- Hete bouwdelen niet aanraken.



WAARSCHUWING! Persoonlijke schade!

Motorlawaai kan schade aan het gehoor berokkenen.

- Bij werkzaamheden aan de motor en bij het bedienen van de lift moet een gehoorbescherming gedragen worden!



LET OP!

Na het gebruik moet de sleutel in het contact terug op "OFF" (uit)gezet worden. Anders kan de accu ontladen. Voor de noodstart van de motor, zie **0.0** Noodstartfunctie verbrandingsmotor –uitvoering zonder e-motor)

Opstelling

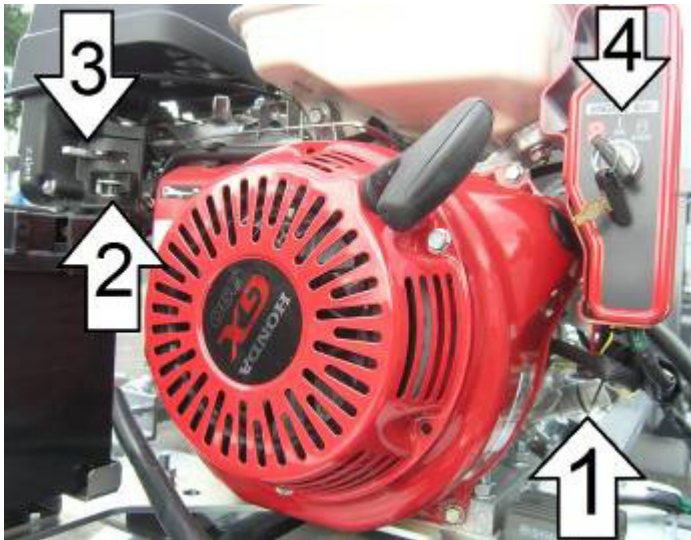

Afb. 44: Verbrandingsmotor

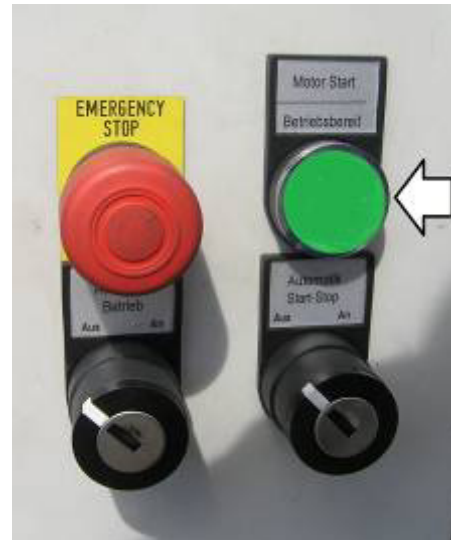



Afb. 45: Groene startknop

Verwijder het kapslot en de kap

Vulpeil van de brandstof controleren, indien nodig bijvullen.

 **LET OP!**

Gebruik alleen benzine met minstens 91 octaan. E10 is toegestaan

  Controleer het peil van de motorolie, zie de documentatie van de fabrikant „Aanhangsel“

De hendel (2) voor de brandstofkraan naar rechts drukken.

De hendel (3) voor het koudstarten naar links drukken.

Controleer alle NOODSTOP schakelaars controleren, zie „NOODSTOP schakelaars“.
De knop zo nodig uittrekken.

Steek de sleutel in (4) het slot en draai hem in de stand "START" . Als de motor loopt, de sleutel los laten. Sleutel blijft op „ON“ (AAN) staan.

Na een korte warmlooffase de hendel (3) voor het koudstarten naar rechts in zijn basispositie drukken.

De motor enkele minuten warm laten lopen.

NOODSTOP schakelaar aan het bedieningspaneel indrukken om de functie ervan te controleren.

Start de motor.

 **LET OP!**

De motor moet in warme toestand door de groene startknop (pijl) naast het stuurblok gestart worden. (Sleutel blijft op „ON“ (AAN) staan!)

Alle andere NOODSTOP schakelaars op functie controleren.

Werking met behulp van de elektrische motor



WAARSCHUWING! Gevaar door elektrische stroom!

De elektrische energieën kunnen zeer ernstige verwondingen veroorzaken. Bij een beschadiging van de isolering of van afzonderlijke bouwdelen bestaat levensgevaar.

Daarom:

- Voor alle werkzaamheden aan de lift de stekker uittrekken!
- Stroomaansluitingen voor elk gebruik op beschadigingen controleren.



OPGELET! Materiële schade!

Stroomkabels met een te kleine diameter kunnen ernstige materiële schade veroorzaken!

- Bij kabellengten tot 40m **moet** een kabeldiameter van minstens 2,5mm² gebruikt worden.
- Bij kabellengten tot 40m **moet** een kabeldiameter van minstens 4,0mm² gebruikt worden.



OPGELET! Verbrandingsgevaar!

Hete oppervlakken kunnen verbrandingen veroorzaken.

Hete bouwdelen niet aanraken.

Opstelling

Speciale uitvoering met frequentieomvormer

Voor het veilig functioneren van het aggregaat raden wij aan om een voedingspunt voor kleine bouwplaatsen te gebruiken (art. nr.: 0000512046).



Het langzaam aanlopen voorkomt ook bij lage temperaturen dat de zekering van de voeding doorslaat.

Let op de volgende aanvullende functies:

1. Zet voordat u de lift op de bouwplaats in gebruik neemt de keuzeschakelaar in schakelkast 2 van de Junior Lift op de stand bedieningsmodus 10A of op de stand bedieningsmodus 16A.

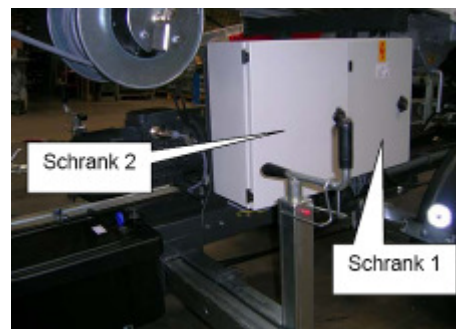

Afb. 46: Schakelkast

2. Bedieningsmodus 10A
Stand van de schakelaar “naar links”
Bedieningsmodus met verlaagde snelheid
Belasting: 200kg
Snelheid omhoog: 16 m/min
Snelheid omlaag: 48 m/min

In deze bedieningsmodus is gewaarborgd dat een zekering van de voeding met het opschrift „10A“ in normale gevallen niet doorslaat!

3. Bedieningsmodus 16A
Stand van de schakelaar “naar rechts”
Bedieningsmodus met normale snelheid
Belasting: 250kg
Snelheid omhoog: 24 m/min
Snelheid omlaag: 48 m/min

In deze bedieningsmodus is gewaarborgd dat een zekering van de voeding met het opschrift „16A“ in normale gevallen niet doorslaat!



Afb. 47: Schakelkast

Elektrische motor aansluiten en starten

! OPGELET! Materiële schade!

Leidingen met een te kleine diameter en onvoldoende beveiliging kunnen materiële schade veroorzaken! WAARSCHUWING!

- De lift niet op het stroomnet van normale huisinstallaties aansluiten.
- De lift niet met behulp van insteekbare differentiaalschakelaars laten werken.
- De stroomvoorziening moet minstens 210 V bedragen. Beveiliging met 16 A traag.
- De elektromotor met een zo kort mogelijke kabel aansluiten.
- De elektrische aansluiting uitsluitend met behulp van een extra voedingspunt uitvoeren volgens DIN VDE0100 deel 704, bijv. een stroomverdeler met differentiaalschakelaar max.

Controleer of de controlelamp (pijl) brandt.



Afb. 48: Controlelamp spanning

Opstelling

Sluit - indien deze aanwezig is - de optioneel verkrijgbare kabelafstandsbediening op de stekkerdoos aansluiten.

Alle Noodstop schakelaars op functie controleren.

Start/stopknop (1) indrukken om de elektrische motor te starten. De start/stop-knop bevindt zich op de steekbare afstandsbediening onderaan, op het hoofdbedieningspaneel en op het kopstuk bovenaan.

Als het niet mogelijk is om de motor te starten, de toestand van de Noodstop schakelaars controleren, zie „Noodstop schakelaars“.

Druk voor het uitschakelen op de Start-/Stopknop.



Afb. 49: stekkerdoos kabelafstandsbediening



Afb. 50: Elektromotor starten

6.3 Opstellen, uitschuiven



WAARSCHUWING! Levensgevaar!

Als de lift door een krachtige wind of windstoten omvalt, kan dit ernstige persoonlijke en materiële schade tot gevolg hebben!

- Voor het opstellen van de lift eerst de windkracht beoordelen, zie „Schaal van Beaufort“. Neem indien nodig contact op met de meteorologische dienst.

Bij een windkracht van meer dan 6 (45 km/h) kan de lift omvallen. De lift uitsluitend opstellen bij een lage windkracht. Kijk goed naar de windkracht tijdens opbouw en werking. Indien nodig onderbreek de werking of demonteer de ladderlift. De plaatselijke situatie in acht nemen. De plaatselijke windkracht tussen twee gebouwen is heviger dan in de omgeving.



WAARSCHUWING! Levensgevaar!

Als de lift omvalt, kan dit ernstige persoonlijke of materiële schade of zelfs de dood tot gevolg hebben! Gevaar voor kantelen door foute bediening!

Door het hoge eigen gewicht van de rails moet het volgende dringend in acht genomen worden:

- Nooit de aangegeven waarden voor de **gevaargrens voor het kippen** overschrijden!
- Lees de maximale uitschuiflengte op de belastingsaanwijzer af. De waarden, die op de aan de zijkant van de lift aangebrachte belastingsaanwijzer aangegeven zijn, mogen tijdens het opstellen **niet overschreden** worden, zie „Belastingsaanwijzer“.

Kabel vanaf het gebouw omlaag laten zakken en aan het bovenste uiteinde van de rails bevestigen. De rails **moeten** bij het oprichten en uitschuiven door een **tweede persoon geleid** worden! De tweede persoon boven moet tegen plots optredende krachten aan de kabel gezekerd worden.

- De aangegeven **uitschuiflengtes** mogen **niet overschreden** worden! De hoogte van de rails constant in het oog houden en de rails niet verder uitschuiven, als de gevaargrens voor het kippen bereikt is!

Als het gebouw niet bereikt kan worden, de lift demonteren, dicht bij het gebouw plaatsen en opnieuw opbouwen.



WAARSCHUWING! Persoonlijke schade!

In de kabellier grijpen en de stalen kabels aanraken, terwijl de lift in werking is, heeft lichte tot vrij ernstige persoonlijke schade tot gevolg!

- Het is verboden om in de openingen van de kabellier te grijpen en de stalen kabels aan te raken.

Opstelling



OPGELET! Persoonlijke schade!

Motorlawaai kan schade aan het gehoor berokkenen.

- Bij werkzaamheden aan de motor en bij het bedienen van de lift moet een gehoorbescherming gedragen worden!



OPGELET! Persoonlijke en materiële schade!

Als de lift ongecontroleerd verdraaid wordt, kan dit persoonlijke of materiële schade veroorzaken.

De opbouw mag alleen gebruikt worden als de vergrendelpen aan het bovenframe in de perforatieplaat vastgeklikt is.



OPGELET! Persoonlijke en materiële schade!

Als de persoon die zich bij het steunpunt bevindt, onoplettend is, kan dit persoonlijke of materiële schade tot gevolg hebben!

Knelgevaar als de lift tegen het steunpunt aan de gevel aan wordt gezet. Er mogen zich geen lichaamsdelen aan het steunpunt bevinden!



LET OP!

De opbouw en het uitschuiven van de lift moet door minstens twee personen uitgevoerd worden.

De tweede persoon moet de geleidingskabel vanaf het steunpunt naar de lift omlaag laten zakken.

Geleidingskabel aan het kopstuk (pijl) bevestigen.

Motor starten, zie „Motor starten“.

Slede met de hendel (1) voor de mechanische afstandsbediening of de hendel aan het stuurblok voorzichtig laten zakken.



Afb. 51: Kopstuk

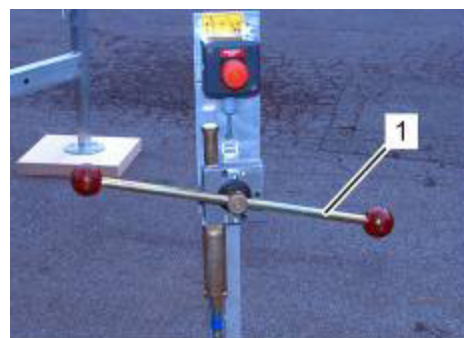

Afb. 52: Bedieningshendel slede

Veiligheidskabel (1) verwijderen.

 **LET OP!**

Bij een railhoek < 45° het veiligheidskabel pas verwijderen nadat de rails ingeschoven zijn.



Afb. 53: Veiligheidskabel

alleen uitvoering vrachtwagen:

- Afsluitplaat (1) beveiligen tegen omlaag vallen.
- Borgpennen (pijlen) verwijderen
- Afsluitplaat (1) verwijderen.

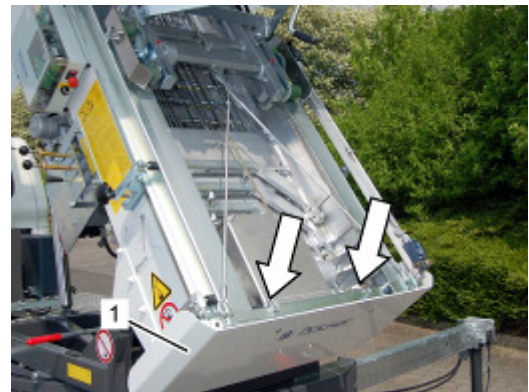

Afb. 54: Afsluitplaat verwijderen

De hellingshoek van de geleidingsrails op de aan de zijkant aangebrachte belastingsaanwijzer (1) aflezen, zie „Belastingsaanwijzer“.

 **LET OP!**

Het belastingsplaatje beschrijft het toegelaten werkbereik van de lift.

LET OP DE WAARSCHUWINGEN!

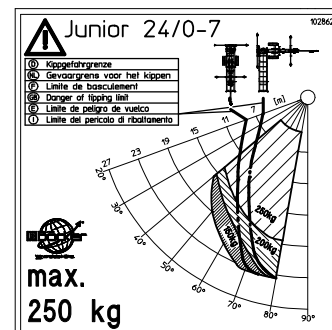

Afb. 55: Belastingsaanwijzer

Trek aan de hendel (1) en druk deze voor het heffen van de geleidingsrails voorzichtig omhoog.

Hef het railpakket voor het draaien op een helling van ca. 70°.

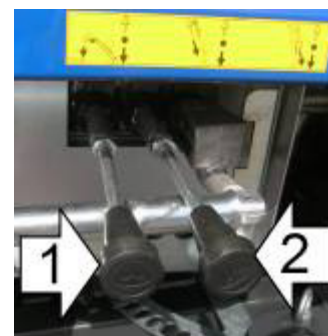

Afb. 56: Bedieningshendel hoekinstelling

Opstelling

De geleidingsrails indien nodig draaien. Hiervoor aan de borgpen (1) trekken en vasthouden.

Draai het pakket van de geleidingsrails in de gewenste richting en laat de vergrendelpen vastklikken.



Afb. 57: Borgpen



Die im Regelfall benutzte 90 Grad Stellung ist markiert (Pfeil) Die in de regel gebruikte positie van 90 graden is gemarkeerd (pijl)

afwijkende LKW:

- Neem de steeksleutel uit de werktuigkist en steek hem op de zeskant.
- Trek aan de steeksleutel of druk op de sleutel (pijl) om de draaikransvergrendeling los te maken.



Afb. 58: Steeksleutel draaikransvergrendeling

De rails op een approximatieve schuine instellen, zie „Bereikbare hoogtes met de lift“. Hiervoor aan de hendel (1) trekken en vasthouden.

Druk de hendel (1) voorzichtig naar boven.

Gevaargrens voor het kippen afhankelijk van de hellingshoek en de uitschuiflengte aflezen, zie „Belastingsaanwijzer“.

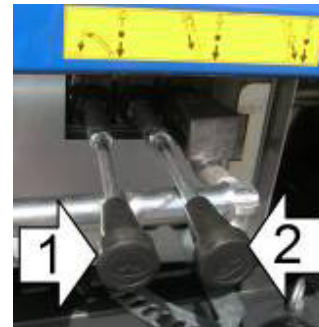

Afb. 59: Bedieningshendel hoekinstelling

Slede tot op de buffers laten zakken.



*Bij het uitschuiven van de rails kan de slede zich langzaam omhoog bewegen. Als de slede een **hoogte van 2 m** bereikt, moet het uitschuiven gestopt worden en moet de slede weer tot op de buffers neergelaten worden. Daarna de rails verder uitschuiven.*

Vanwege de goede communicatie met de tweede persoon, die zich boven aan het steunpunt bevindt, moeten voor het uitschuiven duidelijke handgebaren afgesproken worden.



Afb. 60: Rubberen buffers

Hendel (2) naar de bediener toe trekken.

Trek aan de hendel (2) voor het uitschuiven van de geleidingsrails en druk de hendel voorzichtig omhoog.

De tweede persoon **moet** het railpakket door middel van de geleidingskabel leiden en moet de uitschuifhoogte van de rails ten opzichte van het steunpunt tegen de gevel controleren en de bediener aan de lift informeren.

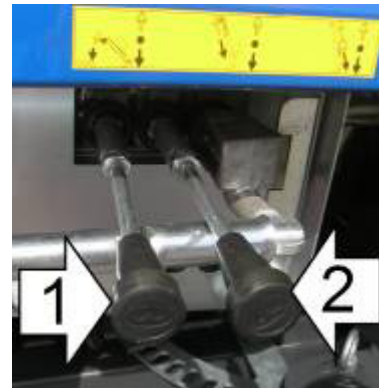

Afb. 61: Rails uitschuiven

Let altijd op de door middel aan de hand van de hoogte-indicaties op het grondplan (1). De hoogte van de rails (pijlen) met behulp van de hoogtegegevens in de basisrail (1) interpoleren.

Bij het bereiken van de gewenste hoogte de hendel (2) voorzichtig loslaten. Trek aan de hendel (1) en druk deze omlaag, tot het railpakket aan het bovenste uiteinde tegen het steunpunt rust.

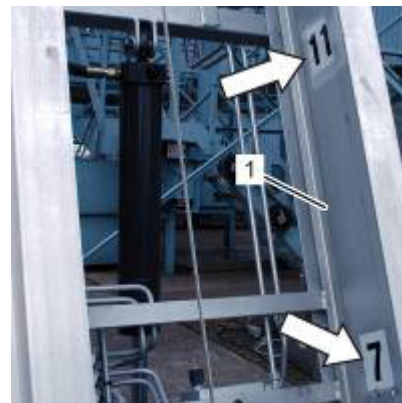

Afb. 62: De hoogte van de rails aflezen

 **LET OP!**

De uitschuifhoogte moet 10 – 20 cm boven het steunpunt tegen de gevel liggen.

Controleer of de klink (pijl) volledig in de klinkvergrendeling grijpt.

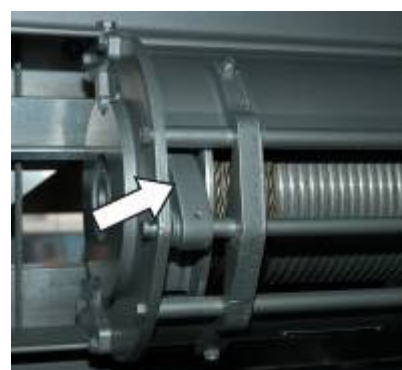

Afb. 63: Klinkvergrendeling

Opstelling

! OPGELET! Materiële schade!

Als de geleidingsrails tegen het gebouw aan worden gezet, kan materiële schade ontstaan. Zet de geleidingsrail tegen het gebouw aan met de hulp van een tweede bediener en maak hierbij gebruik van een geleidingskabel.

Voor het aanleggen van de geleidingsrails aan het steunpunt, aan de hendel (1) trekken en deze voorzichtig naar beneden drukken

Als de hoogte gecorrigeerd moet worden, ga dan als volgt te werk:

Informatie van de tweede persoon inwinnen.

Voor het wegnemen van het steunpunt aan de hendel trekken (1) en voorzichtig naar boven drukken.

Bij een te grote hoogte de rails als volgt inschuiven:

- Hendel (2) naar de bediener toe trekken.
- Hendel (2) (afb. 143 twee seconden lang naar rechts drukken (uitschuiven).
- Door aan de hendel te trekken de klinkvergrendeling (pijl) van de uitschuifinrichting ontgrendelen en vasthouden.
- De hendel (1) meteen naar rechts drukken, totdat de noodzakelijke hoogte bereikt is.

Bij een te kleine hoogte het railpakket als volgt uitschuiven:

De geleidingskabel goed in het huis vastbinden, rekening houdend met het doorbuigen van de rails (tot 20 cm).

De geleidingsrails iets van het gebouw wegtrekken. Hiervoor de hendel (1) voorzichtig naar rechts drukken. De steunwielen moeten verder contact met het gebouw houden.

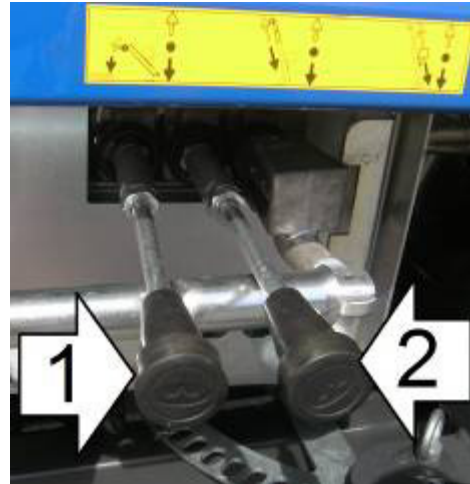

Afb. 64: Bedieningshendel hoekinstelling

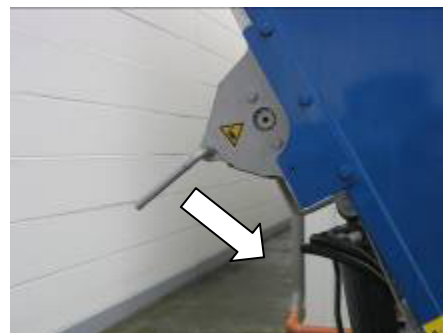

Afb. 65: Klinkvergrendeling

! **OPGELET! Materiële schade!**

Gevaar voor beschadiging van de onderste verlenging! De onderste verlenging mag nooit vrijstaand uitgetrokken zijn.

Bij een uitgetrokken lengte van > 1 m moet de verlenging in het midden gesteund worden.

De slede tot 2,5 m omhoog bewegen.

In het bereik van de railverlenging een houten plank op de grond leggen.

De onderste railverlenging (1) vasthouden.

Veerstekker (1) verwijderen.

Deze werkwijze ook aan de andere kant uitvoeren.

De railverlenging (1) voorzichtig omlaag laten zakken. Als de verlenging niet tot op de bodem komt (bij een vlakke oprichthoek), moet de verlenging aan het uiteinde van de rails gesteund worden door een bok e.d.!

De railverlenging (1) over het hele oppervlak op de houten plank (2) leggen.

Slede tot op de buffers laten zakken.

alleen bij kniestuk met een verbindingsstuk

Controleer of de slotbouten (pijlen) over het hele oppervlak aansluiten.

Indien nodig kunnen nog meer railverlengingen gemonteerd worden.

Kopstuk monteren, zie „Knikstuk“.

De demontage vindt in de omgekeerde volgorde plaats.



Afb. 66: Onderste railverlenging



Afb. 67: Houten plank



Afb. 68: Schroeven controleren

Opstelling

Bij de uitvoering en bediening met elektrische afstandsbediening:

Stop- en remschakelaars (pijlen) voorkomen dat de slede tijdens de werking harde schokken krijgt bij het stoppen. Voor het werkbegin moet de schakelaarlijst die zich aan het uiteinde van de rails en aan de onderste railverlenging bevindt, aan de plaatselijke situatie aangepast worden.

Maak de kartelschroef (1) los.

Schakelaarlijst (2) tot op de noodzakelijke hoogte verstellen.

Draai de kartelschroef (1) vast.

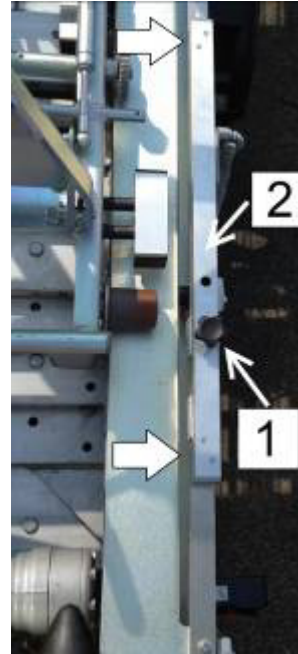

Afb. 69 a: Schakelaar rem- en stoppunt
(Railverlenging)

LET OP!

Bij het instellen van het stoppunt aan het bovenste raileinde moet de slede verplaatst worden, zodat de schakelaarlijst probleemloos bereikbaar is.

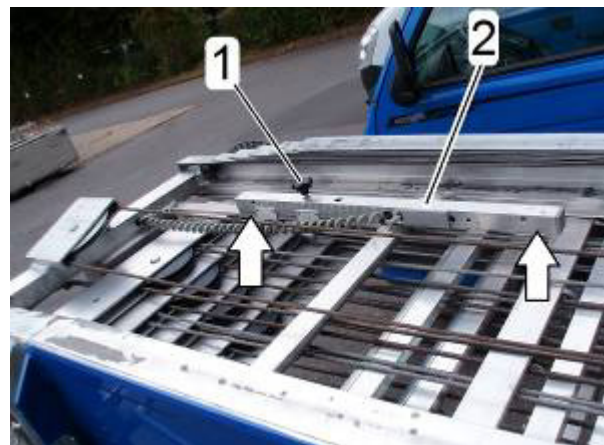

Afb. 69 b: Schakelaar rem- en stoppunt
(Railuiteinde)

6.4 Knikstuk (uitsluitend uitvoering HD 24K/0-7)

Algemeen

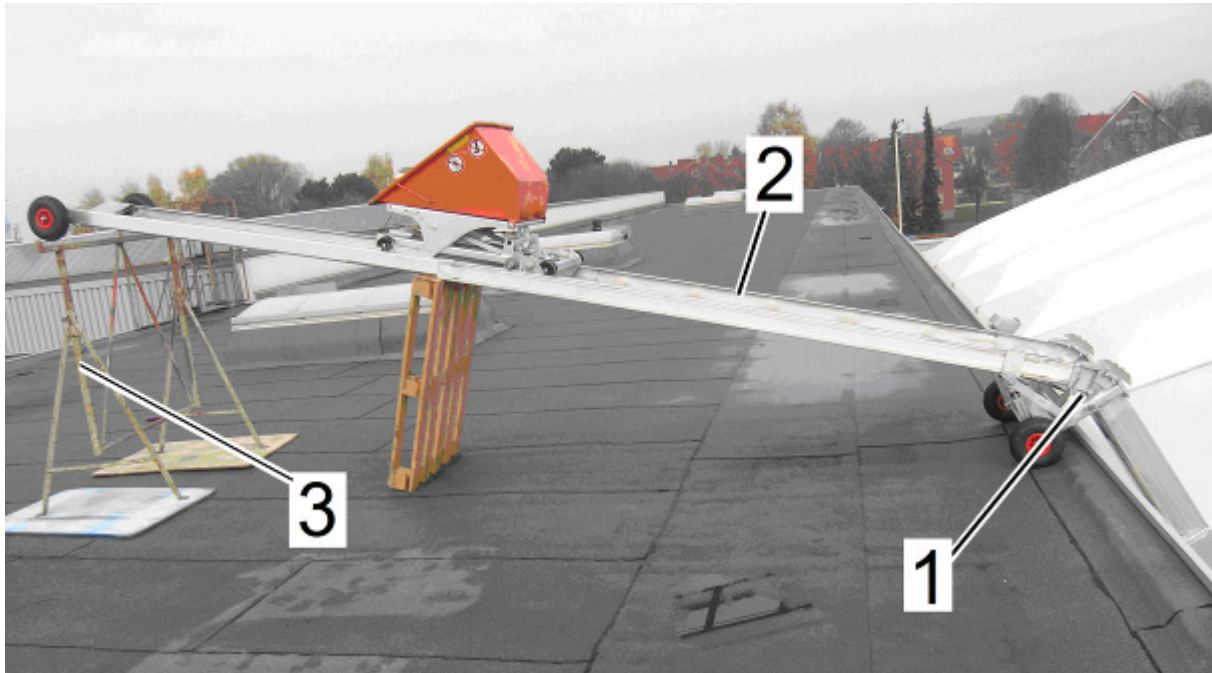

Afb. 70: Totaal aanzicht

- 1 Knikstuk
- 2 Rail
- 3 Steunbok

Het knikstuk heeft een dubbel scharnier. Hierdoor kan de binnenste rail in het bereik van de dakgoot een knik vormen en zich zo aan de schuine stand van een spits dak aanpassen. De knikhoek bedraagt maximaal 44 graden. De bediening gebeurt vanaf de onderste bedieningsstand.

Opstelling

Knikstuk afstellen

Voordat het knikstuk uitgeschoven en geknikt wordt, moeten de rails uitgeschoven en stevig tegen de dakgoot van het gebouw aan liggen, zie „Opstellen, uitrichten“.

1. Controleren, of de oplegbok (1) zich ca. 40 cm boven de dakgoot (pijl) van het gebouw bevindt.

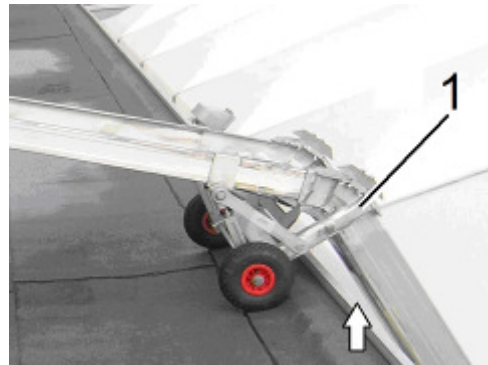

Afb. 71: Oplegbok plaatsen

2. Door de hendel (1) omlaag te drukken, de slede met het hijsmiddel omlaag bewegen tot op de rubberen buffers.

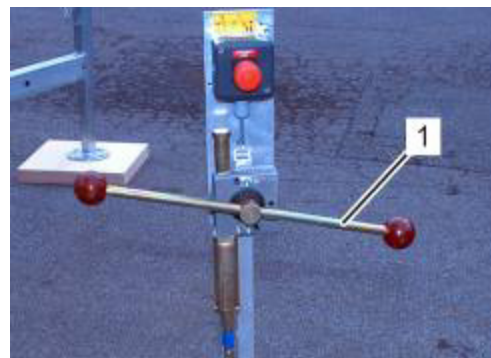

Afb. 72: Bedieningshendel slede

3. Om de rails te vergrendelen, de hendel (1) naar rechts in de stand „vergrendeld“ draaien.

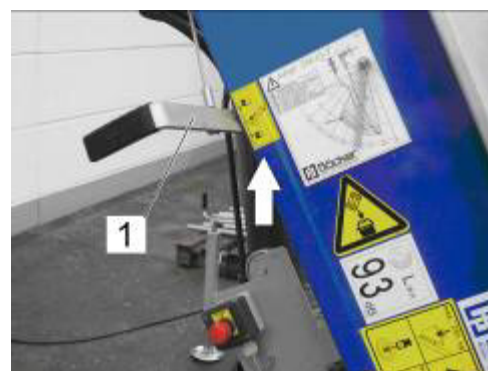

Afb. 73: Hendel vergrendeling v.d. rails

Bordje met aanwijzing (zie pijl bovenaan)

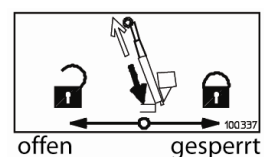

Afb. 74: Aanwijzing aan het hijs toestel

4. Hendel (1) naar de bediener toe trekken.
5. Voorzichtig aan de hendel (1) trekken voor het uitschuiven van de telescooprails, dan de hendel naar boven drukken en vasthouden, totdat de knikrail geheel uitgeschoven is.

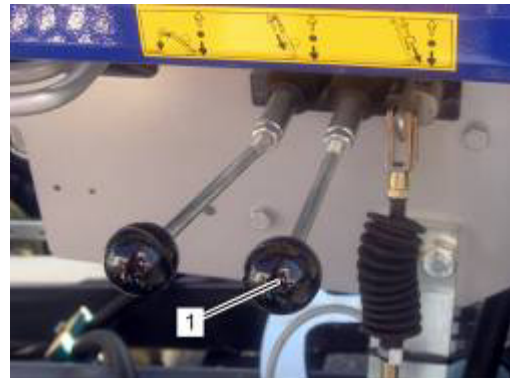

Afb. 75: Rails uitschuiven

6. De klinkvergrendeling van de uitschuifinrichting ontgrendelen en tijdens het knikken vasthouden.

 **LET OP!**

Als de klinkvergrendeling zich niet laat ontgrendelen, moet de uitschuifinrichting een stuk uitgeschoven worden om de klinkvergrendeling te ontlasten!

Als de werkstap te langzaam verloopt, of met een ingeschakelde „Pauze, dan blokkeert de klinkpal aan de uitschuiflier. Herhaal indien nodig stappen 5 en 6.

7. Hendel (1) voor de knikrails voorzichtig omlaag drukken en vasthouden, totdat de rails volledig op het gebouw liggen. Hendel (1) vervolgens nog eens 2 seconden lang omlaag drukken.
8. Oplegpunten controleren. Indien nodig steunen onder de oplegpunten aanbrengen.

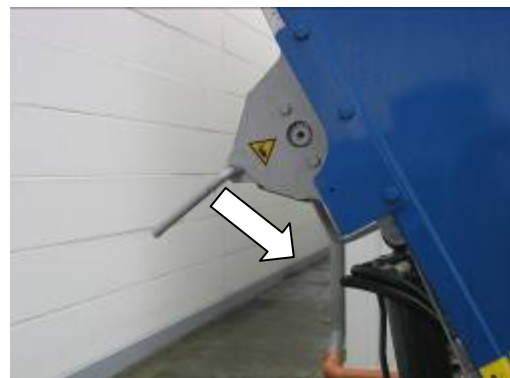

Afb. 76: Klinkvergrendeling

Opstelling

9. Controleren of de staalkabel (pijl) ontlast is. De hendel indien nodig nog eens 2 seconden lang activeren, om de rails omlaag te bewegen.

Voor de bediening van het hijsmiddel, zie „Bediening slede“.

Optioneel is de geïntegreerde uittrekrail van de knikrail uittrekbaar.



Afb. 77: Staalkabel controleren

Indien nodig de volgende werkwijzen uitvoeren:

10. De slede m.b.v. de hendel (1) voor de mechanische afstandsbediening voorzichtig tot op de rubberen buffers omlaag laten zakken.
11. Hendel (1) drie seconden lang vasthouden, totdat de kabel slap doorhangt.
- 12.
13. Een tweede bediener moet de vergrendeling (1) van de geïntegreerde uittrekbare rail optillen en vasthouden. Tegelijkertijd de uittrekbare rail naar voren schuiven tot op de gewenste lengte.

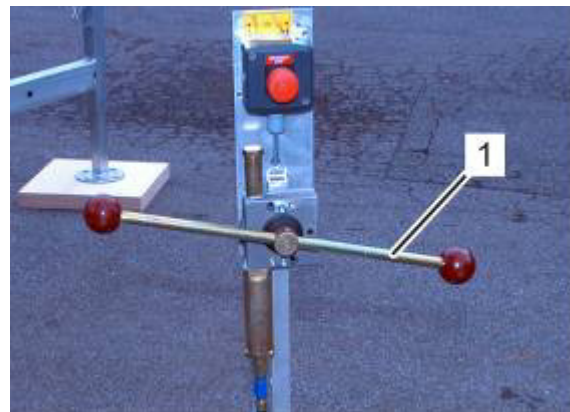

Afb. 78: Bedieningshendel slede

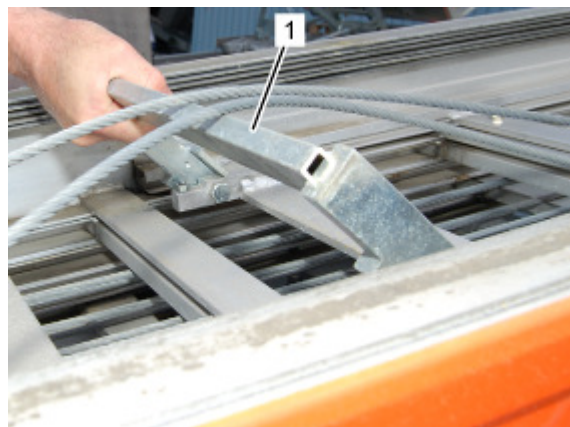

Afb. 79: Vergrendeling knikrail

14. Tegelijkertijd moet de bediener aan het hijstoestel de hendel (1) die ervoor dient om de kabel slap te laten doorhangen, verder in de richting „Omlaag bewegen“ drukken en vasthouden, totdat de noodzakelijke lengte bereikt is.



OPGELET! Materiële schade!

Een niet correct vergrendelde railverlenging kan materiële schade veroorzaken!

- Voor het werkbegin de vergrendeling controleren.
15. Vergrendeling (1) loslaten.
 16. Controleer of de vergrendeling (1) correct en volledig in een sport (pijl) grijpt.
 17. Verlengingsrail van de overgang naar de knikrail en aan de oplegpunten met geschikte middelen steunen.
 18. Kopstuk van de uittrekbare rail en het oplegpunt van de knikrail met geschikte touwen aan het gebouw bevestigen.

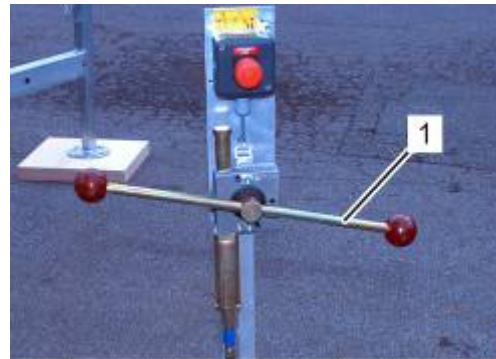

Afb. 80: Bedieningshendel slede

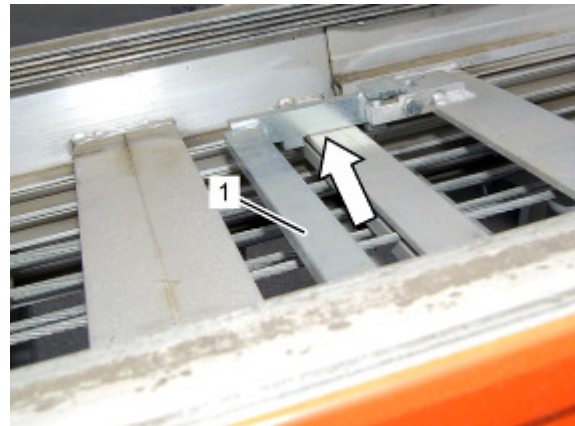

Afb. 81: Vergrendeling knikrail

Opstelling

6.5 Lift met knikstuk, rechtopstaand ingezet

! **OPGELET! Materiële schade!**

Als de lift rechtopstaand ingezet wordt, mag de knikrail nooit geheel uitgeschoven zijn.

1. Geleidingsrails 7-2 naar buiten plaatsen (zie hoofdst.
2. De rails vergrendelen (zie hoofdst. 6.10.2 punt 3).
3. De knikrail 0 en 1 tot op de vereiste lengte naar buiten plaatsen.
4. De rail 1 mag max. tot aan de rode punt in de rail 2 naar buiten geplaatst worden, zodat het scharnier 1,5 m bedekt blijft.

! **LET OP!**

De rail 0 is de kleinste van alle rails (binnenrail).

Vanaf deze rail wordt doorgeteld tot de buitenrail (rail 7 bij de HD 24K/0-7).

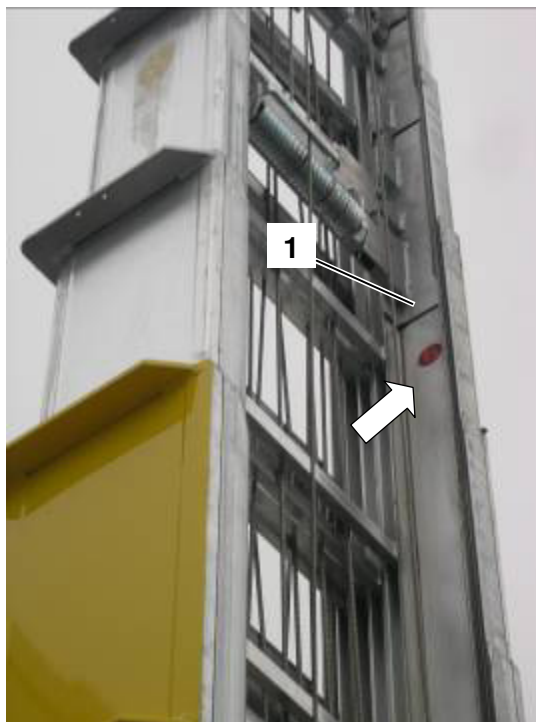

Afb. 82: rechtopstaand ingezet

6.6 Belastingsplaatje (voorbeeld voor het aflezen)

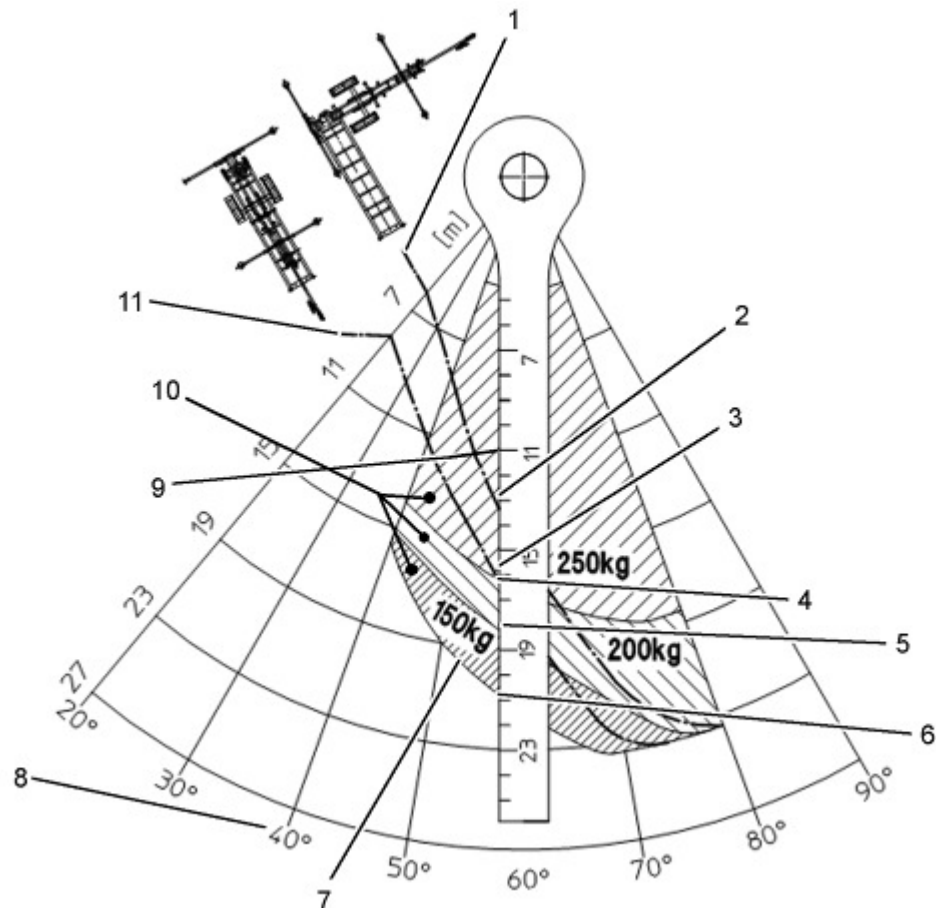

Afb. 83: Voorbeeld belastingsaanwijzer

- 1 Gevaargrens voor het kantelen bij 90° **gedraaide** rails
- 2 Tot max. 13 m vrijstaand 90° gedraaid uitschuifbaar
- 3 tot 15,5 m met 250kg belaadbaar4 Tot max.
- 5 tot 18 m met 200kg belaadbaar
- 6 Tot 19,5 m met 150kg belaadbaar **NIET VERDER UITSCHUIVEN!**
- 7 Grens van de uitschuiflengte
- 8 Oprichthoek
- 9 Uitschuiflengte
- 10 Toegestane belasting van de rails
- 11 Gevaargrens voor het kippen als het railpakket over de as geschoven wordt

6.7 Belasting en steunvoorziening van de uittrekbare rail HD 24K/0-7



Afb. 84: Belasting en steuninrichting bij max. Last

Als de knikrail na 3000mm en aan het kopstuk gesteund wordt, mag de knikrail met de max. last, afhankelijk van de hellingshoek en de uitschuiflengte van de rails (zie belastingsaanwijzer) beladen worden.

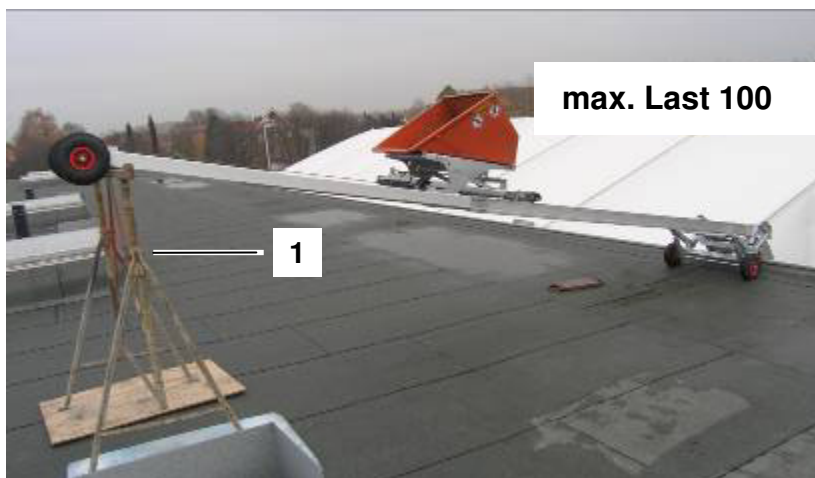

Afb. 85: Belasting en steuninrichting bij 100kg last

! **OPGELET! Materiële schade!**

Een knikrail die niet correct gesteund is, mag niet met de volledige nuttige last beladen worden!

- De knikrail moet steeds aan het einde door steunbokken of geschikte hulpmiddelen ondersteund worden (1).
- Als de knikrail plat naar buiten geplaatst en de verlengingsrail 0 handmatig uitgeschoven is, mag het knikstuk zonder een steun in het midden slechts met een nuttige last van 100kg beladen worden.

7 Bediening

7.1 Gedrag van het bedieningspersoneel

De bediener mag bij het opstellen, demonteren en het gebruik van de lift geen enkele andere werkzaamheid uitoefenen.

Elke bediener is verantwoordelijk voor de werkprocedures die tijdens zijn directe bediening geactiveerd worden.

De bediener moet toezicht houden op getransporteerde lasten.

Als er een waarschuwbord aan de schakelaar of aan de starterelementen voor de motor aangebracht is, mag de bediener de schakelaar niet indrukken of de motor starten, totdat het bord door de persoon verwijderd is, die hiertoe de opdracht heeft gekregen.

Voordat de schakelaar ingedrukt of de motor gestart wordt, moet de bediener zich ervan vergewissen dat alle bedieningselementen in "OFF" of in de neutrale positie staan, en dat alle medewerkers zich buiten de gevaarlijke zone bevinden.

Wanneer de stroom tijdens het bedrijf uitvalt, moet de bediener:

- op de rode noodstop toets slaan en de regelementen voor de energie naar "OFF" of naar de neutrale positie schakelen;
- de opgeladen last neerzetten, voor zover dit zonder gevaar mogelijk is.
- De bediener moet vertrouwd zijn met de installatie en met het onderhoud ervan.
- Als er afstel- of reparatiewerkzaamheden noodzakelijk zijn, moet de lift uitgeschakeld en tegen opnieuw inschakelen beveiligd worden.

Alle bedieningselementen worden voor elk werkbegin door de bediener gecontroleerd. Als bedieningselementen niet correct functioneren, worden ze, voordat de lift weer gebruikt wordt, ingesteld resp. gerepareerd.

7.2 Instructies voor de gebruikers/beladers

Bij het gebruik van de lift kunnen gevaren voor voorwerpen en personen optreden, vooral wanneer de voorschriften uit de gebruikershandleiding niet in acht worden genomen. Alle personen die in de gevaarlijke zone van de lift werkzaam zijn, moeten deze risico's kennen en zich zodanig gedragen, dat er geen schade of ongevallen ontstaan.

Elke bediener en elke persoon, die het hijsmiddel be- of ontleedt, moet gemachtigd worden, om de lift te bedienen. Hiervoor moet hij/zij aan de hand van de checklijst geïnstrueerd worden, zie „Aanhangsel“.

De machtiging en de instructies ontheffen de gebruiker niet van de plicht, om de gebruikershandleiding zorgvuldig te lezen. Wij adviseren, om de instructies en de machtiging schriftelijk te laten bevestigen.

7.3 Maatregelen bij een werkonderbreking

Er **moet** altijd gewaarborgd worden dat de lift niet bediend wordt door onbevoegden!

Maatregelen bij werkpauzes

Voor de werkpauzes **moeten** de volgende werkzaamheden uitgevoerd worden:

- Hijsmiddel tot op de grond neerlaten.
- Hijsmiddel ontladen.
- Motor uitschakelen en beveiligen tegen opnieuw inschakelen.
- Alle sleutels (motor, hoofdschakelaar, gereedschapskist) verwijderen.

Maatregelen bij het einde van het werk

Voordat het werk beëindigd wordt, **moeten** de volgende werkzaamheden uitgevoerd worden:

- Laat het hijsmiddel neer tot op de grond.
- Ontlast het hijsmiddel.
- Schakel de motor uit en beveilig deze tegen herinschakeling.
- Verwijder alle sleutels (motor, hoofdschakelaar, gereedschapskist).
- Beveilig de aanhanger tegen diefstal.
- Bij apparaten met een benzinemotor de benzinetank beveiligen.
- Verwijder bij apparaten met een elektrische motor de stroomkabels.
- Breng de motorkap aan bij apparaten met een benzinemotor en sluit de kap af.
- Beperk het verkeersbereik en voorzie bewegwijzering en lampen.
- Blokkeer de toegang tot de lift.

Maatregelen bij het hervatten van het werk

Voordat het werk hervat wordt, **moeten** de volgende werkzaamheden uitgevoerd worden:

- Controleer de steunvoorziening
- Controleer de uitrichting en de bevestiging van de rails
- Voer het onderhoud uit, zie „Voor elk gebruik“.

7.4 Bediening van de slede



WAARSCHUWING! Levensgevaar!

Zwevende lasten kunnen omlaag vallen en ernstige verwondingen of zelfs de dood tot gevolg hebben.

- Bij een transport met hefgereedschap nooit onder zwevende lasten gaan staan!



WAARSCHUWING! Levensgevaar!

Bij het bevestigen op het zwaartepunt van de lift letten.

- De snelheid van de slede sterk verlagen voor het einde van de rails.



WAARSCHUWING! Persoonlijke en materiële schade!

Als iemand uit het hijsmiddel valt, kan dit ernstige of zelfs dodelijke verwondingen tot gevolg hebben.

- De gegevens op het belastingsplaatje nooit overschrijden, zie „belastingsplaatje“.



WAARSCHUWING! Persoonlijke en materiële schade!

Als iemand over de uitgetrokken steunen struikelt en valt, kan dit persoonlijke en materiële schade tot gevolg hebben. Bij werkzaamheden aan de lift met een grote bocht om de steunen heen lopen. **WAARSCHUWING!**

- Persoonlijke en materiële schade!
- Als de waarschuwingsaanwijzing niet in acht genomen wordt, bestaat er gevaar voor lichamelijk letsel en zelfs lichaamgevaar.
- Daarom:
- Gevarenczone afsluiten voor onbevoegden.
- Toegestane nuttige last niet overschrijden, zie „Belastingsaanwijzer“.
- Uitsluitend geschikte hijsmiddelen gebruiken.
- Bouwdelen met geschikte middelen aan het hijsmiddel vastbinden.
- Het zwaartepunt van de lading zo laag mogelijk, in het midden en vlak bij de geleidingsrails positioneren. Geen voorwerpen in het bewegingstraject laten uitsteken. Constant de windsnelheid en de weersomstandigheden in het oog houden. De lift altijd met de grootste zorgvuldigheid en oplettendheid bewegen.
- Kabels, touwen en gordels moeten voorzien zijn van veiligheidshaken.

Bediening



WAARSCHUWING! Persoonlijke schade!

Als het hijsmiddel overbelast wordt, kan dit ernstige persoonlijke of materiële schade tot gevolg hebben!

- Het is verboden om in de openingen van de kabellier te grijpen en de stalen kabels aan te raken.



OPGELET! Persoonlijke en materiële schade!

In de kabellier grijpen en de stalen kabels aanraken, terwijl de lift in werking is, heeft vrij ernstige tot zeer ernstige persoonlijke schade tot gevolg!

Het is verboden om in de openingen van de kabellier te grijpen en de stalen kabels aan te raken.

Voordat de slede ingezet wordt, eerst een testloop met een lege en een testloop met een beladen slede uitvoeren.

De slede aan het bedieningspaneel bedienen:

1. De hendelverlenging (1) uit de klem (pijl) trekken en uitklappen.
2. Controleren, of de bevestigingshuls (pijl 2) correct geplaatst is, evt. in de richting van het bedieningspaneel schuiven.
3. Om de slede omhoog te bewegen, de hendel (1) uit de vergrendeling halen en vervolgens omhoog drukken.
4. Om de slede te laten stoppen, de hendel (1) voorzichtig in zijn basispositie / middenpositie zetten.
5. Om de slede omlaag te bewegen, de hendel (1) omlaag drukken.

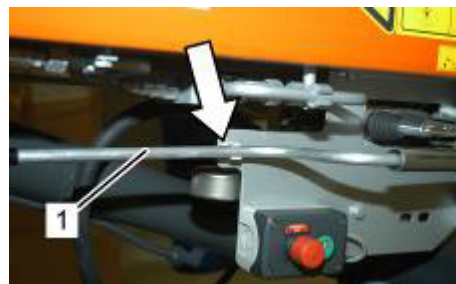

Afb. 86: Bedieningshendel slede

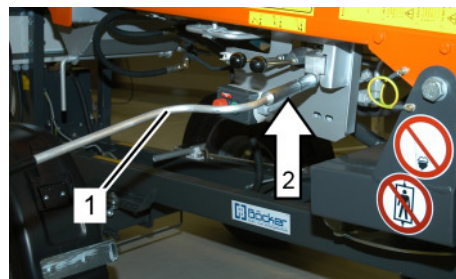

Afb. 87: Bedieningshendel slede

De slede bedienen met mechanische afstandsbediening (optioneel):

Valbeveiliging controleren, zie „Valbeveiliging controleren“.

Slede met de hendel (1) voor de mechanische afstandsbediening voorzichtig bedienen.

Uitschuiven: Om de slede omhoog te bewegen, de linkerkant van de hendel (1) naar beneden drukken.

Neerlaten: Om de slede neer te laten, de rechterkant van de hendel (1) naar beneden drukken.

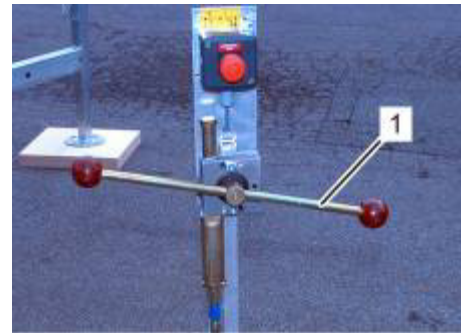

Afb. 88: Bedieningshendel slede

De slede bedienen met elektrische afstandsbediening (optioneel):

Hendel (1) omklappen

Blinde stekker (2) verwijderen

Stekker (3) van de afstandsbediening insteken.

Hendel (1) terug klappen.

Toets (2) voor het omhoog bewegen van de slede indrukken.

Toets (1) voor het omlaag bewegen van de slede indrukken.

Knop (3) voor het starten en stoppen van de motor indrukken.

Voor een NOODSTOP de „NOODSTOP schakelaar“ indrukken.



Afb. 89: Stekkerdoos afstandsbediening

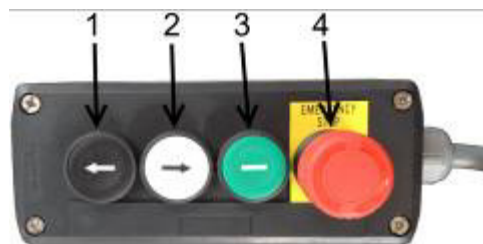

Afb. 90: Afstandsbediening

Afstandsbediening aan het kopstuk (optioneel):

1. Toets (1) voor het omlaag bewegen van de slede indrukken.
2. Toets (2) voor het omhoog bewegen van de slede indrukken.
3. Knop (3) voor het starten en stoppen van de motor indrukken.
4. Voor een NOODSTOP de „NOODSTOP schakelaar“ indrukken.



Afb. 91: Kopstuk afstandsbediening



Afb. 92: Kopstuk afstandsbediening

Bediening

Functie dodeman / vanzelf stoppen (optioneel):



WAARSCHUWING! Levensgevaar!

Ongecontroleerde bewegingen van de slede kunnen ernstige verwondingen of zelfs de dood tot gevolg hebben!

Hijsmiddelen uitsluitend in een gecontroleerde staat bewegen.

Een minimale afstand van 3 meter aanhouden.

Bij de uitvoering met een optionele „Zelfstoppende schakeling“ kan de automatische beweging van de slede geactiveerd worden.

Sleutelschakelaar (1):



Voor het activeren van de automatische modus moeten de stopschakelaars gepositioneerd worden, zie „Opstellen, uitschuiven“.

Voor selectie van de automatische modus zet u de sleutelschakelaar (1) op „Aan“.

De richtingstoets voor de slede even indrukken. De slede beweegt automatisch tot aan de stopschakelaar.

Dodemannsfunctie: Bij het neerlaten in de automatische modus blijft de slede in het 2-meter-bereik staan. Vanaf nu kan de slede alleen nog door bediening van de pijltjestoetsen op de onderste afstandsbediening neergelaten worden.

Voor uitschakeling van de automatische modus zet u de sleutelschakelaar (1) op „Uit“ .

Drukknop (2):

De knop (2) knippert zodra de besturing bedrijfsklaar is.

Druk voor het starten van de motor op de knop (2).

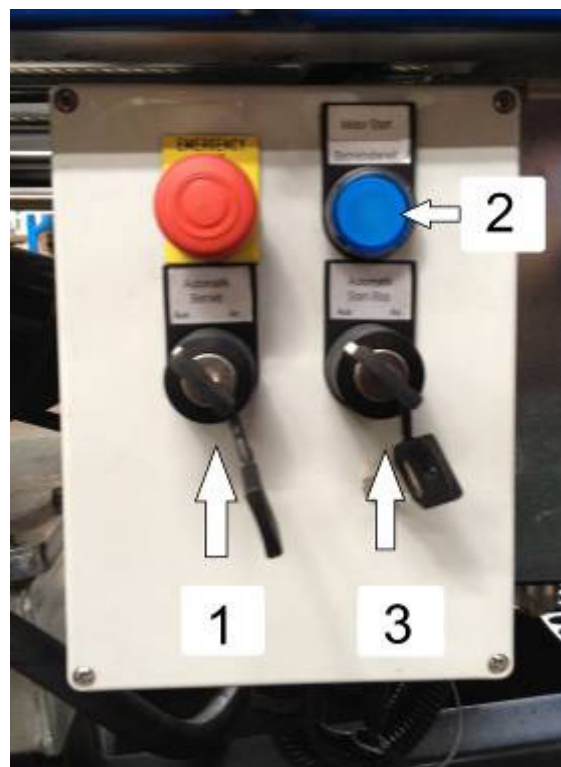

Afb. 93. Sleutelschakelaar en drukknop

Druk op de knop (2) tijdens de beweging van de slede om de slede te stoppen.

Om de motor uit te schakelen, moet u de knop (2) min. 2 seconden ingedrukt houden.

(alleen bij uitvoering met E-motor):

Sleutelschakelaar (3):



Sleutelschakelaar (3) moet bij het omhoog bewegen/uitschuiven van het apparaat op „Uit“ staan!

Voor het activeren van de automatische e-motor, zet u de sleutelschakelaar (3) op „aan“.

Zodra nu een verplaatsingscommando geactiveerd wordt, wordt de e-motor ingeschakeld. Als de slede haar eindpositie bereikt heeft, schakelt de e-motor automatisch uit.

Voor het uitschakelen van de automatische e-motor, zet u de sleutelschakelaar (3) op „Uit“.



Aanwijzingen voor het veilig be- en ontladen van de hijsmiddelen en de bediening ervan, zie documentatie van de fabrikant „Aanhangsel“

8 Demontage

8.1 Knikstuk demonteren (uitsluitend uitvoering HD 24K(0-7))



WAARSCHUWING! Persoonlijke schade!

In de kabellier grijpen en de stalen kabels aanraken, terwijl de lift in werking is, heeft lichte tot vrij ernstige persoonlijke schade tot gevolg!

- Het is verboden om in de openingen van de kabellier te grijpen en de stalen kabels aan te raken.



OPGELET! Materiële schade!

**Alvorens het knikstuk in te schuiven, absoluut op de windsituatie letten!
Railelementen geleiden door middel van een tweede persoon!**



OPGELET! Materiële schade!

Een niet geheel omhoog geklapte telescooprail veroorzaakt foutieve functies en materiële schade!

- De telescopische rail van het knikstuk moet bij de demontage geheel omhoog geklapt worden.



OPGELET! Materiële schade!

Een niet correct vergrendelde railverlenging kan materiële schade veroorzaken!

- Alvorens de rail in te schuiven, absoluut de vergrendeling controleren!



LET OP!

Als het knikstuk voorzien is van een optioneel verkrijgbare, geïntegreerde railverlenging, moet eerst de railverlenging ingeschoven worden.

De slede m.b.v. de hendel (1) voor de mechanische afstandsbediening voorzichtig tot op de rubberen buffers omlaag laten zakken.

Hendel (1) drie seconden lang vasthouden, totdat de kabel slap doorhangt.

Bevestigingskabels van de rails en de geïntegreerde railverlenging verwijderen.

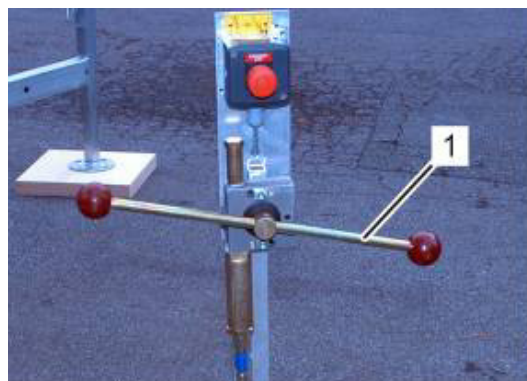

Afb. 94: Bedieningshendel slede

Een tweede bediener moet de vergrendeling (1) van de geïntegreerde uittrekbare rail optillen en vasthouden. De uittrekbare rail tegelijkertijd terug in de basisrail schuiven.

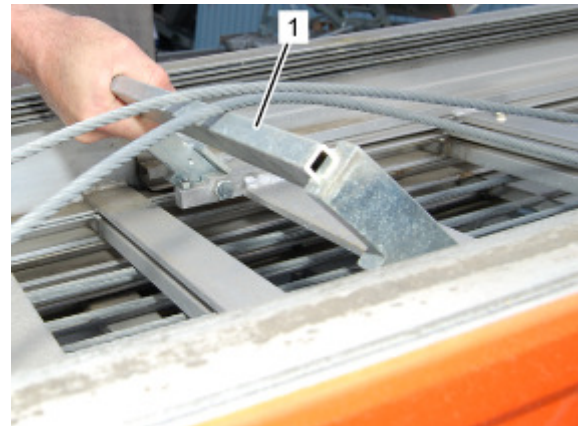

Afb. 95: Vergrendeling uittrekbare rail

Vergrendeling (1) loslaten.

Controleren, of de vergrendeling (1) correct en volledig in een sport (pijl) grijpt.



Afb. 96: Vergrendeling uittrekbare rail

Om de kabel te spannen moet de bediener de hendel (1) in de richting „Omhoog“ drukken en vasthouden, totdat de trekkabel gespannen is.

Trekkabel op correcte ligging controleren.

Het oprollen van de trekkabel op de lier controleren.

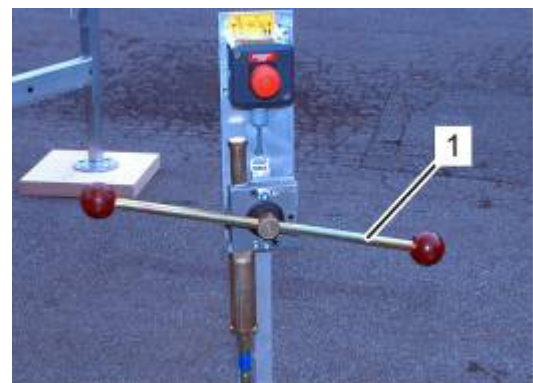

Afb. 97: Bedieningshendel slede

 **LET OP!**

Het knikstuk schuift niet in, als de schuinite van de rails <math><65^\circ</math> is. Let erop dat de rails, voordat het knikstuk opgericht wordt, een schuinite van minstens

Demontage

Hendel (1) naar de bediener toe trekken.

Hendel (1) voor het omhoog klappen van de telescooprail voorzichtig omhoog drukken en vasthouden, totdat de rails van het knikstuk geheel omhoog geklapt zijn.

Hendel (1) loslaten.

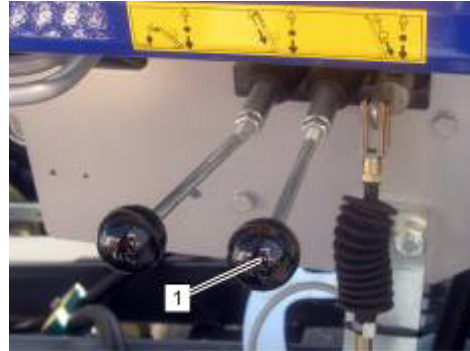

Afb. 98: Rails inschuiven

De klinkvergrendeling van de uitschuifinrichting (pijl) ontgrendelen en tijdens het inschuiven van de knikrail vasthouden.

Hendel (1) naar de bediener toe trekken.

Hendel (1) voor het inschuiven van de knikrail voorzichtig omlaag drukken en vasthouden, totdat de rails volledig in de hoofd rails geschoven zijn.



Afb. 99: Klinkvergrendeling



OPGELET!

Als de klinkvergrendeling zich niet laat ontgrendelen, moet de uitschuifinrichting een stuk uitgeschoven worden om de klinkvergrendeling te ontlasten!

Om de rails te ontgrendelen, de hendel (1) naar links in de stand „open“ draaien.

Rails inschuiven en het toestel geheel demonteren, zie „Hijstoestel demonteren“.

Om de railvergrendeling te ontlasten moeten de rails een stuk uitgeschoven worden.



Afb. 100: Hendel vergrendeling v.d. rails

8.2 Lift demonteren



WAARSCHUWING! Levensgevaar!

Als de lift omvalt, kan dit ernstige persoonlijke of materiële schade of zelfs de dood tot gevolg hebben! Gevaar voor omkantelen door foute bediening!

Door het hoge eigen gewicht van de rails moet het volgende dringend in acht genomen worden:

- Nooit de aangegeven waarden voor de **gevaargrens voor het kippen** overschrijden!
- De waarden, die op de aan de zijkant van de lift aangebrachte belastingsaanwijzer aangegeven zijn, mogen tijdens het opstellen **niet overschreden** worden, zie „Belastingsaanwijzer“.

De aangegeven **uitschuiflengtes** mogen **niet overschreden** worden!

- De rails **moeten** bij het demonteren door een tweede persoon met behulp van een kabel geleid worden!

De hellingshoek en max. belasting in acht nemen, zie „Belastingsaanwijzer“.



WAARSCHUWING! Persoonlijke en materiële schade!

Als de rails ongecontroleerd bewegen, kan dit persoonlijke of materiële schade tot gevolg hebben.

- Bij het inschuiven van de rails deze steeds door middel van een geleidingskabel en een tweede persoon geleiden.



WAARSCHUWING! Persoonlijke schade!

In de kabellier grijpen en de stalen kabels aanraken, terwijl de lift in werking is, heeft lichte tot vrij ernstige persoonlijke schade tot gevolg!

- Het is verboden om in de openingen van de kabellier te grijpen en de stalen kabels aan te raken.



LET OP!

Voordat de lift gedemonteerd wordt, moeten de voorwerpen en het grof vuil van het hijsmiddel verwijderd worden.



LET OP!

De demontage en het inschuiven van de lift moet door minstens twee personen uitgevoerd worden.

Demontage

De slede met de hendel (1) voor de mechanische afstandsbediening voorzichtig tot op 2,5 m omhoog/omlaag bewegen.

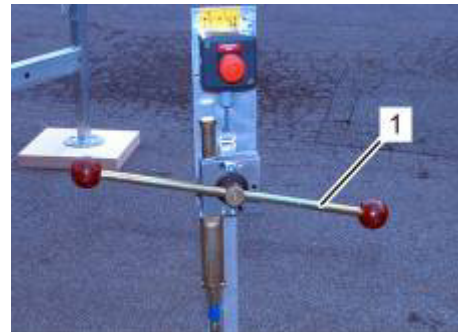

Afb. 101 Bedieningshendel slede

De onderste railverlenging (1) tot aan de aanslag omhoog schuiven en vasthouden.

Steek de veerstekker (1) aan beide zijden in de booropening van de railverlenging.

De houten plank uit de gevaarlijke zone verwijderen.

De railverlenging op correcte vergrendeling controleren

De slede voorzichtig omlaag bewegen.

De geleidingskabel van het gebouw verwijderen.

Hendel (1) naar de bediener toe trekken.

De hendel (1) die dient om de geleidingsrails van het gebouw te verwijderen, voorzichtig naar rechts drukken, totdat de lift vrij staat.

Hendel (2) naar de bediener toe trekken.

De hendel (2) 3 seconden lang tot aan de aanslag naar rechts drukken, vervolgens de hendel (1) naar links drukken en vasthouden, totdat de rails volledig ingeschoven zijn.

De hellingshoek van de geleidingsrails op het aan de zijkant aangebrachte belastingsplaatje (1) aflezen.

Omhoog/Omlaag bewegen van de geleidingsrails bij ca. 70° stoppen.

Verdere informatie over het gebruik, zie „Belastingsaanwijzer“.



Afb. 102 railverlenging

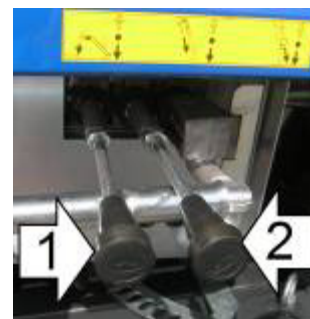

Afb. 103 bedieningshendel hoekinstelling

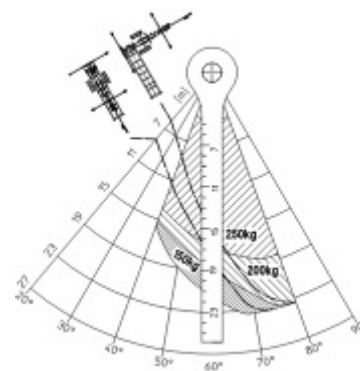

Afb. 104 belastingsplaatje

De geleidingsrails indien nodig draaien.
Hiervoor aan de borgpen (1) trekken en vasthouden.

Rails in de middelste positie draaien.

De borgpen (1) in de 0 graden positie (pijl) vastklikken. Deze positie is door een pijl op de geperforeerde plaat gekenmerkt.



Afb. 105: Basispositie geperforeerde plaat

! **OPGELET! Materiële schade!**

Een verkeerde positionering van de borgpen kan materiële schade tot gevolg hebben. De borgpen moet in de door een pijl gekenmerkte positie vastklikken.

De hendel (1) voor het opleggen van het railpakket voorzichtig naar de gebruiker trekken en voorzichtig links drukken en vasthouden.



Afb. 106 opleggen

Bij het bereiken van de opname (pijl) de hendel nog 2 seconden lang vasthouden, dan loslaten.

Controleer of het railpakket (1) correct in de uitsparing (pijl) ligt.

Geleidingskabel verwijderen.

! **OPGELET! Materiële schade!**

Niet correct geplaatste rails kunnen zich tijdens de rit ongecontroleerd verdraaien en materiële schade veroorzaken.

- Voor het begin van de rit de correcte positie van de rails controleren.

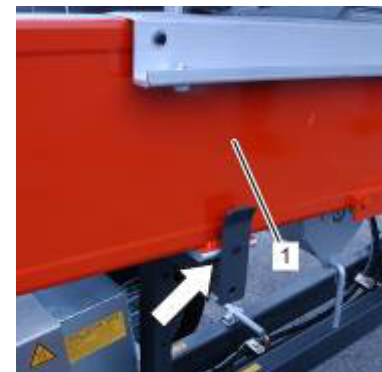

Afb. 107 opleggen

Demontage

! **OPGELET! Materiële schade!**

Als een geleidingskabel verloren geraakt is, deze uitsluitend vervangen door een origineel bouwdeel met een passende lengte!

Veiligheidskabel (1) monteren. De slede indien nodig iets omhoog bewegen.

Om de geleidingskabel (1) te spannen, de slede **langzaam** omhoog bewegen.



Afb. 108: Veiligheidskabel

! **OPGELET! Materiële schade!**

Brandbare bedrijfsmiddelen en gassen kunnen vlam vatten en ernstige persoonlijke of materiële schade veroorzaken!

– Roken, vuur, open vlammen en hittebronnen zijn verboden in de buurt van de motor!

Schakelaar (1) op „OFF“ zetten.

De hendel voor de benzinekraan (1) naar links tot aan de aanslag drukken.



Afb. 109: Motor uitschakelen

! **OPGELET! Materiële schade!**

Hete oppervlakken kunnen verbrandingen veroorzaken!

– Hete bouwdelen niet aanraken.

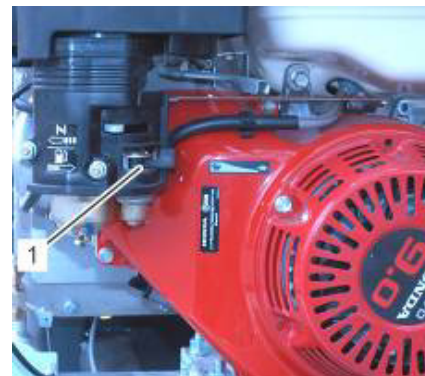

Afb. 110: Benzinekraan dicht draaien

Motor laten afkoelen.

Motorkap (1) monteren.

Montagehaken (pijl) moeten in het chassis grijpen.

Hang het slot in de motorkap en sluit de kap

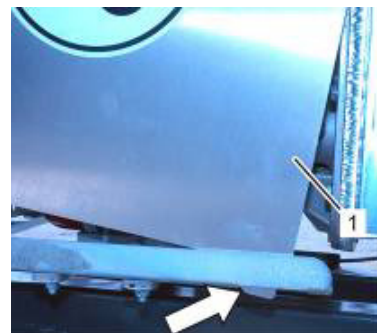

Afb. 111: Motorkap monteren



Afb. 112: Mechanische afstandsbediening (optioneel)

Standvoet (4) uit de houder insteken en met veerstekker (5) zekeren

Borgpen (2) omlaag trekken.

Stang (1) in de houder (pijl) drukken.

Controleren, of de borgpen (2) in het boorgat van de stang vastgeklikt zit.

Kabel (6) van de mechanische afstandsbediening in de kabelhouder steken.

 LET OP!

De kabel moet veilig gelegd worden, zodat hij tijdens de rit niet overhangt of sleept.



WAARSCHUWING! Levensgevaar!

Als de lift tijdens het rijden omvalt, kan dit ernstige persoonlijke schade en zelfs de dood tot gevolg hebben en ernstige materiële schade veroorzaken.

- Voor het begin van het transport absoluut op de optioneel verstelbare spoorbreedte letten. De ashelften moeten volledig uitgetrokken zijn!

Indien aanwezig, de telescopische as (optioneel) tot aan de aanslag uittrekken, zie „Telescopische as“.

Indien nodig de telescoopdissel uittrekken, zie „Telescoopdissel“.

'De lift van de steunen verwijderen, zie „Steunen demonteren“.

Demontage

8.3 Steunen demonteren

Uitvoeringen aanhanger

1. Steunwiel tot het midden omlaag laten zakken, zie „Voor het transport“.
2. Zet alle steunen met de zwengel tot aan de aanslag omhoog.
3. De houten planken uit de gevaarlijke zone verwijderen.
4. De veergrendel (1) aan de opnames van de achterste steunen uitdraaien.
5. De achterste steunen uit de opnames trekken.
6. De achterste steunen op de zijdelingse pinnen (pijlen) steken.
7. Veerstekkers (pijlen) insteken.

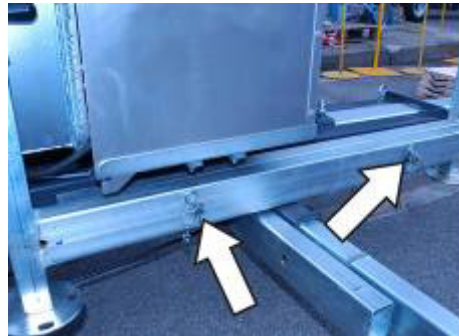

Afb. 113: Zekering **achterste** steunen

Bij type JUE



OPGELET! Materiële schade!

Niet correct beveiligde steunen kunnen materiële schade veroorzaken. De achterste steunen en de veerstekkers op correcte montage controleren.

8. De veergrendel (1) aan de opnames van de voorste steunen uit de steun draaien.
9. Steunen inschuiven.
10. Draai de veergrendel (1) in de voorste steunen en controleer de vergrendeling.
11. Klapbeugel (2) tegen het verdraaien van de steunen omhoog klappen.



Afb. 114: Voorste steunen ontgrendelen



OPGELET! Materiële schade!

Steunen die niet tegen verdraaien beveiligd zijn, kunnen materiële schade veroorzaken. Voor het begin van het transport de klapbeugels controleren.

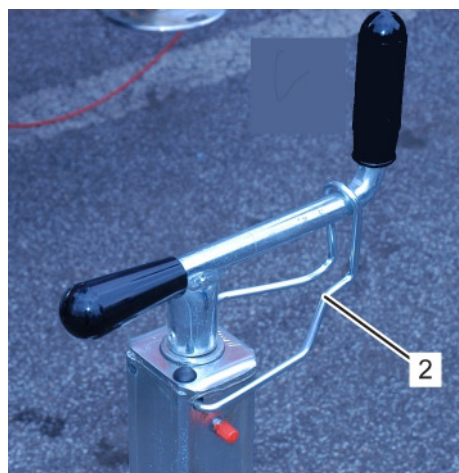

Afb. 115: Zwengel beveiligen

Uitvoeringen vrachtwagens

- Veergrendel (1) uitdraaien.
- Steun (2) tot aan de aanslag inschuiven.
- Veergrendel (1) in de steun draaien.
- Op correcte vergrendeling letten!
- Borgpen (3) verwijderen.
- Bout (pijl) verwijderen.
- Steun (2) tot aan de aanslag omhoog heffen.
- Bout (pijl) insteken.
- Borgpen (3) verwijderen.
- Hydraulische leidingen van de achterste steunen in de houder inhangen.

! OPGELET! Materiële schade!

Beschadigde hydraulische leidingen kunnen exploderen en materiële schade veroorzaken!

- Hydraulische leidingen absoluut in de houder inhangen.
 - De hydraulische leidingen voor elk transport op correcte houders controleren.
- Om de optioneel uittrekbare voorste steun in te schuiven, de veergrendel (1) uitdraaien.
- Steun (2) inschuiven.
- Veergrendel (1) indraaien.
- Controleren of de steun goed vastgeklikt zit.

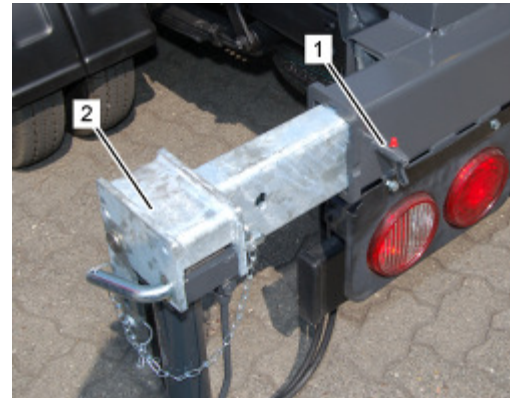

Afb. 116: Steunen inschuiven.

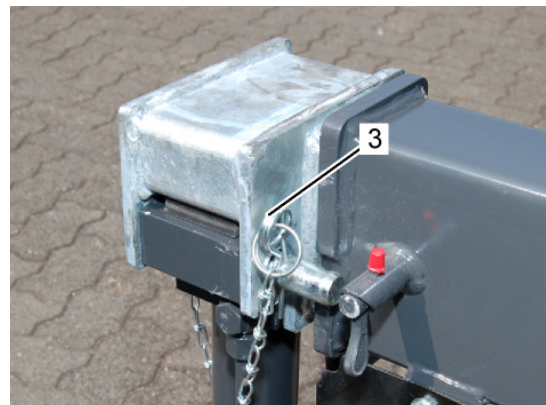

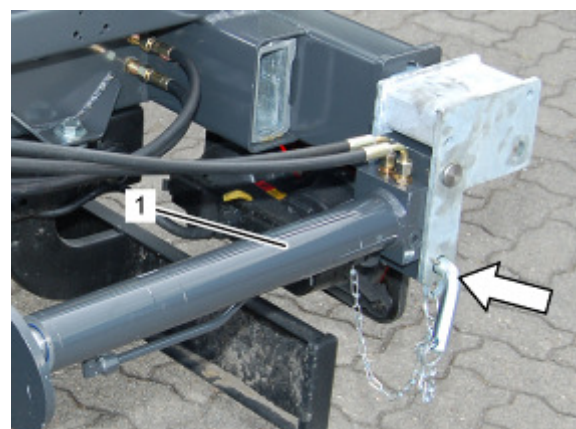

Afb. 117: Borgpen verwijderen





Afb. 118: Draai de steunen omhoog

9 Opslag

Als de lift lang niet gebruikt wordt, moeten de volgende werkzaamheden uitgevoerd worden:

- De lift grondig reinigen.
- De bandendruk 0,5 bar verhogen.
- Alle beweeglijke delen door middel van de smeernippels invetten (draaiverbinding).
-  Aandrijfmotor, as en oploopinrichting volgens de voorschriften van de fabrikant voorbereiden voor de opslag, zie „Aanhangsel“.
-  Peil van de motorolie controleren, zie de documentatie van de fabrikant „Aanhangsel“
-  Oliepeil van het hydraulische olie controleren, zie „Motor starten“.
- Banden voorzien van remschoenen.
- Handrem losmaken.

Als de lift langer dan 1 maand opgeslagen wordt, bovendien:

- Elke maand de bandendruk controleren.
-  Peil van de motorolie controleren, zie de documentatie van de fabrikant „Aanhangsel“
-  Oliepeil van het hydraulische olie controleren, zie „Motor starten“.
- Componenten op beweeglijkheid controleren.

 **LET OP!**

De lift tijdens de opslag en de werking niet aan agressieve media blootstellen.

10 Onderhoud

10.1 Algemeen

Böcker liften zijn onderhoudsarm en gebruiksvriendelijk geconstrueerd.

Om een veilige werking, de veilige functie en de garantie te behouden, moeten absoluut regelmatige controles door de bediener en tevens regelmatig onderhoud door vakkundig personeel uitgevoerd worden.

Neem de nationale voorschriften inzake de controles voor mobiele ladderliften en voor voertuigen in acht.



WAARSCHUWING! Persoonlijke en materiële schade!

Ondeskundig uitgevoerde laswerkzaamheden kunnen ernstige persoonlijke of materiële schade tot gevolg hebben.

Laswerkzaamheden aan de lift mogen uitsluitend na overleg en met de schriftelijke toestemming van de fabrikant door gekwalificeerd vakkundig personeel uitgevoerd worden.



WAARSCHUWING! Persoonlijke schade!

**Uitspattend bedrijfsmiddel kan persoonlijke schade tot gevolg hebben.
Ondeskundig uitgevoerde onderhoudswerkzaamheden kunnen foutieve functies van de lift en ernstige persoonlijke of materiële schade tot gevolg hebben.**

Alvorens werkzaamheden aan het hydraulische systeem uit te voeren, de olie laten afkoelen en de installatie drukloos maken.



OPGELET! Materiële schade!

Ondeskundig uitgevoerde onderhoudswerkzaamheden kunnen foutieve functies en zelfs de totale uitval van de lift tot gevolg hebben.

- Reparaties aan elektrische en hydraulische systemen mogen uitsluitend door gekwalificeerd vakkundig personeel uitgevoerd worden.



OPGELET! Materiële schade!

Het gebruik van hogedrukreinigers kan foutieve functies van de elektrische en de hydraulische installatie tot gevolg hebben

- Hydraulische en elektrische componenten niet schoonmaken met een hogedrukreiniger.

Onderhoud



OPGELET! Materiële schade!

Door een onjuiste manier van opslag of onvoldoende schoonmaken kan schade ontstaan aan de verzinkte resp. gelakte oppervlakken.

- In de winter het toestel na iedere rit of elk transport (bijv. op een vrachtwagen) grondig schoonmaken met schoon water of indien nodig met een stoomstraalreiniger. **OPGELET!** Daarbij hydraulische of elektrische componenten ontwijken! Deze moeten handmatig worden schoongemaakt!

Gebruik geen agressieve reinigingsmiddelen!



Vermijd condenswater, zorg bovendien voor voldoende luchtcirculatie en laat het toestel niet afgedekt staan!

Het toestel niet onder een sneeuwlaag opslaan!



LET OP!

Zgn. witte roest op vuurverzinkte onderdelen heeft geen negatieve invloed op de galvanisatielaag. Ze kunnen met zinkreiniger (bijv. Polygrat) gereinigd worden.

- Door de lift te reinigen worden de veiligheid en de levensduur verhoogd.
- Kleine lakschade onmiddellijk verhelpen om roest te voorkomen.
- Metaalschade en schade als gevolg van een ongeluk mogen uitsluitend door gespecialiseerde garages verholpen worden.
-  Informatie over de onderhoudsintervallen voor de reminstallatie vindt u in de documentatie van de fabrikant, zie „Aanhangsel“.
-  Informatie over de onderhoudsintervallen voor de oploopinrichting vindt u in de documentatie van de fabrikant, zie „Aanhangsel“.
-  Informatie over de onderhoudsintervallen voor de aandrijfmotor vindt u in de documentatie van de fabrikant, zie „Aanhangsel“.
- Bij de uitvoering met elektromotor de onderhoudsintervallen afhankelijk van het tijdsbestek of van de bedrijfsuren uitvoeren, dus afhankelijk van datgene wat eerst moet gebeuren. De bedrijfsuren aflezen, zie „Bedrijfsurenteller“.
- De intervallen voor de noodzakelijke technische controles van de lift moeten aangehouden worden.

10.2 Regelmatige controles door de bediener

Voor ieder gebruik in het wegverkeer



Een uitvoerige beschrijving van de werkzaamheden vindt u in „Voor het rijden“.

1	Verlichting	Volledigheid, beschadigingen, functie en schone staat
2	Banden	Beschadigingen, profiel en luchtdruk
3	Beekkabel	Beschadigingen
4	Veiligheidskabel aan de slede	Beschadigingen, juiste lengte, pijlen op de slede en rail moeten tegenover elkaar
5	Algemeen	Bevestiging van alle beweeglijke delen (steunen, kappen, enz.) en veiligheidsvoorzieningen
6	Benzine en hydraulische tank	Visuele controle op dichtheid van het hydraulische systeem en van de benzinetank en de toevoerleidingen

Als er gebreken vastgesteld worden, moeten deze voor het begin van het transport verholpen worden.

Voor elk gebruik



WAARSCHUWING! Persoonlijke en materiële schade!

Als een kabel scheurt kan dit ernstige persoonlijke of materiële schade tot gevolg hebben.

- Voor elke inzet alle staalkabels of beschadigingen controleren.
- Ook als er van buiten kleine beschadigingen aan een kabel te zien zijn, moet de lift onmiddellijk buiten werking gezet worden en moeten de kabels door gekwalificeerd personeel vervangen worden.

Optische controle van de steunen op beschadiging.

De aanwijzings- en waarschuwingsborden op leesbaarheid en volledigheid controleren.

De beveiligingselementen (veerstekkers, clips, grendels enz.) op volledigheid controleren.

 Oliepeil van het hydraulisch systeem controleren, zie „Motor starten“.

Optische controle van de dichtheid van het hydraulische systeem.

 Oliepeil motor controleren. Indien nodig olie bijvullen, zie de documentatie van de fabrikant „Aanhangsel“.

Onderhoud

☞ Controleer of het hijsmiddel correct bevestigd is, goed werkt en of er geen beschadigingen zichtbaar zijn, zie „Aanhangsel“.

NOODSTOP schakelaars op functie controleren.

Controleer alle rollen (pijlen) op beschadigingen.

Valbeveiliging slede controleren, zie „Valbeveiliging controleren“.



Afb. 119: Slede

Valbeveiliging controleren



WAARSCHUWING! Levensgevaar!

Ongecontroleerde bewegingen van de slede en de rails kunnen ernstige verwondingen of zelfs de dood tot gevolg hebben.

- Motor uitschakelen en beveiligen tegen opnieuw inschakelen.



WAARSCHUWING! Levensgevaar!

Als de lift met defecte veiligheidsvoorzieningen gebruikt wordt, kan dit ernstige verwondingen of zelfs de dood tot gevolg hebben.

- Bij defecte, overbrugde of uitgeschakelde veiligheidsvoorzieningen is het gebruik van de lift verboden.



WAARSCHUWING! Persoonlijke schade!

In de kabellier grijpen en de stalen kabels aanraken, terwijl de lift in werking is, heeft lichte tot vrij ernstige persoonlijke schade tot gevolg!

- Het is verboden om in de openingen van de kabellier te grijpen en de stalen kabels aan te raken.

Als de valbeveiliging niet geactiveerd wordt, de werkwijze herhalen. Als de valbeveiliging ook na een tweede poging niet geactiveerd wordt, de lift niet gebruiken, demonteren en door gekwalificeerd personeel laten repareren.

Rails oprichten, zie „Opstellen“.

Onderste railverlenging omlaag trekken, zie „Opstellen“.

Slede tot op de rubberen buffers (pijl) neerlaten, zie „Bediening slede“.

Stuurhendel „Omlaag bewegen“ nog eens kort activeren, totdat ca. 10 cm kabel van de kabellier afgerold is.

 Het hijsmiddel met minstens 2 personen verwijderen, zie de documentatie van de fabrikant „Aanhangsel“.

Motor uitschakelen en beveiligen tegen opnieuw inschakelen.

Controleer of de kabelkous (1) naar rechts (gezien vanuit de bedieningskant) omkiept.

De tandsegmenten (pijl) moeten op de geleidingsrail liggen.

De kabelkous (1) met rib handmatig naar links draaien. Er moet een verende weerstand te voelen zijn.

Motor starten, zie „Motor starten“.

De slede met de bedieningshendel tot op ca. 30 cm omhoog bewegen, zie „Bediening slede“.

Motor uitschakelen en beveiligen tegen opnieuw inschakelen.

Trek de trekkabel (pijl) die van de lier komt, handmatig uit de rails (minimale afstand tot de slede 1 m).

De kabel zo ver uittrekken, dat de slede ca. 30 cm omhoog geheven is.

De kabel plotseling loslaten.

Controleren, of de valbeveiliging (pijl) onmiddellijk vastklikt.

Motor inschakelen, zie „Motor starten“.

Slede iets omhoog bewegen.

Slede tot op de rubberen buffers omlaag bewegen.

Hijsmiddelen monteren, zie de documentatie van de fabrikant „Aanhangsel“



Afb. 120: Kabelkous controleren



Afb. 121: Veer controleren



Afb. 122: Slede omhoog heffen



Afb. 123: Valbeveiliging controleren

10.3 Bedrijfsurenteller

In de schakelkast aan de motor bevindt zich de meter voor de telling van de bedrijfsuren. Met behulp van deze bedrijfsurenteller kunnen de aanwijzingen van de onderhoudstabel op tijd uitgevoerd worden.

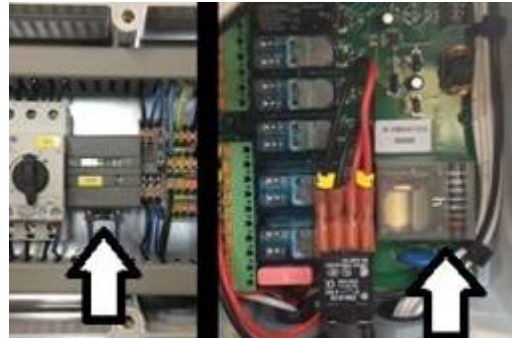

Afb. 124: Bedrijfsurenteller

10.4 Regelmatig onderhoud door vakkundig personeel

Het regelmatige onderhoud moet in het controleboek gedocumenteerd worden. Anders vervalt de aansprakelijkheid en de garantie van de fabrikant.



OPGELET! Materiële schade!

Beschadigde of niet functionerende bouwdelen onmiddellijk vervangen, anders komt de garantie en de aansprakelijkheid van de fabrikant te vervallen.



OPGELET! Materiële schade!

De door de fabrikant aangegeven onderhoudsintervallen zijn voor voertuigen met PTO zij aandrijving korter, want de motor draait zonder dat het voertuig verplaatst wordt.

Voer de onderhoud volgens de regels van de fabrikant uit de eigenaar van de lift moet in ieder geval met de bevoegde dealer overleggen naar hoeveel draaiuren van de lift (zie draaiurenteller) noodzakelijke onderhoudswerkzaamheden (bijv. olieverversing, tandriem, bougies enz.) moeten uitgevoerd worden, opdat er geen schade aan de motor ontstaat

Onderhoud de motor volgens deze vereisten op regelmatige basis

NISSAN raadt dringend aan om de motorolie iedere 6 maanden te laten vervangen om motorschade te vermijden als de nevenaandrijving vaak gebruikt wordt.



LET OP!

De keuze van de smeermiddelen en de intervallen voor het vervangen ervan vindt u in de documentatie van de fabrikant. Jaarlijks moeten controles door een gespecialiseerde garage uitgevoerd en in het controleboek gedocumenteerd worden.

Onderhoud

	naar bedrijfsuren (BU) resp. kilometers	halfjaarlijks of als het apparaat langer dan 4 weken niet gebruikt werd	elk jaar	De controles die elke maand en elk half jaar plaats moeten vinden, kunnen door geschoold, gekwalificeerd vakkundig personeel ter plekke uitgevoerd worden. De jaarlijkse controles moeten door een vakman gebeuren.
Documenten en indicaties				
Controleboek (zie bijlage)		●	●	Volledigheid /leesbaarheid
Bedieningshandleiding		●	●	Volledigheid /leesbaarheid
Borden (Stickers, typeplaatje, beknopte handleiding)		●	●	Op volledigheid en leesbaarheid controleren
Belastingsschema		●	●	Op volledigheid en leesbaarheid controleren
Kentekening van de stuurhendel		●	●	Op volledigheid en leesbaarheid controleren
Algemeen				
Bevestiging en beveiliging van alle verbindingen die losgemaakt kunnen worden		●	●	Controleer of alle schroefverbindingen goed vast zitten en of alle veiligheidselementen aanwezig zijn en vervang deze indien nodig.
Lakschade			●	Optische controle en evt. repareren
Verlichting		●	●	Functie, volledigheid
Beveiliging tegen onbevoegd gebruik		●	●	Controleer of de sloten aanwezig zijn en goed werken.
Degeneratie		●	●	Reinig alle delen die voor de werking van belang zijn
Afsmeren		●	●	Smeer alle beweeglijke delen
Aanhanger				
1 Banden		●	●	Profiel, luchtdruk, beschadigingen controleren
2 Wielrem	1500 km	●	●	Controleren en instellen, zie documentatie van de fabrikant
3 Wielbouten				Iedere keer als een wiel vervangen wordt en 50 km nadat een wiel vervangen is

		naar bedrijfsuren (BU) resp. kilometers	halfjaarlijks of als het apparaat langer dan 4 weken niet gebruikt werd	elk jaar	De controles die elke maand en elk half jaar plaats moeten vinden, kunnen door geschoold, gekwalificeerd vakkundig personeel ter plekke uitgevoerd worden. De jaarlijkse controles moeten door een vakman gebeuren.
4	Oplooprem		●	●	Schokdempers controleren, smeringsdienst, bevestiging en speling controleren, zie documentatie van de fabrikant
5	Diameter van de kogel			●	
5	Remkabels		●	●	Optische controle op beschadiging , lichte loop
6	Vergrendelrem		●	●	Controleer de rem en stel de rem af, controleer de breekkabel, zie documentatie van de fabrikant
7	Uittrekbare as (optioneel)	na 5000 km	●	●	Demonteren en op beschadiging controleren, jaarlijks de klembouten vervangen
8	Steuninrichting		●	●	Optische controle op beschadigingen, scheuren en corrosie, contoleer de goede werking
			●	●	Smeren
9	Veiligheidsbouten/ Borgpen		●	●	Controle op beschadiging, lichte loop, volledigheid van de boutbeveiliging (veerstekkers enz.)
			●	●	Smeren
10	Lagerbouten (cilinders, rails)		●	●	Controle op beschadiging, lichte loop, volledigheid van de boutbeveiliging
			●	●	Smeren
11	Draaiverbinding		●	●	Controleren op beschadigingen, lichte loop, smeren
Rails en kabels					
1	Lasnaden		●	●	Optische controle op beschadigingen, scheuren en corrosie, contoleer de goede werking

Onderhoud

		naar bedrijfsuren (BU) resp. kilometers	halfjaarlijks of als het apparaat langer dan 4 weken niet gebruikt werd	elk jaar	De controles die elke maand en elk half jaar plaats moeten vinden, kunnen door geschoold, gekwalificeerd vakkundig personeel ter plekke uitgevoerd worden. De jaarlijkse controles moeten door een vakman gebeuren.
2	Lagerpunten		●	●	Smeren
3	Railprofielen en Kabelhaspels				Optische controle op beschadigingen, vervorming, scheuren en corrosie, controleer de goede werking met 25μ overbelasting volgens het belastingsschema
4	Slijtlijsten			●	
5	Vergrendelingen		●	●	Railvergrendeling resp. breekkabel op goede werking en slijtage controleren
6	Glijpunten		●	●	Smeren
7	Slede		●	●	Optische controle, rollen bij slijtage vervangen, volledigheid van de beschermkappen
8	Staalkabels		●	●	Controleer of de juiste kabel voorhanden is volgens het typeplaatje, controleer de slijtage, of er geen kabel gebroken is, of er leidingen gekneusd zitten, of de kabel gebroken strengen heeft, enz.
9	Kabelrollen		●	●	Controleer op scheuren, slijtage, graatvorming en speling
10	Bevestiging van de kabels		●	●	Schroeven aandraaien
11	Kabeltrommels		●	●	Optische controle op slijtage en correct opgerolde staalkabels
12	Beschermings-platen van de trommels		●	●	Volledigheid, optische controle op zitting en beschadigingen
13	Rem van de lier		●	●	Functietest, zie „Valbeveiliging controleren“
14	Valrem		●	●	Controleer de werking volgens 10.2.3, controleer de veer op beschadiging, properheid en controleer de goede werking.

		naar bedrijfsuren (BU) resp. kilometers	halfjaarlijks of als het apparaat langer dan 4 weken niet gebruikt werd	elk jaar	De controles die elke maand en elk half jaar plaats moeten vinden, kunnen door geschoold, gekwalificeerd vakkundig personeel ter plekke uitgevoerd worden. De jaarlijkse controles moeten door een vakman gebeuren.
Aandrijving					
1	Benzinemotor	zie documentatie van de fabrikant „Motor“			
2	Bowdenkabels		●	●	Controle op functie, indien nodig bijstellen, smeren
3	Volgascilinder		●	●	Controle op functie, turboschakelaar controleren, mechanische elementen smeren
Hydraulisch systeem					
1	Olietank		●	●	Dichtheid, oliepeil controleren
2	Terugloopfilter	600 BU	of	●	Vervang de minerale en de filter, zie documentatie van de fabrikant „Hydraulische inrichting“
3	Hydraulische olie				
4	Bedrijfsdruk		●	●	Volgens tabel met de technische gegevens
5	Drukslangen		●	●	Controleer de dichtheid, kijk na of er scheuren zijn, controleer de schroefverbinding en de aansluitingen
6	Hydraulische cilinder		●	●	Controleer de dichtheid en de schroefverbinding, controleer op beschadigingen of barsten. Controleer de lagerspeling
7	Hydraulische ventielen		●	●	Dichtheid en schroefverbinding controleren, verzegeling
Elektrisch systeem					
1	Eindschakelaar		●	●	Zie functiecontrole
2	Zekeringen		●	●	Optische controle in de schakelkast
3	Accu		●	●	Vloeistofpeil en rustspanning controleren
4	Elektrische kabels		●	●	Optische controle op beschadiging , bevestiging

Onderhoud

		naar bedrijfsuren (BU) resp. kilometers	halfjaarlijks of als het apparaat langer dan 4 weken niet gebruikt werd	elk jaar	De controles die elke maand en elk half jaar plaats moeten vinden, kunnen door geschoold, gekwalificeerd vakkundig personeel ter plekke uitgevoerd worden. De jaarlijkse controles moeten door een vakman gebeuren.
5	Elektrische verbindingen		●	●	Optische controle op corrosie en vaste zitting, controleer de beschermladder
Werking van de lift					
1	Eindschakelaar		●	●	Controleer de werking en de aansluitingen
2	Sensoren		●	●	Controleer de werking en de aansluitingen
3	NOODSTOP		●	●	Controleer alle NOODSTOPfuncties
4	Alle hydraulische functies	500 BU	●	●	Hijsmechanisme heffen/neeerlaten Rails uitschuiven en intrekken Hijsmechanisme heffen/neeerlaten Draaikrans draaien Nulstelling slede Knikstuk laten knikken/intrekken
5	Afstandsbediening		●	●	Controleer de aansluiting en de werking
6	Beveiliging tegen slappe kabel		●	●	Controleer de goede werking
7	Lierrem		●	●	Werking via noodstop, werking via de bedieningshendel, test met 10% overbelasting: slede stopt
8	Proefopbouw		●	●	Rit met lege en beladen (max. nuttige belasting) hijsmiddel maken
Speciale uitvoeringen					
1	Draaikransvergrendeling		●	●	Controle op beschadiging, functie
2	Hijsmiddelen	Controle op functie en veiligheid, zie documentatie van de fabrikant „Hijsmiddel“			
Smering					
1	Hydraulische installatie	Smeerstof A), zie „Werkzame stoffen en smeerstoffen“			

	naar bedrijfsuren (BU) resp. kilometers	halfjaarlijks of als het apparaat langer dan 4 weken niet gebruikt werd	elk jaar	De controles die elke maand en elk half jaar plaats moeten vinden, kunnen door geschoold, gekwalificeerd vakkundig personeel ter plekke uitgevoerd worden. De jaarlijkse controles moeten door een vakman gebeuren.
2 Scharnierlagers	Volgens behoefte, smeermiddel C) zie „Werkzame stoffen en smeermiddelen“			
3 Geleidingsrails	Volgens behoefte, smeermiddel C) , zie „Werkzame stoffen en smeermiddelen“			
4 Benzinemotor	Zie documentatie van de fabrikant			

Onderhoud

10.5 Eerste controle voor de oplevering

De lift werd tijdens de productie aan een grondige controle onderworpen.

De rails en de lieren werden getest met een overbelasting van 25%. De lastlier werd met een coëfficiënt van 1,1 getest.

Vlak voor de oplevering wordt het apparaat nogmaals aan een fabriekscontrole onderworpen.

Het keurplaatje duidt aan dat de fabriekscontrole uitgevoerd werd en wanneer de volgende keuring (zie **10.6**) moet gebeuren.



Afb. 125: Keurplaatje

(Voorbeeld: volgende keuring in 07/2013)



De overeenkomstige controlerapporten zijn beschikbaar in de fabriek en kunnen eventueel ingekeken worden.

Voor vragen in dit verband kunt u terecht bij onze klantendienst.

10.6 Terugkerende controles - bijhouden van een controleboek

De lift moet elk jaar in een deskundige gespecialiseerde garage gecontroleerd worden, anders komt de garantie te vervallen en aanvaarden wij geen aansprakelijkheid meer. Dit moet in een controleboek afgestempeld en gedocumenteerd worden (bijlage V).



In de vindt u een voorbeeld van een controleboek dat ook direct gebruikt kan worden. Het voertuig moet volgens de nationale wettelijke voorschriften bij een keuringsinstantie goedgekeurd worden.

De hydraulische leidingen moeten vervangen worden als ze beschadigd zijn

10.7 Gebruikte stoffen en smeermiddelen

! OPGELET! Materiële schade!

Oude olie, lege olietanks en verpakkingen, smeermiddelen, reinigings- en oplosmiddelen moeten volgens de ter plaatse geldende voorschriften milieuvriendelijk als afval verwijderd worden.

- De gevaarlijke stoffen mogen niet in de grond of in de riolering terecht komen.

! OPGELET! Materiële schade!

Als de verkeerde smeermiddelen worden gebruikt, kan dit ernstige materiële schade tot gevolg hebben.

Bedrijfsstof	Fabrikaat (De dik gedrukte smeermiddelen komen overeen met de fabrieksvulling)	Vulhoeveelheid
A) Hydraulische olie	Aral Vitam HF 46 (verbrandingsmotor) Aral Vitam H 540 (elektromotor)	ca. 20 liter
B) Lamellenrem Lier	Zonder smeermiddel	
C) Scharnierlager en geleidingsrails	Vosimex VM Multipurpose Grease Shell Retinax AM Mobil Grease MP	
D) Aandrijfmotor	Benzine minstens 91 octaan E10 volgens vrijgave van Honda van januari 2011 toegelaten	ca. 6 liter

10.8 Controleer de toestand van de hydraulische olie

Peilstok (1) uittrekken en het peil van de hydraulische olie aflezen.

Let op correct gesloten sluitdop.

Indien nodig de sluitdop (2) openen en hydraulische olie bijvullen, zie „Bedrijfsstoffen en smeermiddelen“.

Let op correct gesloten sluitdop.



Afb. 126: Peilstok

Onderhoud

10.9 Accu vervangen

De accu is uitsluitend bij apparaten met benzinemotor met elektrische starter ingebouwd. Als de motor helemaal niet of slecht gestart kan worden, moet de accu gecontroleerd, resp. vervangen worden.



WAARSCHUWING!

Kortsluiting kan beschadigingen van de elektrische installatie tot gevolg hebben! Absoluut volgens de volgende stappen te werk gaan!

verwijder altijd eerst de accuklem van de blauwe minpool (1).

Indien aanwezig, de kunststoffen afdekking van de pluspool omhoog klappen.

verwijder vervolgens de accuklem van de rode pluspool (2).

Inbouwen in omgekeerde volgorde.



Afb. 127: Accu afklemmen



LET OP!

Bevestig bij de montage eerst de pluspool en bescherm deze met de kunststofkap tegen kortsluiting. Klem daarna de minpool vast!

10.10 Reservewiel, wiel vervangen

Als de banden defect of versleten zijn, moeten ze vervangen worden. Bij transportritten moet een defecte band verwisseld worden door de optioneel verkrijgbare reserveband.

1. Wielbouten (pijl) van het te vervangen wiel met geschikt gereedschap losdraaien.
2. Draai de aanhanger met de steun omhoog.
3. Draai de wielbouten (pijl) los.
4. Wiel (1) afnemen.

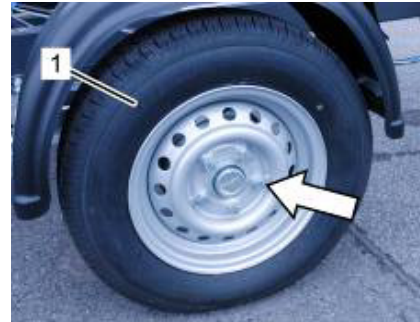

Afb. 128: Band verwijderen

Uitsluitend bij de uitvoering met reservewiel (aanhanger):

5. Veiligheidsslot met veiligheidsketting (pijl) verwijderen.



WAARSCHUWING!

Verwondingsgevaar!

Een omlaag vallend reservewiel kan persoonlijke schade veroorzaken!

6. Bij de demontage van het reservewiel het wiel absoluut vasthouden.
7. Reservewiel met de eronder liggende houdplaat beveiligen tegen omlaag vallen.
8. Ringbouten (1) uitdraaien.
9. Reservewiel met houdplaat naar beneden toe verwijderen.
10. Wiel (1) aanbrengen.
11. Draai de wielbouten (pijl) in en draai ze met een werktuig vast vastdraaien.
12. Draai de aanhanger met steun met de zwenkel naar beneden, tot de wielen de grond terug raken.
13. Draai de wielbouten (pijl) met 90Nm vast.
14. Draai de aanhanger met steun volledig naar beneden en demonteer de steun.
15. Luchtdruk controleren, zie „Technische gegevens“.

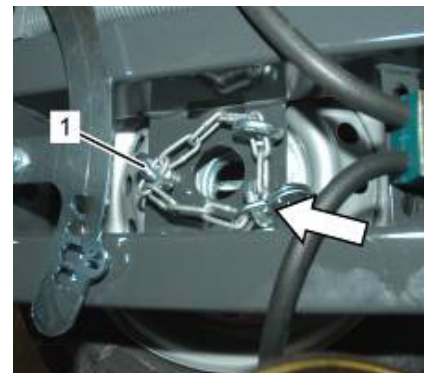

Afb. 129: Veiligheidsketting reservewiel

10.11 Aandraaimomenten



OPGELET! Materiële schade!

Losgeraakte bouten veroorzaken materiële schade. Neem de volgende punten in acht:

- Zelfbeveiligende moeren moeten na demontage vervangen worden.
- De aandraaimomenten regelmatig met een draaimomentsleutel controleren.
- De aandraaimomenten van de schroefverbindingen moeten na 100 km rijden gecontroleerd worden. Indien nodig moeten de bouten tot de vereiste waarden aangedraaid worden.

	Ident-nr.	Schroeven	Draaimoment
Oploopinrichting			
AE 161 S, recht 150 gatafstand	102421	2x M 16x130, 8.8	170Nm
As			
B 1200-5	102774	4 x M12, 8.8	86Nm
B 850-5	302050010	4 x M12, 8.8	86Nm
UBR 750	101296	4 x M12, 8.8	86Nm
Halfas HA1200	102413	4 x M16, 8.8	170Nm
Wiel aansluiting			
145 R13 met 112x5	101183	M12 x 1,5 kogel	90Nm
155 R13 C met 112x5	102419	M12 x 1,5 kogel	90Nm

Alle gebruikte bouten moeten verzinkt zijn. Moeren zijn van een zelfzekerende uitvoering volgens DIN 985 en zijn verzinkt

Schroefafmetingen	8.8	10.9	12.9
M 8	25Nm	37Nm	43Nm
M10	50Nm	75Nm	85Nm
M12	90Nm	125Nm	150Nm
M16	215Nm	305Nm	365Nm
M20	420Nm	520Nm	710Nm

Vastheidsklasse voor bouten met een onbehandeld en ongesmeerd oppervlak en normschroefdraad.

11 Storingen

11.1 Veiligheidsinstructies



OPGELET! Materiële schade!

Ondeskundig verhelpen van storingen kan ernstige persoonlijke en/of materiële schade tot gevolg hebben.

- Storingen mogen uitsluitend door opgeleid en geautoriseerd vakkundig personeel verholpen worden!

11.2 Tabel met storingen

Uitvoering met elektromotor

Storing	Mogelijke oorzaak	Verhelpen
Elektromotor start niet	Noodstop toets niet ontgrendeld	Noodstop toets ontgrendelen
	Spanning te laag	Kabel helemaal afrollen Spanning tijdens het oprichten in de schakelkast controleren (uitsluitend door een elektricien) Minimale spanning 210 V
	Buitentemperatuur onder -5° C	
	Zekering defect	Zekeringen controleren, zie „Zekeringen“.
Elektromotor loopt niet goed	Olietemperatuur te laag	Olie max. 15 min. laten warm lopen
	Laadbak overbelast	Nuttige last van de laadbak reduceren
Elektromotor schakelt tijdens de werking vanzelf uit	Motor werd overbelast en thermosensor werd geactiveerd	Spanning te laag of laadbak overbelast z. boven

Storingen

Storing	Mogelijke oorzaak	Verhelpen
	Storing aan de frequentieomvormer (speciale uitvoering)	Stekker van de voedingskabel van de lift uit het stopcontact trekken, er weer in steken en de aandrijving opnieuw inschakelen met behulp van de groene knop. Indien deze situatie zich vaker voordoet, dient u de melding te noteren die op het scherm van de frequentieomvormer wordt weergegeven en onze klantenservice op de hoogte te stellen.
Lier heft de max. nuttige last niet omhoog	Laadbak overbelast	Tot de max. toegelaten nuttige last ontladen
	Bedrijfsdruk te laag	Noodstop toets indrukken en de bedrijfsdruk door vakkundig personeel opnieuw laten instellen
	Oliemotor defect	Noodstop toets indrukken en de oliemotor door vakkundig personeel laten vervangen
	Hydraulische pomp defect	Noodstop toets indrukken en de hydraulische pomp door vakkundig personeel laten vervangen
	Lamellenrem ontlucht niet	Noodstopknop indrukken en de luchtdruk van de rem door vakkundig personeel laten controleren
Laadbak komt niet helemaal bij de laadpunten boven en beneden	Verkeerde instelling van de eindschakelaar	Eindschakelaar voor kruipsnelheid opnieuw instellen
Lier houdt de max. nuttige last niet	Hijsmiddel is overbelast	Tot de max. toegelaten nuttige last ontladen
	Remvoering versleten	Rem of remvoering door vakkundig personeel laten vervangen
	Luchtdruk van de rem te hoog	Noodstopknop indrukken en de hydraulische stuurdruk door vakkundig personeel laten controleren

Uitvoering met verbrandingsmotor

Storing	Mogelijke oorzaak	Verhelpen
Verbrandingsmotor draait niet	Geen benzine in de tank	Benzine bijvullen
	Benzinekraan dicht gedraaid	Benzinekraan open draaien
	Noodstop toets niet ontgrendeld	Noodstop toets ontgrendelen
	Te weinig motorolie	Motorolie bijvullen, zie de documentatie van de fabrikant „Aanhangsel“
	Accu ontladen	Motor met noodstartvoorziening starten (zie 0.0)
Lier heft de max. nuttige last niet omhoog	Hijsmiddel overbelast	Tot de max. toegelaten nuttige last ontladen
	Bedrijfsdruk te laag	Noodstop toets indrukken en de bedrijfsdruk door vakkundig personeel opnieuw laten instellen
	Hydraulische pomp defect	Noodstop toets indrukken en de hydraulische pomp door vakkundig personeel laten vervangen
	Oliemotor defect	Noodstop toets indrukken en de oliemotor door vakkundig personeel laten vervangen
	Lamellenrem ontlucht niet	Noodstopknop indrukken en de luchtdruk van de rem door vakkundig personeel laten controleren
Lier houdt de max. nuttige last niet	Hijsmiddel is overbelast	Tot de max. toegelaten nuttige last ontladen
	Remvoering versleten	Rem of remvoering door vakkundig personeel laten vervangen
	Luchtdruk van de rem te hoog	Noodstopknop indrukken en de hydraulische stuurdruk door vakkundig personeel laten controleren

Storingen

Noodstartfunctie verbrandingsmotor (uitvoering zonder E-motor)

 **LET OP!**

De noodstart mag alleen gebruikt worden om het gebruikte apparaat te demonteren!!

Probeer de motor minstens 1 keer te starten, zoals beschreven onder punt 6.2.4. Als de motor door een tekort aan accuspanning niet start, volg dan de punten 2 & 3.

Bedien de sleutelschakelaar voor de noodstart (1) en trek tegelijk krachtig aan de starterkabel (2). Indien nodig meerdere keren herhalen totdat de motor loopt.

Laat de sleutelschakelaar (1) vervolgens terug los.

 **LET OP!**

Bij een te lage accuspanning valt de motor terug stil bij het loslaten van de sleutelschakelaar. (Let op punt 4!)

Bij de noodstart bij diepontladen accu, moet de sleutelschakelaar (1) doorlopend bediend worden.

 Als de motor na meerdere pogingen niet loopt, de oorzaak van de storing zoeken, zie de documentatie van de fabrikant „Aanhangsel“.

 **LET OP!**

Bij bediening met noodstart moet een 2de monteur ter beschikking staan.



Afb. 130: Noodstartknop

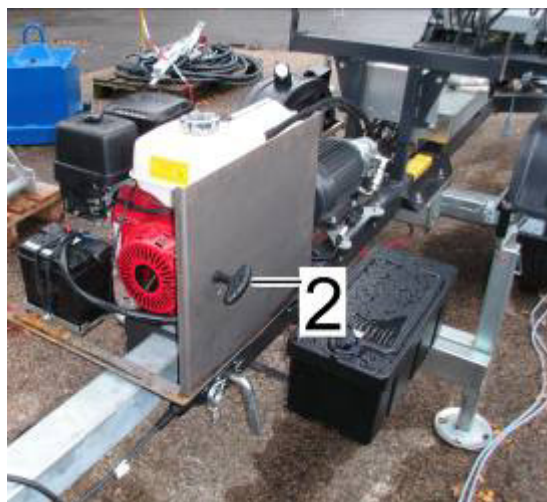

Afb. 131: Trekkabel

12 Toebehoren

Optioneel kunnen de volgende artikelen besteld worden:

- Mechanische afstandsbediening, bestaande uit een staaf (1) met bedieningshendel, een noodstop schakelaar en een standvoet (2).

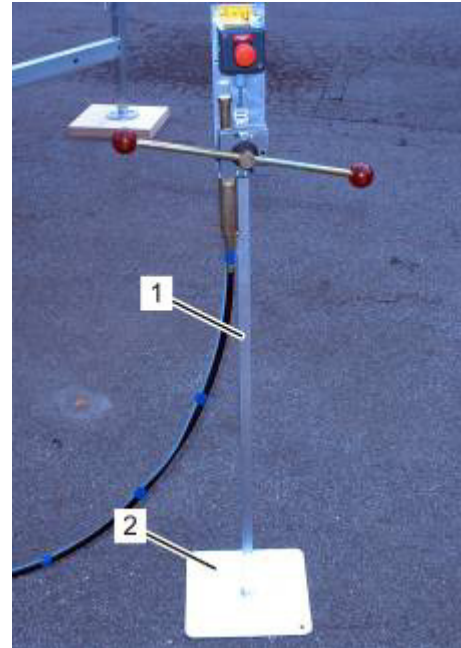

Afb. 132: Mechanische afstandsbediening

Toebehoren

- Stootwielen (pijlen) om beschadigingen aan het gebouw te voorkomen.
-  Diverse hijsmiddelen, zie „Aanhangsel“.
- Telescopische as, zie „Telescopische as“.



Afb. 133: Stootwielen

- Reservewiel aanhanger (1)



Afb. 134: Reservewiel

- Steunwiel met pinstop (pijl)



Afb. 135: Stootwielen

- Knikstuk (1) in combinatie met lift en railverlengingen naar keuze.



Afb. 136: Kniestuk

Voorts:

- Aluminium steunbuizen om de rails te steunen, verstelbaar van 2,85 – 5,30m
- verstelbaar draagstel om de rails op het dak te kunnen plaatsen
- Railverlengingen, van 1 – 5,80m
- Railverlenging en kniestuk

Bijlage I Checklist instructies

Liftype:	Chassis nr.:	
Plaats van instructie		
Gebruik conform de voorschriften volgens de bedieningshandleiding		
Veiligheids- en gevareninstructies volgens de bedieningshandleiding, vooral het verbod om personen te transporteren de windsituatie en de invloed ervan in acht nemen de veilige stand Uitvoerige instructies voor alle functies van de belastingsaanwijzer Noodstart bij lage accuspanning gedrag in het wegverkeer Onderhoudswerkzaamheden mogen uitsluitend door vakmensen uitgevoerd worden.		
Praktische instructie in de bedieningsinrichtingen (bediener moet alle functies zelf bediend hebben) volgens de bedieningshandleiding		
Keuze en montage van het hijsmiddel (LOM) volgens de bedieningshandleiding van de LOM		
Belading van het hijsmiddel, vooral de toegelaten draagkracht het zwaartepunt van de last de beveiliging van de last		
Er moet een onbelemmerd zicht op de hele rijroute mogelijk zijn.		
Attenderen op de bedieningshandleidingen, vooral op de plicht om de bedieningshandleiding(en) vóór de inbedrijfstelling te lezen de plaats waar de bedieningshandleiding bij het voertuig bewaard wordt		
De nuttige last mag niet overschreden worden	invullen →	kg
Aanhangerlast	invullen →	kg
Steunlast	invullen →	kg
Aanvullingen:		
Hiermee geef ik de rechts hiernaast genoemde bediener/gebruiker de opdracht om de lift te bedienen/beladen, nadat ik hem/haar uitvoerig heb geïnstrueerd volgens de bovenstaande checklijst.		Ik ben meerderjarig en werd uitvoerig volgens de bovenstaande checklijst aan de lift geïnstrueerd. NAAM: _____ _____
Datum	Handtekening eigenaar	Handtekening gebruiker/bediener

Bij een misverstand is de gebruikershandleiding beslissend!

Bijlage II Toepasselijke documenten

- Lijst van reserveonderdelen
- Bedieningshandleiding hijsmiddel
- Bedieningshandleiding Honda motor
- Bedieningshandleiding AL-KO oploopinrichting
- Bedieningshandleiding AL-KO oploopinrichting
- Bedieningshandleiding railverlenging en kniestuk (optioneel)
- Hydraulisch schema
- COC bij aanhangers
- Gebruikershandleiding vrachtwagen

Bijlage III Beaufort-schaal

Omschrijving volgens Beaufort	Snelheid km/uur kn	Kenmerken op land
0 Windstil	<1 / <1	Rook stijgt recht omhoog
1 Lichte tocht	1-5 / 1-3	Windrichting is alleen te zien aan de rook
2 Lichte bries	6-11 / 4-7	Wind is in het gezicht voelbaar, bladeren ritselen, rookpluim geeft richting aan
3 Zwakke bries	12-19 / 8-11	Dunnen twijgen en bladeren bewegen
4 Matige bries	20-28 / 12-15	Twijgen en dunne takken zijn in beweging, papier en stof wordt opgewaaid
5 Frisse bries	29-38 / 16-21	Kleine bomen beginnen te zwaaien
6 Sterke wind	39-49 / 22-27	Gefluit aan de stroomleidingen, dikke takken zijn in beweging, papaplu's zijn nauwelijks hanteerbaar
7 Stevige wind	50-61 / 28-33	Voelbare belemmering bij het lopen, bomen in beweging
8 Stormachtige wind	62-74 / 34-40	Takken breken af van de bomen. Lopen tegen de wind in wordt erg moeilijk
9 Storm	75-88 / 41-47	Lichte schade aan huizen en daken
10 Zware storm	89-102 / 48-55	Bomen worden ontworteld, ernstige schade aan huizen
11 Orkaanachtige storm	103-117 / 56-63	Zware stormschade
12 Orkaan	>117 / >63	Zeer zware orkaanschade

Bijlage IV Conformiteitsverklaring



EG-verklaring van overeenstemming
conform 2006/42/EG, bijlage II nr. 1-A
(Vertaling uit de oorspronkelijke taal Duits!)

	Böcker Maschinenwerke GmbH Lippestrasse 69 - 73 D-59368 Werne Tel. +49 23 89 / 79 89 - 0 Fax +49 23 89 / 79 89 - 9000 eMail info@boecker-group.com
---	---

Conform de EG-richtlijn voor machines (machinerichtlijn) 2006/42/EG verklaren wij, dat ons product:

Junior HD

Functie	Schuine lift voor het vervoer van materiaal
Chassisnr.	

in de geleverde uitvoering aan de volgende desbetreffende bepalingen voldoet:

- EG-machinerichtlijn 2006/42/EG
- EMO-richtlijn 2004/108/EG
- Outdoor-richtlijn 2000/14/EG / 2005/88/EG

Toegepaste norm:

In aansluiting op	DIN EN ISO 12100: 2010	DIN EN ISO 13857: 2008-06
	DIN EN 349: 2008-09	DIN EN ISO 13850: 2008-09
	DIN EN 61000-6-2: 2006-03	DIN EN 12158-2: 2011-04

Toegepaste nationale technische specificaties:

In het bijzonder	BGV D8: 1997-01	DIN 15003: 1970-02
	BGR 500 Kap. 2.30: 2008-04	DIN 15020: 1974-02

Geluidsniveau

L _{WA} gemeten	=	92,5 dB (A)
L _{WA} gegarandeerd	=	93 dB (A)

Gevolmachtigde voor de samenstelling van de technische documenten
Mw. Fleige, Böcker Maschinenwerke GmbH

Böcker Maschinenwerke GmbH

Werne, 02.04.2014

Plaats en datum van de verklaring

 Dipl.-Ing. Frank Kolkmann
 (Procuratiehouder)
 Dipl.-Ing. Günter Röhling
 (Hoofd Research en Development)

Bijlage V Controleboek

Het apparaat moet minstens **ieder jaar** door een deskundige gecontroleerd worden en deze controle moet vervolgens zoals hieronder vermeld – of in een apart controleboek dat door de eigenaar bijgehouden wordt - schriftelijk gedocumenteerd worden documenteren. Het bijhouden van het controleboek, de naleving van de termijnen en de keuze van de deskundige vallen onder de verantwoordelijkheid van de eigenaar van het apparaat.

Een deskundige is iemand die door zijn vakopleiding en zijn bewezen ervaring voldoende kennis heeft op het gebied van liften. Hij moet alle nationale en internationale voorschriften (bv. arbeidsbescherming, DIN-regels, regels voor de verkeerstoelating) kennen en zo in staat zijn om de toestand van de lift met betrekking tot de arbeidsveiligheid en de rijtechnische veiligheid te beoordelen.

Het controleboek vormt een bestanddeel van het apparaat en moet bij de verkoop mee doorgegeven worden.

AANWIJZING

*Voor de aflevering van een apparaat wordt het in de fabriek gecontroleerd en wordt deze controle door het controleplaatje (zie hfdst **10.5**) gedocumenteerd.*

LET OP!

*Na belangrijke wijzigingen en reparaties aan dragende delen moet het apparaat door een **deskundige** gecontroleerd worden voordat het opnieuw gebruikt wordt. Hier volstaat de controle van een vakman niet!*

Bijlage V Controleboek

Expertisecontrole „Lift“	
Apparaatnummer: _____	Bedrijfsuren: _____ Datum: _____
De Böcker-ladderlift werd grondig gecontroleerd volgens het onderhoudsplan en de actuele voorschriften.	
<input type="radio"/> Er werden geen gebreken vastgesteld	
<input type="radio"/> Vastgestelde gebreken werden verholpen.	
<input type="radio"/> De volgende gebreken werden vastgesteld en niet verholpen: _____ _____	
<input type="radio"/> Er is geen nacontrole nodig <input type="radio"/> Er is een nacontrole nodig	
<input type="radio"/> Het apparaat is veilig en mag in gebruik genomen worden.	Datum _____ Handtekening _____
<input type="radio"/> Het apparaat mag niet in gebruik genomen worden.	
Nacontrole	
<input type="radio"/> Defect verholpen <input type="radio"/> Defect niet verholpen	
<input type="radio"/> Het apparaat is veilig en mag in gebruik genomen worden.	Datum _____ Handtekening _____
<input type="radio"/> Het apparaat mag niet in gebruik genomen worden.	

Expertisecontrole „Lift“	
Apparaatnummer: _____	Bedrijfsuren: _____ Datum: _____
De Böcker-ladderlift werd grondig gecontroleerd volgens het onderhoudsplan en de actuele voorschriften.	
<input type="radio"/> Er werden geen gebreken vastgesteld	
<input type="radio"/> Vastgestelde gebreken werden verholpen.	
<input type="radio"/> De volgende gebreken werden vastgesteld en niet verholpen: _____ _____	
<input type="radio"/> Er is geen nacontrole nodig <input type="radio"/> Er is een nacontrole nodig	
<input type="radio"/> Het apparaat is veilig en mag in gebruik genomen worden.	Datum _____ Handtekening _____
<input type="radio"/> Het apparaat mag niet in gebruik genomen worden.	
Nacontrole	
<input type="radio"/> Defect verholpen <input type="radio"/> Defect niet verholpen	
<input type="radio"/> Het apparaat is veilig en mag in gebruik genomen worden.	Datum _____ Handtekening _____
<input type="radio"/> Het apparaat mag niet in gebruik genomen worden.	

Expertisecontrole „Lift“	
Apparaatnummer: ____	Bedrijfsuren: _____ Datum: _____
De Böcker-ladderlift werd grondig gecontroleerd volgens het onderhoudsplan en de actuele voorschriften.	
<input type="radio"/> Er werden geen gebreken vastgesteld	
<input type="radio"/> Vastgestelde gebreken werden verholpen.	
<input type="radio"/> De volgende gebreken werden vastgesteld en niet verholpen: _____ _____	
<input type="radio"/> Er is geen nacontrole nodig <input type="radio"/> Er is een nacontrole nodig	
<input type="radio"/> Het apparaat is veilig en mag in gebruik genomen worden.	Datum _____ Handtekening _____
<input type="radio"/> Het apparaat mag niet in gebruik genomen worden.	
Nacontrole	
<input type="radio"/> Defect verholpen <input type="radio"/> Defect niet verholpen	
<input type="radio"/> Het apparaat is veilig en mag in gebruik genomen worden.	Datum _____ Handtekening _____
<input type="radio"/> Het apparaat mag niet in gebruik genomen worden.	

Expertisecontrole „Lift“	
Apparaatnummer: ____	Bedrijfsuren: _____ Datum: _____
De Böcker-ladderlift werd grondig gecontroleerd volgens het onderhoudsplan en de actuele voorschriften.	
<input type="radio"/> Er werden geen gebreken vastgesteld	
<input type="radio"/> Vastgestelde gebreken werden verholpen.	
<input type="radio"/> De volgende gebreken werden vastgesteld en niet verholpen: _____ _____	
<input type="radio"/> Er is geen nacontrole nodig <input type="radio"/> Er is een nacontrole nodig	
<input type="radio"/> Het apparaat is veilig en mag in gebruik genomen worden.	Datum _____ Handtekening _____
<input type="radio"/> Het apparaat mag niet in gebruik genomen worden.	
Nacontrole	
<input type="radio"/> Defect verholpen <input type="radio"/> Defect niet verholpen	
<input type="radio"/> Het apparaat is veilig en mag in gebruik genomen worden.	Datum _____ Handtekening _____
<input type="radio"/> Het apparaat mag niet in gebruik genomen worden.	

Bijlage V Controleboek

Expertisecontrole „Lift“	
Apparaatnummer: _____	Bedrijfsuren: _____ Datum: _____
De Böcker-ladderlift werd grondig gecontroleerd volgens het onderhoudsplan en de actuele voorschriften.	
<input type="radio"/> Er werden geen gebreken vastgesteld	
<input type="radio"/> Vastgestelde gebreken werden verholpen.	
<input type="radio"/> De volgende gebreken werden vastgesteld en niet verholpen: _____ _____	
<input type="radio"/> Er is geen nacontrole nodig <input type="radio"/> Er is een nacontrole nodig	
<input type="radio"/> Het apparaat is veilig en mag in gebruik genomen worden. <input type="radio"/> Het apparaat mag niet in gebruik genomen worden.	Datum _____ Handtekening _____
Nacontrole	
<input type="radio"/> Defect verholpen <input type="radio"/> Defect niet verholpen	
<input type="radio"/> Het apparaat is veilig en mag in gebruik genomen worden. <input type="radio"/> Het apparaat mag niet in gebruik genomen worden.	Datum _____ Handtekening _____

Expertisecontrole „Lift“	
Apparaatnummer: _____	Bedrijfsuren: _____ Datum: _____
De Böcker-ladderlift werd grondig gecontroleerd volgens het onderhoudsplan en de actuele voorschriften.	
<input type="radio"/> Er werden geen gebreken vastgesteld	
<input type="radio"/> Vastgestelde gebreken werden verholpen.	
<input type="radio"/> De volgende gebreken werden vastgesteld en niet verholpen: _____ _____	
<input type="radio"/> Er is geen nacontrole nodig <input type="radio"/> Er is een nacontrole nodig	
<input type="radio"/> Het apparaat is veilig en mag in gebruik genomen worden. <input type="radio"/> Het apparaat mag niet in gebruik genomen worden.	Datum _____ Handtekening _____
Nacontrole	
<input type="radio"/> Defect verholpen <input type="radio"/> Defect niet verholpen	
<input type="radio"/> Het apparaat is veilig en mag in gebruik genomen worden. <input type="radio"/> Het apparaat mag niet in gebruik genomen worden.	Datum _____ Handtekening _____

Expertisecontrole „Lift“	
Apparaatnummer: _____	Bedrijfsuren: _____ Datum: _____
De Böcker-ladderlift werd grondig gecontroleerd volgens het onderhoudsplan en de actuele voorschriften.	
<input type="radio"/> Er werden geen gebreken vastgesteld	
<input type="radio"/> Vastgestelde gebreken werden verholpen.	
<input type="radio"/> De volgende gebreken werden vastgesteld en niet verholpen: _____ _____	
<input type="radio"/> Er is geen nacontrole nodig <input type="radio"/> Er is een nacontrole nodig	
<input type="radio"/> Het apparaat is veilig en mag in gebruik genomen worden. <input type="radio"/> Het apparaat mag niet in gebruik genomen worden.	Datum _____ Handtekening _____
Nacontrole	
<input type="radio"/> Defect verholpen <input type="radio"/> Defect niet verholpen	
<input type="radio"/> Het apparaat is veilig en mag in gebruik genomen worden. <input type="radio"/> Het apparaat mag niet in gebruik genomen worden.	Datum _____ Handtekening _____

Expertisecontrole „Lift“	
Apparaatnummer: _____	Bedrijfsuren: _____ Datum: _____
De Böcker-ladderlift werd grondig gecontroleerd volgens het onderhoudsplan en de actuele voorschriften.	
<input type="radio"/> Er werden geen gebreken vastgesteld	
<input type="radio"/> Vastgestelde gebreken werden verholpen.	
<input type="radio"/> De volgende gebreken werden vastgesteld en niet verholpen: _____ _____	
<input type="radio"/> Er is geen nacontrole nodig <input type="radio"/> Er is een nacontrole nodig	
<input type="radio"/> Het apparaat is veilig en mag in gebruik genomen worden. <input type="radio"/> Het apparaat mag niet in gebruik genomen worden.	Datum _____ Handtekening _____
Nacontrole	
<input type="radio"/> Defect verholpen <input type="radio"/> Defect niet verholpen	
<input type="radio"/> Het apparaat is veilig en mag in gebruik genomen worden. <input type="radio"/> Het apparaat mag niet in gebruik genomen worden.	Datum _____ Handtekening _____

Bijlage V Controleboek

Expertisecontrole „Lift“	
Apparaatnummer: _____	Bedrijfsuren: _____ Datum: _____
De Böcker-ladderlift werd grondig gecontroleerd volgens het onderhoudsplan en de actuele voorschriften.	
<input type="radio"/> Er werden geen gebreken vastgesteld	
<input type="radio"/> Vastgestelde gebreken werden verholpen.	
<input type="radio"/> De volgende gebreken werden vastgesteld en niet verholpen: _____ _____	
<input type="radio"/> Er is geen nacontrole nodig <input type="radio"/> Er is een nacontrole nodig	
<input type="radio"/> Het apparaat is veilig en mag in gebruik genomen worden. <input type="radio"/> Het apparaat mag niet in gebruik genomen worden.	Datum _____ Handtekening _____
Nacontrole	
<input type="radio"/> Defect verholpen <input type="radio"/> Defect niet verholpen	
<input type="radio"/> Het apparaat is veilig en mag in gebruik genomen worden. <input type="radio"/> Het apparaat mag niet in gebruik genomen worden.	Datum _____ Handtekening _____

Bijlage VI Onderhoudsboekje

Onderhoud „Lift“	
Apparaatnummer: _____	Bedrijfsuren: _____ Datum: _____
De Böcker-ladderlift werd volgens het onderhoudsplan onderhouden	
<input type="radio"/> Motornazicht is gebeurd volgens de instructies van de fabrikant	
<input type="radio"/> Hydraulische olie vervangen (gebruikte olie).....	<input type="radio"/> Hydraulische oliefilter vervangen
<input type="radio"/> Rails gewassen en gesmeerd	<input type="radio"/> Lift gesmeerd
<input type="radio"/> De volgende reparatie werd uitgevoerd: _____ _____	
<input type="radio"/> Gecontroleerd op uitrusting die achteraf aangebracht werd	<input type="radio"/> Niet gecontroleerd op uitrusting die achteraf aangebracht werd
<input type="radio"/> Er werden uitsluitend originele delen en smeermiddelen van Böcker gebruik	
Het onderhoud werd uitgevoerd door:	
Naam en adres van de firma:	Datum _____ Handtekening _____

Bijlage VI Onderhoudsboekje

Onderhoud „Lift“	
Apparaatnummer: _____	Bedrijfsuren: _____
Datum: _____	
De Böcker-ladderlift werd volgens het onderhoudsplan onderhouden	
<input type="checkbox"/> Motornazicht is gebeurd volgens de instructies van de fabrikant	
<input type="checkbox"/> Hydraulische olie vervangen (gebruikte olie).....	<input type="checkbox"/> Hydraulische oliefilter vervangen
<input type="checkbox"/> Rails gewassen en gesmeerd	<input type="checkbox"/> Lift gesmeerd
<input type="checkbox"/> De volgende reparatie werd uitgevoerd:	

<input type="checkbox"/> Gecontroleerd op uitrusting die achteraf aangebracht werd	<input type="checkbox"/> Niet gecontroleerd op uitrusting die achteraf aangebracht werd
<input type="checkbox"/> Er werden uitsluitend originele delen en smeermiddelen van Böcker gebruik	
Het onderhoud werd uitgevoerd door:	
Naam en adres van de firma:	Datum _____ Handtekening _____

Onderhoud „Lift“	
Apparaatnummer: _____	Bedrijfsuren: _____ Datum: _____
De Böcker-ladderlift werd volgens het onderhoudsplan onderhouden	
<input type="checkbox"/> Motornazicht is gebeurd volgens de instructies van de fabrikant	
<input type="checkbox"/> Hydraulische olie vervangen (gebruikte olie).....	<input type="checkbox"/> Hydraulische oliefilter vervangen
<input type="checkbox"/> Rails gewassen en gesmeerd	<input type="checkbox"/> Lift gesmeerd
<input type="checkbox"/> De volgende reparatie werd uitgevoerd: _____ _____	
<input type="checkbox"/> Gecontroleerd op uitrusting die achteraf aangebracht werd	<input type="checkbox"/> Niet gecontroleerd op uitrusting die achteraf aangebracht werd
<input type="checkbox"/> Er werden uitsluitend originele delen en smeermiddelen van Böcker gebruik	
Het onderhoud werd uitgevoerd door:	
Naam en adres van de firma:	Datum _____ Handtekening _____

Bijlage VI Onderhoudsboekje

Onderhoud „Lift“		
Apparaatnummer: ____-____-____-____-____		Bedrijfsuren: _____
		Datum: _____
De Böcker-ladderlift werd volgens het onderhoudsplan onderhouden		
<input type="radio"/> Motorinspectie werd volgens de instructies van de fabrikant uitgevoerd		
<input type="radio"/> Hydraulische olie vervangen (gebruikte olie).....		<input type="radio"/> Hydraulische oliefilter vervangen
<input type="radio"/> Rails gewassen en gesmeerd	<input type="radio"/> Lift gesmeerd	
<input type="radio"/> De volgende reparatie werd uitgevoerd:		

<input type="radio"/> Gecontroleerd op uitrusting die achteraf aangebracht werd		<input type="radio"/> Niet gecontroleerd op uitrusting die achteraf aangebracht werd
<input type="radio"/> Er werden uitsluitend originele delen en smeermiddelen van Böcker gebruik		
Het onderhoud werd uitgevoerd door:		
Naam en adres van de firma:		Datum _____ Handtekening _____

Onderhoud „Lift“		
Apparaatnummer: ____-____-____-____-____		Bedrijfsuren: _____
		Datum: _____
De Böcker-ladderlift werd volgens het onderhoudsplan onderhouden		
<input type="radio"/> Motorinspectie werd volgens de instructies van de fabrikant uitgevoerd		
<input type="radio"/> Hydraulische olie vervangen (gebruikte olie).....		<input type="radio"/> Hydraulische oliefilter vervangen
<input type="radio"/> Rails gewassen en gesmeerd	<input type="radio"/> Lift gesmeerd	
<input type="radio"/> De volgende reparatie werd uitgevoerd:		

<input type="radio"/> Gecontroleerd op uitrusting die achteraf aangebracht werd		<input type="radio"/> Niet gecontroleerd op uitrusting die achteraf aangebracht werd
<input type="radio"/> Er werden uitsluitend originele delen en smeermiddelen van Böcker gebruik		

Bijlage VI Onderhoudsboekje

Het onderhoud werd uitgevoerd door:		
Naam en adres van de firma:		Datum Handtekening
Onderhoud „Lift“		
Apparaatnummer: _____ Bedrijfsuren: _____		Datum: _____
De Böcker-ladderlift werd volgens het onderhoudsplan onderhouden		
<input type="radio"/> Motorinspectie werd volgens de instructies van de fabrikant uitgevoerd		
<input type="radio"/> Hydraulische olie vervangen (gebruikte olie).....		<input type="radio"/> Hydraulische oliefilter vervangen
<input type="radio"/> Rails gewassen en gesmeerd	<input type="radio"/> Lift gesmeerd	
<input type="radio"/> De volgende reparatie werd uitgevoerd:		
<hr/> <hr/>		
<input type="radio"/> Gecontroleerd op uitrusting die achteraf aangebracht werd		<input type="radio"/> Niet gecontroleerd op uitrusting die achteraf aangebracht werd
<input type="radio"/> Er werden uitsluitend originele delen en smeermiddelen van Böcker gebruik		
Het onderhoud werd uitgevoerd door:		
Naam en adres van de firma:		Datum Handtekening

Bijlage VI Onderhoudsboekje

Onderhoud „Lift“	
Apparaatnummer: _____	Bedrijfsuren: _____
Datum: _____	
De Böcker-ladderlift werd volgens het onderhoudsplan onderhouden	
<input type="radio"/> Motorinspectie werd volgens de instructies van de fabrikant uitgevoerd	
<input type="radio"/> Hydraulische olie vervangen (gebruikte olie).....	<input type="radio"/> Hydraulische oliefilter vervangen
<input type="radio"/> Rails gewassen en gesmeerd	<input type="radio"/> Lift gesmeerd
<input type="radio"/> De volgende reparatie werd uitgevoerd:	

<input type="radio"/> Gecontroleerd op uitrusting die achteraf aangebracht werd	<input type="radio"/> Niet gecontroleerd op uitrusting die achteraf aangebracht werd
<input type="radio"/> Er werden uitsluitend originele delen en smeermiddelen van Böcker gebruik	
Het onderhoud werd uitgevoerd door:	
Naam en adres van de firma:	Datum _____ Handtekening _____

Onderhoud „Lift“	
Apparaatnummer: _____	Bedrijfsuren: _____ Datum: _____
De Böcker-ladderlift werd volgens het onderhoudsplan onderhouden	
<input type="radio"/> Motorinspectie werd volgens de instructies van de fabrikant uitgevoerd	
<input type="radio"/> Hydraulische olie vervangen (gebruikte olie).....	<input type="radio"/> Hydraulische oliefilter vervangen
<input type="radio"/> Rails gewassen en gesmeerd	<input type="radio"/> Lift gesmeerd
<input type="radio"/> De volgende reparatie werd uitgevoerd: _____ _____	
<input type="radio"/> Gecontroleerd op uitrusting die achteraf aangebracht werd	<input type="radio"/> Niet gecontroleerd op uitrusting die achteraf aangebracht werd
<input type="radio"/> Er werden uitsluitend originele delen en smeermiddelen van Böcker gebruik	
Het onderhoud werd uitgevoerd door:	
Naam en adres van de firma:	Datum _____ Handtekening _____

Onderhoud „Lift“	
Apparaatnummer: _____	Bedrijfsuren: _____ Datum: _____
De Böcker-ladderlift werd volgens het onderhoudsplan onderhouden	
<input type="radio"/> Motorinspectie werd volgens de instructies van de fabrikant uitgevoerd	
<input type="radio"/> Hydraulische olie vervangen (gebruikte olie).....	<input type="radio"/> Hydraulische oliefilter vervangen
<input type="radio"/> Rails gewassen en gesmeerd	<input type="radio"/> Lift gesmeerd
<input type="radio"/> De volgende reparatie werd uitgevoerd: _____ _____	
<input type="radio"/> Gecontroleerd op uitrusting die achteraf aangebracht werd	<input type="radio"/> Niet gecontroleerd op uitrusting die achteraf aangebracht werd
<input type="radio"/> Er werden uitsluitend originele delen en smeermiddelen van Böcker gebruik	

Bijlage VI Onderhoudsboekje

Het onderhoud werd uitgevoerd door:		
Naam en adres van de firma:	Datum	Handtekening
Onderhoud „Lift“		
Apparaatnummer: _____ Bedrijfsuren: _____		Datum: _____
De Böcker-ladderlift werd volgens het onderhoudsplan onderhouden		
<input type="radio"/> Motorinspectie werd volgens de instructies van de fabrikant uitgevoerd		
<input type="radio"/> Hydraulische olie vervangen (gebruikte olie).....	<input type="radio"/> Hydraulische oliefilter vervangen	
<input type="radio"/> Rails gewassen en gesmeerd	<input type="radio"/> Lift gesmeerd	
<input type="radio"/> De volgende reparatie werd uitgevoerd:		
<hr/> <hr/>		
<input type="radio"/> Gecontroleerd op uitrusting die achteraf aangebracht werd	<input type="radio"/> Niet gecontroleerd op uitrusting die achteraf aangebracht werd	
<input type="radio"/> Er werden uitsluitend originele delen en smeermiddelen van Böcker gebruik		
Het onderhoud werd uitgevoerd door:		
Naam en adres van de firma:	Datum	Handtekening

Onderhoud „Lift“	
Apparaatnummer: _____	Bedrijfsuren: _____ Datum: _____
De Böcker-ladderlift werd volgens het onderhoudsplan onderhouden	
<input type="radio"/> Motorinspectie werd volgens de instructies van de fabrikant uitgevoerd	
<input type="radio"/> Hydraulische olie vervangen (gebruikte olie).....	<input type="radio"/> Hydraulische oliefilter vervangen
<input type="radio"/> Rails gewassen en gesmeerd	<input type="radio"/> Lift gesmeerd
<input type="radio"/> De volgende reparatie werd uitgevoerd: _____ _____	
<input type="radio"/> Gecontroleerd op uitrusting die achteraf aangebracht werd	<input type="radio"/> Niet gecontroleerd op uitrusting die achteraf aangebracht werd
<input type="radio"/> Er werden uitsluitend originele delen en smeermiddelen van Böcker gebruik	
Het onderhoud werd uitgevoerd door:	
Naam en adres van de firma:	Datum _____ Handtekening _____

Bijlage VI Onderhoudsboekje

Onderhoud „Lift“	
Apparaatnummer: _____	Bedrijfsuren: _____
Datum: _____	
De Böcker-ladderlift werd volgens het onderhoudsplan onderhouden	
<input type="checkbox"/> Motorinspectie werd volgens de instructies van de fabrikant uitgevoerd	
<input type="checkbox"/> Hydraulische olie vervangen (gebruikte olie).....	<input type="checkbox"/> Hydraulische oliefilter vervangen
<input type="checkbox"/> Rails gewassen en gesmeerd	<input type="checkbox"/> Lift gesmeerd
<input type="checkbox"/> De volgende reparatie werd uitgevoerd:	

<input type="checkbox"/> Gecontroleerd op uitrusting die achteraf aangebracht werd	<input type="checkbox"/> Niet gecontroleerd op uitrusting die achteraf aangebracht werd
<input type="checkbox"/> Er werden uitsluitend originele delen en smeermiddelen van Böcker gebruik	
Het onderhoud werd uitgevoerd door:	
Naam en adres van de firma:	Datum _____ Handtekening _____

Onderhoud „Lift“	
Apparaatnummer: _____	Bedrijfsuren: _____ Datum: _____
De Böcker-ladderlift werd volgens het onderhoudsplan onderhouden	
<input type="checkbox"/> Motorinspectie werd volgens de instructies van de fabrikant uitgevoerd	
<input type="checkbox"/> Hydraulische olie vervangen (gebruikte olie).....	<input type="checkbox"/> Hydraulische oliefilter vervangen
<input type="checkbox"/> Rails gewassen en gesmeerd	<input type="checkbox"/> Lift gesmeerd
<input type="checkbox"/> De volgende reparatie werd uitgevoerd: _____ _____	
<input type="checkbox"/> Gecontroleerd op uitrusting die achteraf aangebracht werd	<input type="checkbox"/> Niet gecontroleerd op uitrusting die achteraf aangebracht werd
<input type="checkbox"/> Er werden uitsluitend originele delen en smeermiddelen van Böcker gebruik	
Het onderhoud werd uitgevoerd door:	
Naam en adres van de firma:	Datum _____ Handtekening _____

Bijlage VI Onderhoudsboekje

Draadkabel vernieuwd		
Apparaatnummer: _____	Bedrijfsuren: _____	Datum: _____
<input type="radio"/> Lierkabel vervangen; artikelnummer draadkabel _____		
<input type="radio"/> Kabel van de uitschuiflier vervangen; artikelnummer draadkabel _____		
<input type="radio"/> Overige draadkabels vervangen; artikelnummer draadkabel _____		
<input type="radio"/> De Böcker-ladderlift werd na het vervangen van de kabel grondig gecontroleerd.		
<input type="radio"/> Het apparaat is veilig en mag in gebruik genomen worden.		Datum _____ Handtekening _____
<input type="radio"/> Het apparaat mag niet in gebruik genomen worden.		
Nacontrole		
<input type="radio"/> Defect verholpen		<input type="radio"/> Defect niet verholpen
<input type="radio"/> Het apparaat is veilig en mag in gebruik genomen worden.		Datum _____ Handtekening _____
<input type="radio"/> Het apparaat mag niet in gebruik genomen worden.		

Draadkabel vernieuwd		
Apparaatnummer: _____	Bedrijfsuren: _____	Datum: _____
<input type="radio"/> Lierkabel vervangen; artikelnummer draadkabel _____		
<input type="radio"/> Kabel van de uitschuiflier vervangen; artikelnummer draadkabel _____		
<input type="radio"/> Overige draadkabels vervangen; artikelnummer draadkabel _____		
<input type="radio"/> De Böcker-ladderlift werd na het vervangen van de kabel grondig gecontroleerd.		
<input type="radio"/> Het apparaat is veilig en mag in gebruik genomen worden.		Datum _____ Handtekening _____
<input type="radio"/> Het apparaat mag niet in gebruik genomen worden.		
Nacontrole		
<input type="radio"/> Defect verholpen		<input type="radio"/> Defect niet verholpen
<input type="radio"/> Het apparaat is veilig en mag in gebruik genomen worden.		Datum _____ Handtekening _____
<input type="radio"/> Het apparaat mag niet in gebruik genomen worden.		

Draadkabel vernieuwd	
Apparaatnummer: _____	Bedrijfsuren: _____ Datum: _____
<input type="radio"/> Lierkabel vervangen; artikelnummer draadkabel _____	
<input type="radio"/> Kabel van de uitschuiflier vervangen; artikelnummer draadkabel _____	
<input type="radio"/> Overige draadkabels vervangen; artikelnummer draadkabel _____	
<input type="radio"/> De Böcker-ladderlift werd na het vervangen van de kabel grondig gecontroleerd.	
<input type="radio"/> Het apparaat is veilig en mag in gebruik genomen worden.	Datum _____ Handtekening _____
<input type="radio"/> Het apparaat mag niet in gebruik genomen worden.	
Nacontrole	
<input type="radio"/> Defect verholpen	<input type="radio"/> Defect niet verholpen
<input type="radio"/> Het apparaat is veilig en mag in gebruik genomen worden.	Datum _____ Handtekening _____
<input type="radio"/> Het apparaat mag niet in gebruik genomen worden.	

Draadkabel vernieuwd	
Apparaatnummer: _____	Bedrijfsuren: _____ Datum: _____
<input type="radio"/> Lierkabel vervangen; artikelnummer draadkabel _____	
<input type="radio"/> Kabel van de uitschuiflier vervangen; artikelnummer draadkabel _____	
<input type="radio"/> Overige draadkabels vervangen; artikelnummer draadkabel _____	
<input type="radio"/> De Böcker-ladderlift werd na het vervangen van de kabel grondig gecontroleerd.	
<input type="radio"/> Het apparaat is veilig en mag in gebruik genomen worden.	Datum _____ Handtekening _____
<input type="radio"/> Het apparaat mag niet in gebruik genomen worden.	
Nacontrole	
<input type="radio"/> Defect verholpen	<input type="radio"/> Defect niet verholpen
<input type="radio"/> Het apparaat is veilig en mag in gebruik genomen worden.	Datum _____ Handtekening _____
<input type="radio"/> Het apparaat mag niet in gebruik genomen worden.	

Bijlage VI Onderhoudsboekje

Draadkabel vernieuwd		
Apparaatnummer: _____	Bedrijfsuren: _____	Datum: _____
<input type="radio"/> Lierkabel vervangen; artikelnummer draadkabel _____		
<input type="radio"/> Kabel van de uitschuiflier vervangen; artikelnummer draadkabel _____		
<input type="radio"/> Overige draadkabels vervangen; artikelnummer draadkabel _____		
<input type="radio"/> De Böcker-ladderlift werd na het vervangen van de kabel grondig gecontroleerd.		
<input type="radio"/> Het apparaat is veilig en mag in gebruik genomen worden.		Datum _____ Handtekening _____
<input type="radio"/> Het apparaat mag niet in gebruik genomen worden.		
Nacontrole		
<input type="radio"/> Defect verholpen		<input type="radio"/> Defect niet verholpen
<input type="radio"/> Het apparaat is veilig en mag in gebruik genomen worden.		Datum _____ Handtekening _____
<input type="radio"/> Het apparaat mag niet in gebruik genomen worden.		

Draadkabel vernieuwd		
Apparaatnummer: _____	Bedrijfsuren: _____	Datum: _____
<input type="radio"/> Lierkabel vervangen; artikelnummer draadkabel _____		
<input type="radio"/> Kabel van de uitschuiflier vervangen; artikelnummer draadkabel _____		
<input type="radio"/> Overige draadkabels vervangen; artikelnummer draadkabel _____		
<input type="radio"/> De Böcker-ladderlift werd na het vervangen van de kabel grondig gecontroleerd.		
<input type="radio"/> Het apparaat is veilig en mag in gebruik genomen worden.		Datum _____ Handtekening _____
<input type="radio"/> Het apparaat mag niet in gebruik genomen worden.		
Nacontrole		
<input type="radio"/> Defect verholpen		<input type="radio"/> Defect niet verholpen
<input type="radio"/> Het apparaat is veilig en mag in gebruik genomen worden.		Datum _____ Handtekening _____
<input type="radio"/> Het apparaat mag niet in gebruik genomen worden.		

Overige reparaties		
Apparaatnummer: ____	Bedrijfsuren: _____	Datum: _____
<input type="radio"/> De Böcker-ladderlift werd na de reparatie grondig gecontroleerd.		
<input type="radio"/> Het apparaat is veilig en mag in gebruik genomen worden.		Datum Handtekening
<input type="radio"/> Het apparaat mag niet in gebruik genomen worden.		
Nacontrole		
<input type="radio"/> Defect verholpen		<input type="radio"/> Defect niet verholpen
<input type="radio"/> Het apparaat is veilig en mag in gebruik genomen worden.		Datum Handtekening
<input type="radio"/> Het apparaat mag niet in gebruik genomen worden.		

Overige reparaties		
Apparaatnummer: ____	Bedrijfsuren: _____	Datum: _____
<input type="radio"/> De Böcker-ladderlift werd na de reparatie grondig gecontroleerd.		
<input type="radio"/> Het apparaat is veilig en mag in gebruik genomen worden.		Datum Handtekening
<input type="radio"/> Het apparaat mag niet in gebruik genomen worden.		
Nacontrole		
<input type="radio"/> Defect verholpen		<input type="radio"/> Defect niet verholpen
<input type="radio"/> Het apparaat is veilig en mag in gebruik genomen worden.		Datum Handtekening
<input type="radio"/> Het apparaat mag niet in gebruik genomen worden.		

Bijlage VI Onderhoudsboekje

Overige reparaties		
Apparaatnummer: _____	Bedrijfsuren: _____	Datum: _____
<input type="radio"/> De Böcker-ladderlift werd na de reparatie grondig gecontroleerd.		
<input type="radio"/> Het apparaat is veilig en mag in gebruik genomen worden.		Datum _____ Handtekening _____
<input type="radio"/> Het apparaat mag niet in gebruik genomen worden.		
Nacontrole		
<input type="radio"/> Defect verholpen		<input type="radio"/> Defect niet verholpen
<input type="radio"/> Het apparaat is veilig en mag in gebruik genomen worden.		Datum _____ Handtekening _____
<input type="radio"/> Het apparaat mag niet in gebruik genomen worden.		

Overige reparaties		
Apparaatnummer: _____	Bedrijfsuren: _____	Datum: _____
<input type="radio"/> De Böcker-ladderlift werd na de reparatie grondig gecontroleerd.		
<input type="radio"/> Het apparaat is veilig en mag in gebruik genomen worden.		Datum _____ Handtekening _____
<input type="radio"/> Het apparaat mag niet in gebruik genomen worden.		
Nacontrole		
<input type="radio"/> Defect verholpen		<input type="radio"/> Defect niet verholpen
<input type="radio"/> Het apparaat is veilig en mag in gebruik genomen worden.		Datum _____ Handtekening _____
<input type="radio"/> Het apparaat mag niet in gebruik genomen worden.		

Overige reparaties		
Apparaatnummer: ____	Bedrijfsuren: _____	Datum: _____
<input type="radio"/> De Böcker-ladderlift werd na de reparatie grondig gecontroleerd.		
<input type="radio"/> Het apparaat is veilig en mag in gebruik genomen worden.		Datum Handtekening
<input type="radio"/> Het apparaat mag niet in gebruik genomen worden.		
Nacontrole		
<input type="radio"/> Defect verholpen		<input type="radio"/> Defect niet verholpen
<input type="radio"/> Het apparaat is veilig en mag in gebruik genomen worden.		Datum Handtekening
<input type="radio"/> Het apparaat mag niet in gebruik genomen worden.		

Overige reparaties		
Apparaatnummer: ____	Bedrijfsuren: _____	Datum: _____
<input type="radio"/> De Böcker-ladderlift werd na de reparatie grondig gecontroleerd.		
<input type="radio"/> Het apparaat is veilig en mag in gebruik genomen worden.		Datum Handtekening
<input type="radio"/> Het apparaat mag niet in gebruik genomen worden.		
Nacontrole		
<input type="radio"/> Defect verholpen		<input type="radio"/> Defect niet verholpen
<input type="radio"/> Het apparaat is veilig en mag in gebruik genomen worden.		Datum Handtekening
<input type="radio"/> Het apparaat mag niet in gebruik genomen worden.		

Index

Aandraaimomenten.....	118	Gedrag bij gevaren en bij ongevallen	25
Aanhanger O ₂ (JUE) (van 750kg tot 3500kg).....	34	Gedrag van het bedieningspersoneel	83
Aankoppelen bij de aanhanger.....	42	Gevaarlijke zone afzetten	55
Aansprakelijkheid en waarborg	14	Gevaren die van de lift uit kunnen uitgaan	20
Accu vervangen	116	Inschuiven	48
Afkoppelen, parkeren	46	Instructies voor de gebruikers/beladers .	83
Afvalverwijdering.....	16	Kentekening van de varianten	30
Algemeen	9	Kentekeningen op het apparaat.....	11
Algemene beschrijving	31	Knikstuk (uitsluitend uitvoering HD 24K/0-7)	75
Andere toepasselijke documenten	9	Knikstuk afstellen	76
Bediening.....	83	Knikstuk demonteren.....	90
Bediening van de slede.....	85	Lift demonteren	93
Bedieningspersoneel	23	Lift met knikstuk, rechtopstaand ingezet	80
Bedrijfsurenteller.....	106	Maatregelen bij een werkonderbreking ..	84
Belasting en steunvoorziening van de uittrekbare rail HD 24K/0-7	82	Maatregelen bij het einde van het werk .	84
Belastingsplaatje.....	81	Maatregelen bij het hervatten van het werk	84
Bescherming van het auteursrecht.....	14	Maatregelen bij werkpauses	84
Beschrijving van de bouwgroepen	32	Mechanische afstandsbediening (optioneel).....	60
Bijlage I Checklist instructies.....	125	Met de lift bereikbare hoogten	53
Bijlage II Toepasselijke documenten	126	Mogelijk misbruik.....	19
Bijlage IV Conformiteitsverklaring	128	Noodstartfunctie verbrandingsmotor (uitvoering zonder E-motor)	122
Bijlage V Controleboek	129	NOODSTOP schakelaar.....	22
Bijlage VI Onderhoudsboekje.....	135	Onderhoud	101
Controle van de plaats van opstelling....	51	Opbouw en functie van de lift	31
Controleer de toestand van de hydraulische olie.....	115	Opbouw en uitrichten van de vrachtwagen	58
Demontage	16, 90	Opbouwen en uitrichten van de aanhangwagen	56
Eerste controle voor de oplevering.....	113	Opslag.....	100
EG-keuringscertificaat aanhanger.....	15		
Elektrische motor aansluiten en starten	65		
Gebruikte stoffen en smeermiddelen....	115		

Opstellen	55	Toebehoren.....	123
Opstellen, uitschuiven.....	67	Transport.....	37
Opstelling.....	51	Typeplaatje.....	29
Overgave/Levering	37	Typeplaatje vrachtwagen.....	29
Persoonlijke beschermende uitrusting ...	20	Uitschuiven.....	49
Regelmatig onderhoud door vakkundig personeel	107	Uitvoering met elektromotor.....	119
Regelmatige controles door de bediener	103	Uitvoeringen aanhanger	98
Reglementair gebruik.....	18	Uitvoeringen vrachtwagens	99
Reservewiel, wiel vervangen.....	117	Valbeveiliging controleren	104
Speciale uitvoering met frequentieomvormer	64	Veiligheid.....	17, 51
Steunen demonteren	98	Veiligheid bij het werk.....	19
Steunen monteren, uitrichten	56	Veiligheidsafstand tot stroomleidingen ..	54
Storingen	119	Verantwoordelijkheid van de exploitant .	18
Tabel met storingen	119	Verbrandingsmotor starten	61
Technische gegevens	26	Verklaring van symbolen	10
Telescopisch intrekken	50	Voor elk gebruik	103
Telescopisch uitschuiven	50	Voor het transport.....	37
Telescopische as (optioneel) alleen aanhanger.....	48	Voor ieder gebruik in het wegverkeer ..	103
Telescopische dissel.....	50	Voorwoord.....	8
Terugkerende controles - bijhouden van een controleboek.....	114	Vrachtwagenopbouw	36
Tijdens het transport	45	Waarschuwing voor zwevende lasten....	51
		Werking met behulp van de elektrische motor	63
		Wisselstukken	15