



Voegensnijder CF•2116 D

Serie CF•2100

vanaf 11/2006

**GEBRUIKSHANDLEIDING, onderhoudshandleiding
en veiligheidsaanwijzingen**

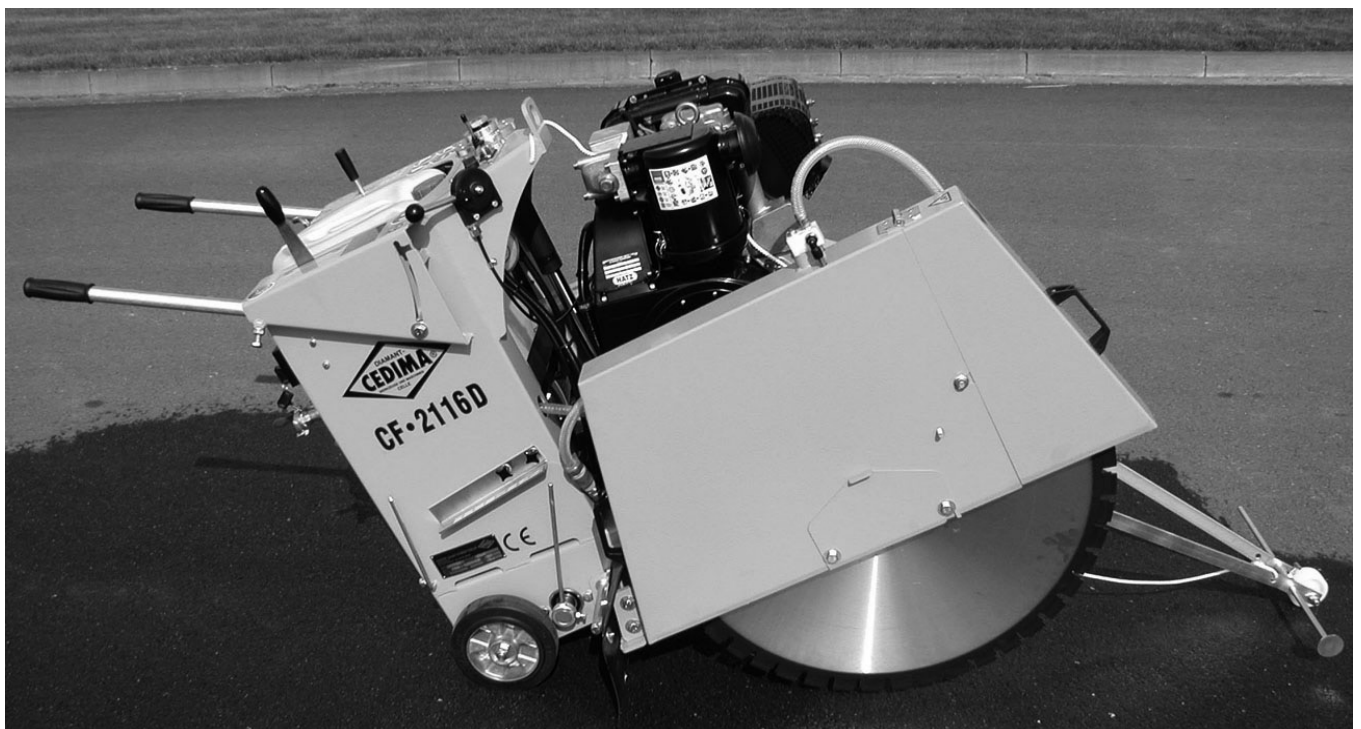

De naam CEDIMA® en het logo



zijn gedeponeerde handelsmerken van CEDIMA® Diamantwerkzeug- und Maschinenbaugesellschaft mbH.

De in dit document bevatte informatie mag niet zonder voorafgaande mededeling gewijzigd worden.

CEDIMA® aanvaardt geen aansprakelijkheid voor dit document.

CEDIMA® aanvaardt geen aansprakelijkheid voor fouten in dit document of voor bijkomende of gevolgschade bij de levering, de prestatie of het gebruik van het product.

© CEDIMA® Diamantwerkzeug- und Maschinenbaugesellschaft mbH,
Celle, Duitsland

Alle rechten voorbehouden. Geen enkel deel van dit document mag zonder voorafgaandelijke schriftelijke toestemming gereproduceerd, aangepast, verzonden, doorgegeven, op gegevensdragers opgeslagen of in een andere taal vertaald worden, buiten wat in het kader van het auteursrecht toegelaten is.

CEDIMA® • Technische documentatie • 2010
Vertaling van de originele gebruikshandleiding



Inhoudsopgave

	Voorwoord	4
	EG Konformitätserklärung	5
1	Algemene productinformatie	6
2	Technische gegevens en meetwaarden	9
3	Fundamentele veiligheidsaanwijzingen.....	11
4	Vorbereitung voor het bedrijf en bedieningselementen van de CEDIMA® voegensnijder CF•2116 D.....	19
5	Snijbedrijf	39
6	Onderhoud	42
7	Transport en langere stilstandtijden / opslag van de CF•2116 D.....	64
8	Fout- en storingsverhelping bij de CF•2116 D	65
9	CF•2116 D, Elektrische en hydraulische schema's	69
10	Garantievoorwaarden	71



Voorwoord

Gefeliciteerd met uw keuze voor een product van CEDIMA®.

Deze gebruikshandleiding richt zich tot vaklui en door vaklui geïnstrueerde gebruikers/bedieners.

Gebruik de handleiding om het product en zijn reglementair gebruik te leren kennen. U krijgt belangrijke instructies om het product veilig, correct en voordelig te gebruiken. De informatie in deze handleiding helpt u gevaren te vermijden, reparatiekosten en uitvalperioden te verminderen en de betrouwbaarheid en levensduur van het product te vergroten.

Lees deze gebruikshandleiding aandachtig door voordat u met uw nieuwe product aan de slag gaat.

De gebruikshandleiding moet zich voortdurend op de plaats bevinden waar het product wordt gebruikt en moet worden gelezen en toegepast door elke persoon die met of aan het product werkt of het onderhoudt. De gebruikshandleiding moet worden uitgebreid met de instructies van bestaande nationale voorschriften inzake ongevallenpreventie en milieu. Naast de gebruikshandleiding en de wettelijke regelingen inzake ongevallenpreventie die gelden in het land en op de locatie waar het product wordt gebruikt, zijn ook de gevestigde vaktechnische regels voor het veilig en vakkundig uitvoeren van werkzaamheden van kracht.

Deze handleiding bevat de gebruikelijke informatie die nodig is voor een correct gebruik. Mocht na het lezen daarvan nog vragen hebben, kunt u contact opnemen met uw leverancier, met een van onze medewerkers van de buitendienst of rechtstreeks met

uw
CEDIMA® GmbH
Lärchenweg 3 D-29227 Celle

Telefoon: 0 51 41 / 88 54-0
Fax: 0 51 41 / 8 64 27
E-mail: info@cedima.com
Internet: www.cedima.com



EG-Konformitätserklärung

Fabrikant:

CEDIMA® Diamantwerkzeug- und Maschinenbaugesellschaft mbH,
Lärchenweg 3, D-29227 Celle

Samenstelling, bewaren van de technische documenten:

Technische documentatie van
CEDIMA® Diamantwerkzeug- und Maschinenbaugesellschaft mbH,
Siedemeierkamp 5, D-29227 Celle

Machinebeschrijving:

Voegensnijder **CF•2116 D**, artikelnr.: 30000051 (standaard), 30000178 (vers gestort beton) in standaarduitvoering of met vers gestort beton, met de hand geleid. Voortstuwingsaandrijving hydrostatisch. Voor natsnijden in asfalt en beton alsook gelijkaardige abrasieve bouwmaterialen met diamantzaagbladen tot 800 mm (standaard) of 400 mm (vers gestort beton, FB) diameter bij een maximale zaagbladbreedte van 20 mm. Snij-aandrijving via V-riem van een 14,7 kW dieselmotor. Max. snijdiepte 300 mm (standaard) of 100 mm (FB) traploos via frame-wipschakelaar elektrohydraulisch vast instelbaar. Watervoorziening via waterreservoir van 35 liter of regelbare drukwateraansluiting.

Gemeten geluidspiekniveau: $L_{WA} = 110 \text{ dB(A)}$,
gegarandeerd geluidspiekniveau: $L_{WA} (d) = 114 \text{ dB(A)}$

Procedures voor de conformiteitsanalyse: RL 2000/14/EG, bijlage V

Hiermee wordt bevestigd dat op basis van de richtlijn 2006/42/EG, bijlage II 1.A van het Europese Parlement en de Raad van 17-05-2006 de voegensnijder **CF•2116 D** vanaf bouwjaar 2006 aan de volgende normen en richtlijnen voldoet: EN ISO 121001, EN ISO 121002, EN 13862,
EN ISO 141211, EN ISO 602041, 2000/14/EG.

Aangaande de elektrische gevaren werden volgens bijlage I nr. 1.5.1 van de machinerichtlijn 2006/42/EG de beschermingsdoelen van de laagspanningsrichtlijn (73/23/EEG vervangen door) 2006/95/EG nagekomen.

Aangaande niet gewilde stralingsemissies worden volgens bijlage I nr. 1.5.10 van de machinerichtlijn 2006/42/EG de beschermingsdoelen van de EMV-Richtlijn (89/336/EEG vervangen door) 2004/108/EG nagekomen.

Deze conformiteitsverklaring verliest direct haar geldigheid wanneer wijzigingen aan de machine uitgevoerd worden die niet door ons toegelaten werden.



D-29227 Celle, 31-08-2010

Axel Fischer (bedrijfsleider)

1 Algemene productinformatie

1.1 Beschrijving van de voegensnijder CF•2116 D

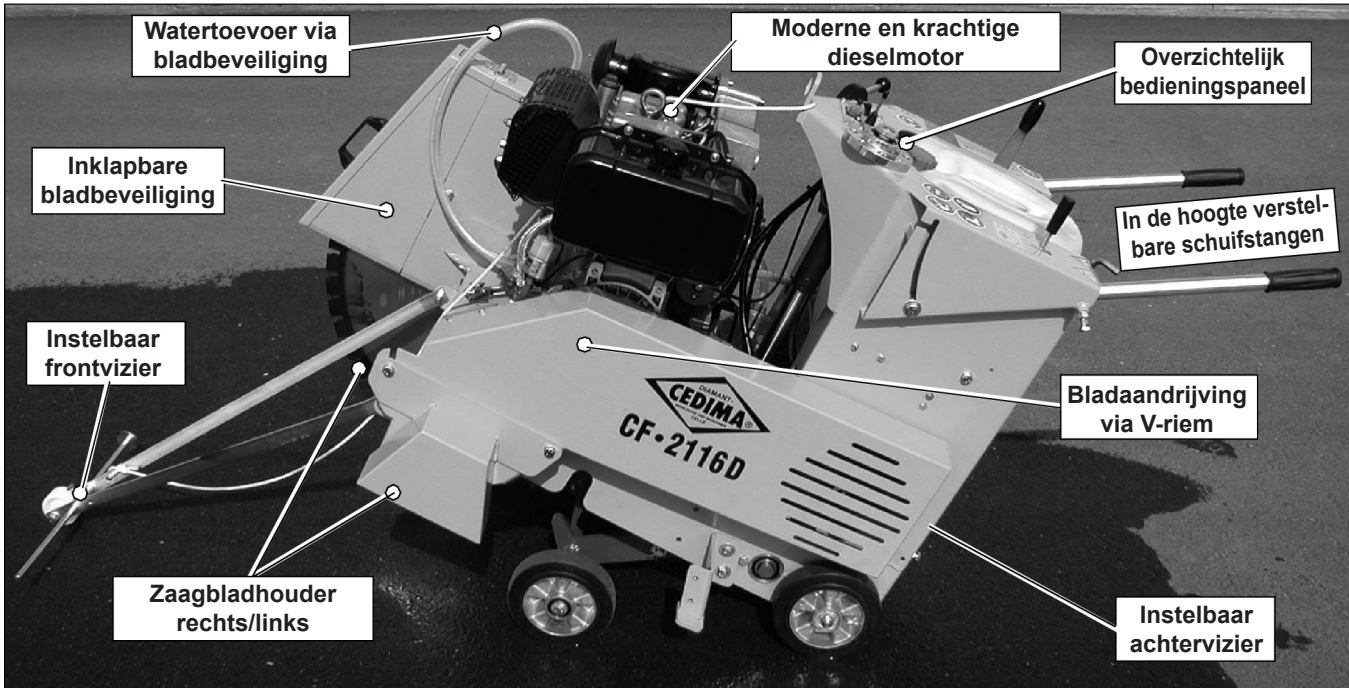

Afbeelding 1.1 Voegensnijder CF•2116 D (standaard)

De voegensnijders van de serie CF•2100 staan bekend voor hun uiterst eenvoudige bediening, zuinig gebruik van de diamantzaagbladen en hoge dagprestaties. De voegensnijder CF•2116 D van de serie CF•2100 wordt gebruikt als scheidings- en diepsnijmachine tot 300 mm snijdiepte in asfalt en beton, bij bouwwerkzaamheden en bij het repareren van snelwegen, straten, fietspaden, toegangswegen, luchthavens en industriële gebouwen. Omdat ze gemakkelijk te hanteren zijn, zijn de voegensnijders van de serie CF•2100 ook op vers gestort beton onontbeerlijk.

De rangschikking van alle bouwcomponenten met de daaruit resulterende gewichtsverdeling zorgt voor een optimale snijdruk op het diamantzaagblad en tegelijkertijd voor een gemakkelijke hantering bij het verplaatsen en instellen. De voegensnijders van de serie CF•2100 onderscheiden zich door hun grote betrouwbaarheid, maximale prestaties, gemakkelijke hantering en hoge bedieningscomfort. Aandrijfeenheid en snijstoerental zorgen voor optimale omstandigheden voor het snijden met diamantzaagbladen van CEDIMA®.

Bij de CF•2116 D wordt het zaagblad aangedreven door een moderne, krachtige dieselmotor via V-riemen naar de snijas.

Het zaagblad kan rechts of links op de nauwkeurig gemaakte snijas worden geplaatst met een bladhouderdoorsnede van 25,4 mm. De rechts of links montagebare bladbeveiliging kan vooraan worden opgeklapt (afbeelding 1.2) voor sneden tot aan de wand.

De voortstuwing gebeurt gelijkmatig door een hydrostatisch, traploos regelbaar voortstuwingsdrijfwerk.

Door het voortstuwingsdrijfwerk vrij te schakelen, wordt het mogelijk om de voegensnijder manueel te bewegen. Het voortstuwingsdrijfwerk dient bij stilstaande motor eveneens als parkeerrem.

Het instellen van de snijdiepte tot 300 mm gebeurt bij voegensnijders van de serie CF•2100 via een elektrohydraulisch aggregaat dat met een in het bedieningspaneel geïntegreerde instelhendel nauwkeurig kan worden bediend. De neerlaatsnelheid kan vooraf worden ingesteld. De weergave voor het aanpassen van de snijdiepte kan worden ingesteld.



De snijas kan zonder motor, manueel of via een ventiel worden neergelaten (transport).

De aan het machineframe gemonteerde, instelbare front- en achternizieren maken het de gebruiker mogelijk exact op een lijn te snijden. Het water voor het koelen van het diamantzaagblad wordt via de watervork (buizen en sproeiers in de bladbeveiliging) tot aan het zaagblad geleid. Daardoor wordt gegarandeerd dat het volledige oppervlak van het diamantzaagblad wordt besproeid en gekoeld. De CF•2116 D kan met drukwater of via een zelfaanzuigende waterpomp met zuigwater (ook uit een meegeleverd reservoir van 35 liter) worden gebruikt.

Voor het snijden bevelen we diamantzaagbladen van CEDIMA® aan, die door hun gemakkelijke snijbewegingen en vlotte werking garanderen dat de voegensnijder langer meegaat en die als belangrijke componenten van de volledige snij-eenheid moeten worden beschouwd.

1.2 Eigenschappen van de CF•2116 D

- Compacte bouwwijze
- Instelling motortoerental via bowdenkabel
- Bladhouder aan beide zijden (afwisselend)
- V-riemaandrijving naar snijas (motorbeveiliging door schuifkoppelingseffect)
- Hydrostatische (stootvrije) voortstuwing
- Uitneembaar waterreservoir van 35 liter
- Alternatieve drukwateraansluiting
- Instelbare snijdiepteweergave
- Bladbeveiliging en snijas-, flensbeveiliging rechts, links bruikbaar
- Opklapbare bladbeveiliging vooraan om sneden tot vlak tegen de want te kunnen maken
- Meervoudig (traploos) instelbare duwstangen
- Instelbaar front- en achternizier
- Hydraulische instelling snijdiepte en snijuitduwing met instelbare neerlaatsnelheid

- Elektrohydraulische sneluitduwing
- Elektrische startinrichting
- Elektrische startverhinderend
- Elektrische waterpomp
- Bedrijfsurenteller

1.3 Meegeleverde toebehoren, CF•2116 D

1x gebruikshandleiding CF•2116 D

1x lijst met reserveonderdelen CF•2116 D

1x gebruiksaanleiding aandrijvingsmotor

1x lijst met reserveonderdelen aandrijvingsmotor

1x gereedschapset:

1 steeksleutel SW 17,

1 inbussleutel SW 10



Afbeelding 1.2 CF•2116 D (standaard) met opgeklapte bladbeveiliging

1.4 Vereiste, aanbevolen optionele toebehoren voor bedrijfsgereedheid, CF•2116 D

Met de CEDIMA®-voegensnijders van de serie CF•2100 kan professioneel en effectief worden gewerkt op de bouwplaats.

Voor het gebruik van de CF•2116 D bevelen we de volgende uitrusting aan (indien nog niet gemonteerd):

Artikelnummer: 30000053	Versbeton-ombouwset* voor zaagblad-Ø 400 mm voor CF•2116 D (snijstoerental 2250 tpm) Snijas-riemschijf, 4 V-riemen, 400 mm bladbeveiliging
Op aanvraag	Wand-snijuitrusting voor CF•2116 D Wand-flens, wand-bladbeveiliging (verhoogde veiligheidsvereisten)
**	BCE-39 SA Diamantzaagblad voor zaagsneden in oud beton met middelharde tot harde toeslagen en hoge bewapening
**	BCE-23 laser "Universal"-diamantzaagblad
** , ***	AR generatie 2 laser Diamantzaagbladen voor droogsnijden in hard materiaal (speciale persoonlijke veiligheidsuitrusting dragen)
**	ACE-20 laser Diamantzaagblad met veiligheidssegmenten voor het doorsnijden van asfalt
** , ***	CA generatie 2 laser Diamantzaagbladen voor droogsnijden in abrasief materiaal (speciale persoonlijke veiligheidsuitrusting dragen)
**	FBC-420 laser Diamantzaagbladen met veiligheidssegmenten voor het kerven en doorsnijden van asfalt en vers gestort beton van ongeveer 2 tot 3 dagen oud of met harde toeslagen
**	FBC-430 laser Diamantzaagbladen met veiligheidssegmenten voor het kerven en doorsnijden van asfalt en vers gestort beton van ongeveer 3 tot 5 dagen oud of met zeer harde toeslagen
**	FBC-HB 2 laser Diamantzaagbladen met hamer-veiligheidssegmenten voor kerven in vloeren van hallen, ook in staalvezels
**	FBC-HB 3 laser Diamantzaagbladen met hamer-veiligheidssegmenten voor kerven in vloeren van hallen, ook in staalvezels

* CEDIMA® Montage in fabriek

** zie actuele CEDIMA® prijslijst, actuele voegensnijdersbrochure of vraag direct bij CEDIMA® na.

*** Het gebruik van droogsnijbladen voor nat snijden verhoogt de levensduur van uw diamantzaagblad

Bij het gebruik van toebehoren die niet overeenstemmen met de informatie van CEDIMA®, wordt voor de hieruit resulterende schade geen aansprakelijkheid aanvaard.

**Vraag voor speciale toepassingsgevallen direct bij CEDIMA® na.
Verdere toebehoren vindt u in de actuele CEDIMA®-prijslijst**



2 Technische gegevens en meetwaarden

2.1 Technische gegevens van de CF•2116 D

Typebenaming	CF•2116 D (AYHP)	
Aandrijvingsmotor	Hatz-Diesel 2G40	
Motorvermogen	14,7 kW	
Brandstof	Diesel	
Inhoud brandstoftank	7,0 liter	
Brandstofverbruik	ca. 235 g/kWh, ca. 4,4 l/h	
Uitvoering	Standaard	Vers gestort beton
Toerental snijas	1.400 min ⁻¹	2250 min ⁻¹
Max. zaagbladdiameter	800 mm	400 mm
Max. snijdiepte	300 mm	100 mm
Diameter van de bladhouder	25,4 mm	
Max. zaagbladbreedte	20 mm	
Meenemerstift	8 mm Ø op 28,7 mm straal gatcirkel	
Bladhouder	rechts of links	
Voortstuwring	hydrostatisch voortstuwingsdrijfwerk	
Instelling snijdiepte, neerlaatsnelheid snijas	manueel-hydraulische instelling vooraf (smoorklep)	
Snijas-sneluitduwing	elektrohydraulisch (compact hydraulisch aggregaat)	
E.-motorvermogen (compact hydraulisch aggregaat)	0,40 kW	
Noodneerlating	manueel-hydraulisch (afsluitklep)	
Drukwateraansluiting	Geka-koppeling met afsluitkraan en vuilvanger	
Waterpomp	Elektrisch aangedreven impellerpomp, 18 l/min	
Bedrijfsurenteller	aanwezig	
Elektrische accu (starter)	55 Ah	
Elektrische startverhinderling	aanwezig	
Akoestisch signaal (claxon)	bij tekort aan motorolie	
Motorstartinrichting	Elektro-starter	
Noodstop	mechanisch	
Waterreservoir	35 liter (uitneembaar met afsluitkraan)	
Afmetingen (lengte x breedte x hoogte)	1300 x 1000 x 1150 mm	
Gewicht (leeg / gevuld waterreservoir)	340 kg / 375 kg	330 kg / 365 kg
Geluidsniveau op de werkplek (L _{PA})*	96,0 dB(A)	

De gebruikshandleiding van de motor is doorslaggevend voor gegevens die betrekking hebben op de aandrijvingsmotor!

* Gedurende de snijwerkzaamheden zijn hogere waarden mogelijk!

Equivalent totale vibratiewaarde CF•2116 D	$a_{hv, eq} = 12 \text{ m/s}^2$
Meetonzekerheid	$K = \text{m/s}^2$

- De aangegeven waarden kunnen al naargelang de gebruiksvoorwaarden (te snijden materiaal, machinetoestand, service, bediener en gebruikt diamantgereedschap, enz.) variëren.

- Bij het bepalen van de dagelijkse trillingsbelasting A (8) volgens DIN EN ISO 5349-2 moet rekening worden gehouden met de daadwerkelijke inwerkingsduur die door de neventijden aanzienlijk wordt beïnvloed (verminderd). Tot de neventijden behoren onder andere de tijden voor het tanken, watervoorziening, gereedschapswissel, inrichten en bewegen van de machine, beveiligen van de werk- en gebruikszone.

- Meetonzekerheid volgens DIN EN-12096.

Berekening kenwaarden voor het bepalen van de dagelijkse vibratiewaarden (dagelijkse trillingsbelasting A (8)) in de online vertegenwoordigingen bijv. de Duitse ongevallenverzekering (DGUV) en/of de beroepsverenigingen (BG).

**GEVAAR!**

Gevaar voor letsel door het overschrijden van de dagelijkse maximumwaarde van de vibratiebelasting!



3 Fundamentele veiligheidsaanwijzingen



LET OP!

Volledige gebruikshandleiding in acht nemen!

Het is belangrijk dat u voor het in gebruik nemen van de voegensnijder de volledige gebruikshandleiding lezen en in acht nemen!

3.1 Waarschuwingen en symbolen

In de gebruikshandleiding worden de volgende benamingen resp. symbolen gebruikt voor belangrijke informatie:



Aanwijzing

Bijzondere informatie met betrekking tot het economisch gebruik. Meldingen die na het symbool "Aanwijzing" verschijnen, bevatten belangrijke informatie die niet in de rest van de tekst staat!



LET OP!

Belangrijke informatie over verplichtende of verbiedende instructies

inzake voorkoming van schade. Meldingen die na het symbool "OPGELET" verschijnen, bevatten handleidingen die exact dienen te worden nageleefd om schade aan uitrusting en materiaal alsook letsels voor de gebruikers of derden te vermijden!



GEVAAR!

Informatie over of verplichtende of verbiedende instructies inzake de voorkoming van letsel en/of omvangrijke materiële schade. Meldingen die na het symbool "GEVAAR" verschijnen, waarschuwen dat het niet naleven van de betreffende handleiding of handelswijze tot letsels voor de gebruikers of derden kan leiden!

Belangrijke tekstgedeelten worden in cursief weergegeven!

De tekst die de veiligheid betreft, wordt in vet cursief weergegeven!

3.2 Doelgericht gebruik, zinvol voorzienbare foutieve toepassing

- De voegensnijder CF•2116 D, hierna machine genoemd, is uitsluitend bestemd als vrij beweegbaar, handgeleid apparaat voor het snijden met diamantzaagbladen van vast ingebouwde elementen uit asfalt, beton en abrasieve bouwmaterialen, zoals gebruikt bij straten, fabrieksvloeren en landingsbanen. Een ander of hier bovenuit gaand gebruik is niet doelgericht, in het bijzonder is het werken met andere dan door de fabrikant/leverancier (met de vereiste nominale eigenschappen) vastgelegde snijgereedschappen niet toegelaten. Voor daaruit resulterende schade aanvaardt de fabrikant/leverancier geen aansprakelijkheid. Het risico wordt enkel door de gebruiker gedragen.
- Tot doelgericht gebruik hoort ook het naleven van de gebruikshandleiding en het aanhouden van de inspectie- en onderhoudsbepalingen.
- De machine is volgens de stand der techniek en de erkende veiligheidstechnische regels gebouwd. Toch kunnen bij het gebruik ervan gevaren voor lijf en leden van de gebruiker of derden en beïnvloedingen van de machine of andere materiële zaken ontstaan.
- De machine mag alleen worden gebruikt in een technisch perfecte staat, overeenkomstig het beoogde gebruik, rekening houdend met veiligheid en gevaren met inachtneming van deze gebruikshandleiding en de geldende nationale bepalingen. In het bijzonder storingen, die de veiligheid kunnen beïnvloeden, dienen direct verholpen te worden.

3.3 Organisatorische maatregelen

- De gebruikshandleiding moet permanent op de plek van gebruik van de machine klaar liggen en toegankelijk zijn voor het personeel dat de machine bedient.
- Naast de gebruikshandleiding moeten algemeen geldende wettelijke en andere verplichte regelingen inzake voorkoming van ongevallen en inzake milieu worden aangehouden. Zulke verplichtingen kunnen bv. ook de omgang met gevaarlijke stoffen of het ter beschikking stellen/dragen van beschermingsuitrusting of verkeersregels betreffen.
- Deze gebruikshandleiding dient aangevuld te worden met aanwijzingen, inclusief toezicht- en meldingsplichten met betrekking tot operationele bijzonderheden, bv. betreffende arbeidsorganisatie, arbeidsverloop, ingezet personeel.
- Het met het behandelen van de machine opgedragen personeel dient voor het begin van de arbeid de gebruikshandleiding, en in het bijzonder het hoofdstuk gevarenaanwijzingen, gelezen te hebben. Dit geldt in het bijzonder ook voor het personeel dat slechts sporadisch (bv. bij klaarmaken, onderhoud) aan de machine werkt.
- Het veiligheids- en gevarenbewust werken, met naleving van de gebruikshandleiding door het personeel, dient op zijn minst af en toe gecontroleerd te worden.
- Het personeel mag geen loshangende haren, loszittende kleding of sieraden inclusief ringen dragen. Er bestaat letselgevaar (bv. door blijven hangen of intrekken).
- In zover vereist of door voorschriften verplicht, dient persoonlijke beschermuitrusting gebruikt te worden (bv. veiligheidsbril, gehoorbescherming, veiligheidsschoenen, gepaste beschermkleding). Overeenkomstig de respectievelijke inzetbepalingen van de machine kan het dragen van extra persoonlijke beschermuitrusting vereist zijn. De voorschriften ter voorkoming van ongevallen dienen nageleefd te worden.
- Alle veiligheids- en gevarenaanwijzingen aan, in en op de machine naleven en in volledig leesbare toestand houden.
- Bij veiligheidsrelevante wijzigingen van de machine of het werkingsgedrag de machine direct stilzetten en de storing melden op de verantwoordelijke plaats / bij de verantwoordelijke persoon.
- Veiligheidsinstallaties aan, in of op de machine mogen niet verwijderd of buiten werking worden gezet.
- Wijzigingen, aan- en ombouwingen aan de machine die de veiligheid kunnen beïnvloeden, zijn zonder toestemming van de leverancier/fabrikant niet toegestaan. Dit geldt ook voor het monteren en het instellen van veiligheidsinstallaties alsook voor het lassen en boren aan dragende onderdelen.
- Defecte of beschadigde onderdelen van de machine direct vervangen. Gebruik alleen originele reserveonderdelen.
- Reserveonderdelen en gereedschap moeten voldoen aan de technische vereisten die door de fabrikant/leverancier zijn vastgelegd. Dit is bij originele vervangingsonderdelen altijd gegarandeerd.
- De wettelijk voorgeschreven of in deze gebruikshandleiding aangegeven termijn voor controle- en inspectiecycli van de machine moeten worden gerespecteerd.
- Hydraulische slangleidingen moeten om de opgegeven tijd worden vervangen, ook wanneer er geen veiligheidsrelevante gebreken lijken te zijn.
- Voor de uitvoering van servicemaatregelen is een voor deze werkzaamheden gepaste ruimte (toegankelijkheid rondom de machine), een gepaste werkplaatsuitrusting en overeenkomstig vakpersoneel absoluut noodzakelijk.
- Mogelijkheden voor het melden en bestrijden van brand moeten in acht worden genomen, plaats en bediening van het blusapparaat moeten duidelijk aangegeven zijn.



3.4 Personeelskeuze

- Werkzaamheden aan en met de machine mogen enkel uitgevoerd worden door betrouwbaar en daarvoor vakkundig personeel. De wettelijke minimumleeftijd moet in acht worden genomen.
- Alleen geschoold of geïnstrueerd personeel inzetten. De bevoegdheid van het personeel voor het bedienen, monteren, onderhouden en repareren duidelijk vastleggen.
- Zorg ervoor dat alleen het geautoriseerde personeel aan de machine werkt.
- Verantwoordelijkheden van de machinebestuurder ook met betrekking tot de verkeersregels vastleggen en deze het deze persoon mogelijk maken om instructies van derden die de veiligheid kunnen schaden niet op te volgen.
- Personeel dat in opleiding is, in instructie is, of zich in het kader van een algemene vorming bevindt, enkel aan de machine laten werken onder toezicht van een ervaren persoon.
- Werkzaamheden aan de elektrische inrichtingen en uitrustingen mogen enkel door een elektrovakman of door opgeleid personeel onder leiding en toezicht van een elektrovakman, volgens de elektrotechnische regels, uitgevoerd worden.
- Aan hydraulische inrichtingen mag alleen specialistisch personeel werken dat voldoende ervaring met hydraulische systemen heeft.

3.5 Veiligheidsaanwijzingen bij bepaalde bedrijfsfasen

- Maak u voor het begin van de werkzaamheden vertrouwd met de arbeidsomgeving. Tot de arbeidsomgeving behoren bv. de hindernissen in het arbeids- en verkeersbereik, de draagkracht van de ondergrond en de noodzakelijke afsluitingen van de bouwplaats voor het openbaar verkeer en mogelijkheden tot hulp bij ongevallen.
- Machine op effen, vaste en stabiele ondergrond opstellen. De stabiliteit dient gewaarborgd te worden. De plaats van gebruik vrijmaken van alles wat de arbeidshandelingen kan hinderen.

- Elke manier van werken met de machine die de veiligheid in gevaar zou kunnen brengen, is verboden.
- Machine met verbrandingsmotor alleen met de door de fabrikant opgegeven brandstof gebruiken. Rekening houden met gevaar voor brand en explosie bij het vullen van de brandstoftank; geen brandstof op hete machineonderdelen gieten.
- De door de fabrikant aangegeven bepalingen voor de aansluiting aan stroom-, water-, en andere voorzieningen aanhouden.
- Verzekeren dat de machine alleen in veilige en bedrijfsklare toestand wordt gebruikt. De machine mag alleen worden gebruikt wanneer alle inrichtingen m.b.t. bescherming en veiligheid (bijv. beschermingsinrichtingen, noodstopinrichtingen, geluidsdemping) aanwezig zijn en correct werken.
- Voor elk gebruik de machine op uiterlijk zichtbare schade en gebreken controleren. Opgetreden veranderingen (inclusief het werkingsgedrag) direct melden op de verantwoordelijke plaats / de verantwoordelijke persoon.
- Bij functiestoringen of gewijzigd bedrijfsgedrag moet de machine onmiddellijk worden stilgezet en tegen opnieuw inbedrijf stellen beveiligd. Storingen onmiddellijk laten verhelpen.
- Voor het begin van het snijden moet het volgende worden gecontroleerd:
 - het door de fabrikant toegelaten diamantzaagblad, afhankelijk van het te bewerken materiaal, het beweringsproces (droge of natte snede) en de aard van de uit te voeren werkzaamheden
 - de reglementaire toestand van het diamantzaagblad (geen vervormingen, beschadigingen ...)
 - de door de fabrikant toegelaten diameter van het diamantzaagblad
 - de door de fabrikant toegelaten snijsnelheid (toerental) van het diamantzaagblad (max. aandrijftoerental van de machine)
 - de overeenstemming van de draairichting van de machine met de draairichting van het diamantzaagblad

- de compatibiliteit van het diamantzaagblad met de gereedschapsopname (centreerbo-ring/flens)
- de vaste zitting van het diamantzaagblad (montage volgens voorgave van de fabrikant, met originele schroeven)
- Bij machines met elektrische aandrijving van- uit het draaistroomnet of met hydraulische aandrijving dient de door de fabrikant voor- gegeven draairichting van het gereedschap aangehouden te worden om te verhinderen dat het gereedschap losraakt.

3.6 Inbedrijfstelling

- In- en uitschakelhandelingen, controleaandui- dingen naleven volgens de gebruikshandlei- ding.
- Voor het inschakelen/in werking zetten van de machine zich ervan verzekeren dat niemand door de opstartende of werkende machine in gevaar kan worden gebracht.
- Het bereik van de machine is enkel voorbehouden voor de bediener. Andere personen verwijderd houden uit het arbeids- bereik van de machine.
- De machine alleen starten van op de be- stuurders- of de bedieningsplaats (CF•2116 D, achter de machine)
- Er moet worden gegarandeerd dat de bedie- ner voortdurend een goed zicht heeft op de arbeidszone en op elk moment in het arbeids- proces kan ingrijpen.
- Voor het begin van de werkzaamheden con- troleren of evt. remmen, stuur, signalerings- en verlichtingsinrichtingen goed werken.
- Hydraulische en waterslangen alsook elek- trische leidingen zodanig plaatsen dat een beschadiging door erover rijden of door het gereedschap uitgesloten is.
- Het snijbedrijf moet in het nat snijden worden uitgevoerd om te voorkomen dat fijnstof, dat de gezondheid schaadt, ontstaat en om de levensduur van het snijgereedschap te verho- gen.

- Bij het werken met nat snijden moet voor voldoende watertoevoer op de juiste plaats worden gezorgd. Op tijd koelwater aanvoeren volgens het snijverloop.
- Bij werkzaamheden in droog snijden voor voldoende afzuiging zorgen.
- Worden werkzaamheden uitgevoerd waarbij explosieve stoffen of stoffen die schadelijk zijn voor de gezondheid bv. stof, bezinksel, ontstaan, de geldende nationale voorschriften aanhouden.
- Het bewegen van de machine buiten de ar- beidszone is alleen met gedemonteerd zaag- blad toegestaan.
- Bij het rijden op openbare straten, wegen en pleinen moeten de gelde verkeersregels in acht worden genomen en eventueel de ma- chine daar vooraf aan worden aangepast.
- Hellingen met een hoek van meer dan 5% niet in dwarsrichting oprijden.
- Hellingen van meer dan 10% mogen alleen worden opgereden met extra beveiliging door een vangkabel.
- Voor het verplaatsen van de machine moet steeds worden gecontroleerd of de toebeho- ren veilig zijn opgeborgen om ongevallen te voorkomen.
- Bij het verlaten van de machine deze fun- damenteel beveiligen tegen weggrollen en opnieuw inschakelen.

3.7 Uitzonderlijke en onderhoudswerk- zaamheden aan de machine

- In de gebruikshandleidingen voorgeschreven handelingen en tijdstippen voor het instel- len, onderhouden en inspecteren van onder- delen/onderdeeluitrustingen, inclusief de informatie over het vervangen ervan, in acht nemen. Deze handelingen mogen alleen door vakpersoneel worden uitgevoerd.
- Bedieningspersoneel voor het begin van het uitvoeren van speciale en servicewerkzaam- heden informeren. Toezichtverantwoorde- lijken aanduiden. Bij alle werkzaamheden, die de werking, de productieaanpassing, het klaarmaken of de instelling van de machine



en haar veiligheidsbetreffende installaties als ook inspectie, onderhoud en reparatie betreffen, de in- en uitschakelhandelingen volgens de gebruikshandleiding en aanwijzingen voor servicewerkzaamheden naleven.

- Servicebereik, voor zover noodzakelijk, ruimschoots beveiligen.
- Onderhouds- en reparatiewerkzaamheden alleen bij volledig neergelaten snijas / frame of na het beveiligen door toegelaten schragen aan het frame uitvoeren. Hydraulische ventielen voor het uitduwen van het frame moeten worden geopend (drukontlasting).
- Onderhouds- en servicewerkzaamheden enkel uitvoeren wanneer de machine op een effen ondergrond met voldoende draagvermogen opgesteld is en beveiligd is tegen weggrollen.
- Is de machine bij onderhouds- en reparatiewerkzaamheden volledig uitgeschakeld dient deze tegen onverwacht opnieuw inschakelen te worden beveiligd:
 - sleutel uit het contact halen en/of stekker uittrekken (installatie stroomloos maken)
 - aan de hoofdschakelaar een waarschuwingbord aanbrengen
 - ontstekingsstekker uittrekken!
- Afzonderlijke onderdelen en grotere bouwgroepen moeten bij het vervangen zorgvuldig aan hefwerktuigen worden bevestigd om te garanderen dat er geen gevaar van uit kan gaan. Alleen geschikte en technisch perfecte staat verkerende hefwerktuigen en draagrichtingen met voldoende draagkracht gebruiken. Niet onder zwevende lasten komen of werken.
- Alleen ervaren personen mogen lasten bevestigen en bestuurders van kranen en vorkheftrucks instrueren. De instructeur moet de bediener goed kunnen zien of op elk moment met hem kunnen praten.
- Bij montagewerkzaamheden hoger dan het hoofd moeten daarvoor bestemde of andere veilige opstapjes en platformen worden gebruikt.
Gebruik geen machineonderdelen als opstapjes. Bij onderhoudswerkzaamheden op

grotere hoogte moet valbeveiliging worden gedragen. Alle grepen, trapjes, leuningen, platformen, bordessen, ladders vrij van vuil houden.

- De machine, in het bijzonder aansluitingen en schroefverbindingen, aan het begin van het onderhoud / de reparatie reinigen zodat geen olie, vuil of reinigingsmiddelen meer aanwezig zijn. Geen agressieve reinigingsmiddelen gebruiken. Pluisvrije poetsdoeken gebruiken.
- Voor het reinigen van de machine met water of andere reinigingsmiddelen alle openingen afdekken/dichtkleven, omdat hier wegens veiligheids- en werkingsredenen geen water/damp/reinigingsmiddel mag indringen. Bijzonder gevaar is er voor kogellagers, elektromotoren en schakelkasten. Let op de beschermingsklassen. Na het reinigen moeten de afdekkingen/verklevingen volledig worden verwijderd.
- Na het reinigen alle kabel-, perslucht en hydraulische verbindingen op lekkage en losgeraakte verbindingen, afgeschuurde plaatsen en beschadigingen onderzoeken. Vastgestelde gebreken direct laten verhelpen.
- Bij onderhouds- en servicewerkzaamheden geloste schroefverbindingen steeds weer vastdraaien.
- Is de demontage van veiligheidsinstallaties bij uitrusting, onderhoud en reparatie vereist, dient onmiddellijk na het afsluiten van de uitrustings-, onderhouds- en reparatiewerkzaamheden de montage en controle van de veiligheidsinstallaties plaats te vinden.
- Houd steeds voldoende afstand tot bouwgroefranden en hellingen.
- Elke arbeidswijze vermijden die de stabiliteit van de machine beïnvloedt.
- Bij het verlaten de machine beveiligen tegen onbedoeld weggrollen en onbevoegd gebruik.

- Voor veilige en milieuvriendelijke afvalverwerking van bedrijfs- en hulpstoffen alsook vervangingsonderdelen zorgen.

3.8 Omgang met elektrische energie

- De van toepassing zijnde DIN-/VDE-voorschriften dienen nageleefd te worden.
- Elektrische verbindingen dienen steeds vrij van vuil en vochtigheid te zijn.
- Alleen originele zekeringen met voorgeschreven stroomsterkte gebruiken. Bij storingen in de elektrische stroomvoorziening moet de machine onmiddellijk worden uitgeschakeld.
- Na het aanraken van of snijden in krachtstroomgeleidende leidingen:
 - de machine loslaten, maar niet verlaten
 - de machine uit de gevarezone leiden, voor zover dat zonder gevaar voor de bediener mogelijk is
 - buitenstaanders voor het dichterbij komen en aanraken van de machine waarschuwen
 - spanning afschakelen
 - machine pas verlaten wanneer de geraakte of beschadigde leiding met zekerheid stroomloos geschakeld is
- Voldoende afstand tussen de machine en bovengrondse elektrische leidingen houden. Bij werkzaamheden in de buurt van bovengrondse elektrische leidingen mag de uitrusting niet in de buurt van de leidingen komen. **LEVENSGEVAAR!**
- Informeer u over de aan te houden veiligheidsafstanden.
- Werkzaamheden aan elektrische installaties of bedrijfsmiddelen mogen enkel door een elektricien of door opgeleide personen onder leiding en toezicht van een elektricien overeenkomstig de elektrotechnische regels uitgevoerd worden.
- Machineonderdelen waaraan inspectie-, onderhouds- en reparatiewerkzaamheden uitgevoerd worden, dienen - indien voorgeschreven - spanningsvrij geschakeld te worden. Eerst controleren of de vrijgeschakelde onderdelen wel spanningsvrij zijn, dan aarden en kortsluiten, alsook onderdelen in de buurt

die onder spanning staan, isoleren.

- De elektrische uitrusting dient regelmatig geïnspecteerd/gecontroleerd te worden. Gebreken zoals losse verbindingen resp. aangesmooorde kabels dienen direct verholpen te worden.
- Indien werkzaamheden in de buurt van stroomgeleidende onderdelen noodzakelijk zijn, moet er een tweede persoon bij worden betrokken die in geval van nood de noodstop resp. de hoofdschakelaar met spanningsvrijgave indrukt. Het bereik met een rood-witte veiligheidsketting en een waarschuwbord afbakenen. Enkel spanningsgeïsoleerd gereedschap gebruiken.
- Bij werkzaamheden aan hoogspanningsbouwgroepen na het vrijschakelen van de spanning de stroomvoorzieningskabel op de massa aansluiten en de bouwdeelen bv. condensatoren met een aardingsstaaf kortsluiten.
- Niet-stationaire elektrische bedrijfsmiddelen, aansluitleidingen met stekkers alsook verlengsnoeren en leidingen voor apparaataansluitingen met hun stopcontacten dienen, in zover ze gebruikt worden, minstens elke zes maanden door een elektricien of bij gebruik van geschikte testapparaten ook door een in elektrotechniek opgeleid persoon op reglementaire toestand gecontroleerd te worden.
- Beveiligingsmaatregelen met foutstroombeveiligingsinstallatie dienen bij niet-stationaire installaties minstens eenmaal per maand door een in de elektrotechniek opgeleid persoon op werkzaamheid gecontroleerd te worden.
- Beveiligingsinrichtingen voor lekstroom en foutspanning moeten regelmatig worden gecontroleerd op correct functioneren door het bedienen van de controle-inrichting
 - bij niet-stationaire installaties elke werkdag
 - bij stationaire installaties minstens elke zes maanden

3.9 Gas, stof, damp of rook

- Las-, brand- en slijpwerkzaamheden aan de machine enkel uitvoeren wanneer dit uitdrukkelijk toegestaan is (er kan bv. brand- en explosiegevaar heersen).



- Voor het lassen, branden en slijpen de machine en haar omgeving van stof en brandbare stoffen reinigen en voor voldoende verluchting zorgen (explosiegevaar).
- Bij werkzaamheden in kleine ruimten ev. geldende nationale voorschriften naleven.
- Verbrandingsmotoren alleen in voldoende geventileerde ruimten gebruiken. De motor nooit in gesloten of kleine ruimten laten draaien. De uitlaatgassen bevatten giftig koolmonoxide. De uitlaatgassen uit de arbeidszone weggeleiden en voor voldoende ventilatie zorgen.
- Alle leidingen, slangen en schroefverbindingen regelmatig op lekken controleren en visuele defecten goed controleren. Beschadigingen onmiddellijk laten repareren en indien nodig onderdelen laten vervangen.

3.10 Geluid

- Geluidsdempingsinstallaties aan de machine dienen gedurende de werking in beveiligingspositie te staan.
- Voorgeschreven persoonlijke gehoorbescherming dragen (arbeidsbeschermingsvoorschriften inzake geluid en vibratie).

3.11 Verlichting

- De machine is ontworpen voor gebruik bij daglicht. Voor niet-verlichte arbeidszones moet de bediener/exploitant zorgen voor voldoende verlichting op de plaats van gebruik. Bij slecht zicht en duisternis moeten altijd de zwaailichten en eventueel het licht worden ingeschakeld.

3.12 Omgang met bedrijfs- of smeermiddelen

- Bij de omgang met drukkloeistoffen, smeervloeistoffen, vetten of conserveringsmiddelen (hierna bedrijfs- of smeermiddelen genoemd) moeten de voor het betreffende product geldende veiligheidsvoorschriften in acht worden genomen.
- Langer contact van bedrijfs- en smeermiddelen met de huid vermijden. Zorgvuldig reinigen van de huid van klevende bedrijfs- of smeermiddelen is noodzakelijk.

- Voorzichtig bij de omgang met drukkloeistoffen. Er is gevaar voor letsel door hydraulische olie, die met hoge druk wordt uitgespoten. Elke vorm van verandering aan de hydraulische bestanddelen en in het bijzonder aan de leidingen is verboden.
- Voorzichtig bij de omgang met hete bedrijfs- of smeermiddelen: er is gevaar voor brandwonden. In het bijzonder bij vloeistoftemperaturen van meer dan 60 °C moet elk contact van de vloeistof met de huid worden vermeden.
- In de ogen geraakt bedrijfs- of smeermiddel vereist onmiddellijk en grondig uitspoelen met drinkbaar water. Meteen daarna een arts raadplegen.
- Uitgelopen bedrijfs- of smeermiddelen direct verwijderen. Hiervoor bindmiddel gebruiken.
- Bedrijfs- of smeermiddel mag niet in de bodem sijpelen of in de openbare riolering terechtkomen.
- Niet meer bruikbare bedrijfs- of smeermiddelen opvangen, op reglementaire wijze opslaan en laten verwerken als afval.
- De telkens geldige wetten en voorschriften voor de omgang met bedrijfs- of smeermiddelen en voor afvalverwerking in het betreffende land dienen nageleefd en opgevolgd te worden. Informeert u zich op de hiervoor verantwoordelijke plaatsen.

3.13 Plaatsverandering van de machine

- Bij verladings- resp. wegbrengwerkzaamheden alleen heftoestellen en lastopnameinstallaties met voldoende draagvermogen gebruiken.
- Deskundige instructeurs voor de hijswerkzaamheden aanduiden.
- De machine alleen volgens de informatie in de gebruikshandleiding (aanslagpunten voor lastopname-installaties) vakkundig met hef gereedschap optillen.
- Alleen geschikte transportvoertuigen met voldoende draagvermogen gebruiken.
- Het diamantzaagblad moet voor het transport worden gedemonteerd.



- Voor het transport kan de bladbeveiliging worden verwijderd en de schuifbeugel worden ingeschoven.
- Voor het verplaatsen van de machine moet steeds worden gecontroleerd of de toebehoren veilig zijn opgeborgen om ongevallen te voorkomen.
- De machine steeds staand, horizontaal opslaan, anders kan brandstof uit de tank lopen.
- Lading veilig vastmaken. Geschikte aanslagpunten gebruiken.
- Voor het overladen moet de machine en haar bouwgroepen worden beveiligd tegen onbedoelde verplaatsing. Breng hiervoor een waarschuwing aan. Vooraleer opnieuw in gebruik te nemen, moeten de inrichtingen correct worden verwijderd.
- Voor transportdoeleinden te demonteren onderdelen voor opnieuw in bedrijf nemen zorgvuldig opnieuw monteren en bevestigen.
- Ook bij een standplaatswissel over geringe afstand de machine van alle externe energietoevoer scheiden. Voor het opnieuw inbedrijfstellen, de machine opnieuw op reglementaire wijze op het stroomnet aansluiten.
- Bij opnieuw inbedrijfstellen uitsluitend overeenkomstig de gebruikshandleiding handelen. De montage en het bedrijf van de machine mogen enkel overeenkomstig de instructies in deze gebruikshandleiding en de gebruikshandleiding van de motorfabrikant plaatsvinden.



Voegensnijder CF-2116 D

4 Voorbereiding voor het bedrijf en bedieningselementen van de CEDIMA® voegensnijder CF-2116 D

4.1 Controleren van de levering

Controleer eerst de volledigheid en de goede staat van uw CEDIMA® voegensnijder **CF-2116 D**. De omvang van de levering vindt u in paragraaf 1.3

De voegensnijder kan zonder veel moeite en zonder speciale installatie in gebruik worden genomen. Toch moeten bij het opstellen van en het werken met de machine de volgende aanwijzingen alsook de algemene veiligheidsvoorschriften en de veiligheidsaanwijzingen voor het werken met de motor in acht worden genomen.

4.2 Belangrijk vóór het eerste gebruik



LET OP!
Gebruikshandleidingen aandachtig lezen.

Het is belangrijk dat u deze gebruikshandleiding en de veiligheidsaanwijzingen leest en naleeft voordat u de voegensnijder in gebruik neemt.

Het is belangrijk dat u voor de eerste inbedrijfstelling de meegeleverde gebruikshandleiding van de motorfabrikant leest en naleeft. Alle informatie met betrekking tot de bediening van de motor, vindt u in de originele gebruikshandleiding van de motor.



GEVAAR!
Gevaar voor letsel bij het instellen van de voegensnijder (op de snede). Schakel de voegensnijder (motor) uit. Beveilig de voegensnijder tegen onbedoeld starten en weggrollen.



LET OP!
De voegensnijder wordt geleverd zonder brandstof, maar met motorolie, hydraulische olie, olie voor het voortstuwingsdrijfwerk en volle accu.

Vul voor de inbedrijfstelling brandstof bij.

Controleer het peil van de motorolie, de hydraulische olie en de olie van het voortstuwingsdrijfwerk alsook de accu conform de gebruikshandleidingen van de motor- en accufabrikanten.

4.2.1 Oliepeil aandrijvingsmotor controleren

1. Zet het **CF-2116 D** motorframe (zonder zaagblad) met de schakelaar voor uitduwen resp. neerlaten (zie paragraaf 4.3) in een horizontale positie. Trek bij **uitgeschakelde** motor de oliepeilstok (afbeelding 4.1) eruit.



Controleer het motoroliepeil indien mogelijk op een moment dat de motor koud is (voor het begin van de werkzaamheden) of ten vroegste na 3 minuten in warme toestand.



Afbeelding 4.1 CF-2116 D, peilstok motorolie

2. Vul bij te laag oliepeil de aanbevolen olie bij (zie gebruikshandleiding motor en hoofdstuk 1 resp. paragraaf 6.7) via de vulopening tot aan de markering op de peilstok voor de motorolie (afbeelding 4.2).

4.2.3 Vulpeil hydraulica snijasuitheffing controleren

De **CF•2116 D** wordt geleverd met gevuld hydraulisch systeem voor het uitheffen van de snijas. Het betreffende compact-hydraulica-aggregaat is aan de voorkant van de montagekast ingebouwd en is toegankelijk na het uitnemen van het waterreservoir. Controleer het vulpeil van het hydraulische systeem voor de snijasuitheffing vóór het eerste gebruik en daarna volgens de onderhoudstabel (zie paragraaf 6.5 en 6.6.7).



Bij te laag vulpeil van de hydraulische olie kan de snijas en daardoor het diamantzaagblad niet door de sneluitduwing worden uitgeduwd.

4.2.4 Vulpeil hydraulisch systeem in het hydrostatische voortstuwingsdrijfwerk controleren

Het hydrostatische voortstuwingsdrijfwerk maakt deel uit van de rijaandrijving van **CF•2116 D**. Deze is links onder in de montagekast ingebouwd en is toegankelijk na het uitnemen van het waterreservoir. De voegensnijder wordt geleverd met gevuld hydrostatisch voortstuwingsdrijfwerk. Controleer het vulpeil in het hydrostatische voortstuwingsdrijfwerk vóór het eerste gebruik en daarna volgens de onderhoudstabel (zie paragraaf 6.5 en 6.6.6).



Bij te laag vulpeil in het hydrostatische voortstuwingsdrijfwerk kan de voegensnijder niet zonder storingen, met de voortstuwingsaandrijving worden bewogen. Het diamantzaagblad verslijt sneller of raakt beschadigd.



Bild 4.2 CF•2116 D, Motoröl-Einfüllstutzen

4.2.2 Brandstoftank (bij)vullen

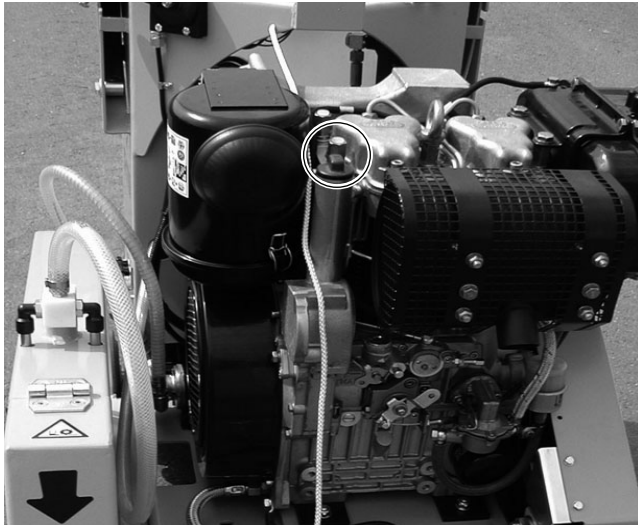

LET OP!

Neem de waarschuwingsaanwijzingen in de gebruikshandleiding van de motor betreffende de omgang met brandstof in acht.

Gebruik uitsluitend dieselbrandstof.

1. Open het brandstofdeksel aan de **CF•2116 D**-motor (afbeelding 4.3).
2. Gebruik voor het gieten van de brandstof een trechter met zeef om te vermijden dat de tank en de brandstof vervuild raken.

Welke brandstof moet worden gebruikt en hoeveel, vindt u in hoofdstuk 2.1 en paragraaf 6.7.

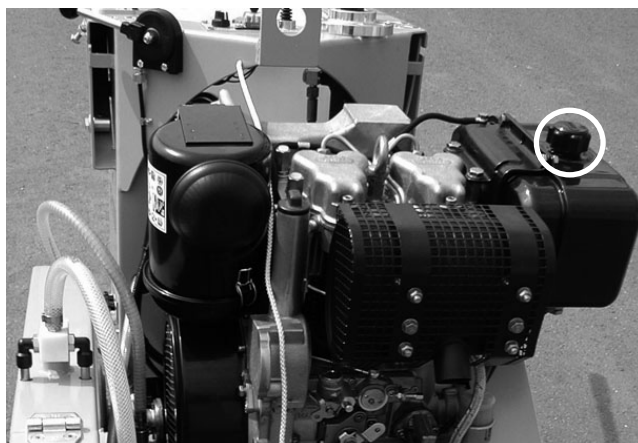

Afbeelding 4.3 CF•2116 D, brandstoftank (tankdeksel)



Voegensnijder CF-2116 D

4.2.5 V-riemspanning snijas controleren



LET OP!
V-riem (-spanning) na 10 bedrijfsuren controleren.

Na de eerste inbedrijfstelling van de CF-2116 D of na vervanging van de V-riemen van de snijas, moeten de V-riemen na 10 bedrijfsuren worden gecontroleerd en indien nodig extra worden aangespannen.

De 4 V-riemen van de snijas voor de zaagblad-aandrijving bevinden zich achter (onder) de V-riemafdekking in de rijrichting van de voegensnijder, vooraan, links (afbeeldingen 1.1, 4.4 en 4.5).

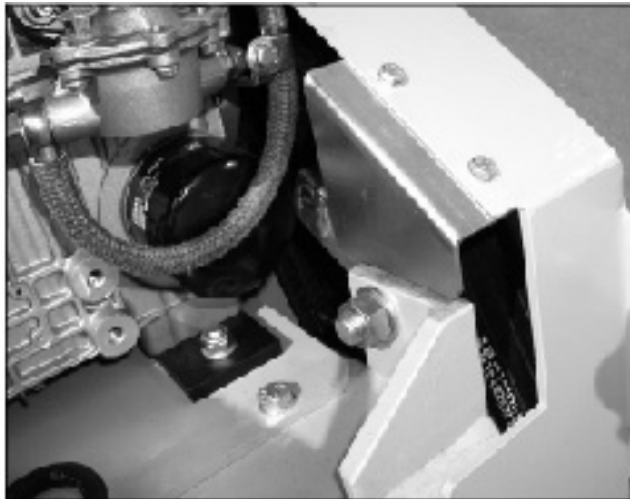

Afbeelding 4.4 CF-2116 D, vooraan rechts, V-riemafdekking

De V-riemen worden bij stilstaande motor gecontroleerd door er met de vinger op te drukken. De V-riemen mogen slechts ca. 10 mm ingedruwd kunnen worden. Als ze meer dan 10 mm kunnen worden ingedrukt, moeten ze extra worden aangespannen.

- Grijp achter, onder de V-riembeveiliging (midden, langste vrije stuk) en druk met een vinger bij stilstaande motor op de snijas-V-riemen.

Het spannen en vervangen van de snijas-V-riemen vindt u in de paragrafen 6.6.2 en 6.6.3.

4.2.6 Voortstuwings-V-riemspanning controleren



LET OP!
V-riemen na 10 bedrijfsuren controleren.

Na de eerste inbedrijfstelling van de voegensnijder of na vervanging van de V-riem van de voortstuwing, moet de V-riem na 10 bedrijfsuren worden gecontroleerd en indien nodig extra worden aangespannen.

De voortstuwings-V-riem, tussen aandrijvingsmotor en hydrostatisch voortstuwingsdrijfwerk, bevindt zich achter (onder) de V-riemafdekking in de rijrichting van de voegensnijder, achteraan, links (afbeelding 4.5).

- Grijp achter, onder de V-riembeveiliging (midden, langste vrije stuk) en druk met een vinger bij stilstaande motor op de voortstuwings-V-riem.

De V-riem mag slechts ca. 10 mm ingedruwd kunnen worden. Als hij meer dan 10 mm kan worden ingedrukt, moet hij extra worden aangespannen. Het spannen en vervangen van de voortstuwings-V-riem vindt u in de paragrafen 6.6.4 en 6.6.5.



Afbeelding 4.5 CF-2116 D, afdekking V-riemen



4.2.7 Voortstuwings-kettingspanning controleren

De voortstuwings-(rol-)ketting, tussen hydrostatisch voortstuwingsdrijfwerk (-tandwielkast) en aandrijvingswielas bevindt zich onderaan, links in de montagekast (met de tandwielkast, in rijrichting van de voegsnijder, achteraan) (afbeelding 4.6).

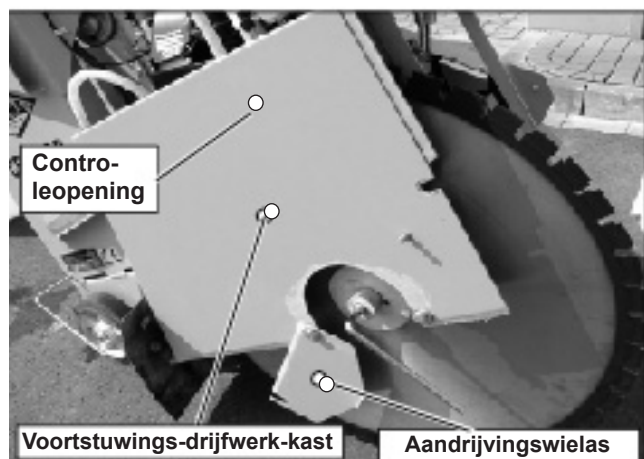

Afbeelding 4.6 CF•2116 D, achterkant

- Controleer de voortstuwings- (rol-) ketting- spanning door de (bovenste controle-) opening in de tandwielkast bij stilstand van voegsnijder en motor (tasten, afbeelding 4.6).

De ketting mag er niet te los op liggen (over de kettingwielstanden springen).

Het aanspannen en vervangen van de voortstuwings- (rol-) ketting vindt u in paragraaf 6.6.9.

4.2.8 Instellen van de duwstangen

1. Maak de contraoeren en de klemschroeven aan de duwstangen los (griepbuizen, afbeelding 4.7).



Afbeelding 4.7 CF•2116 D, vergrendeling van de duwstangen

2. Trek de duwstangen eruit en stel de hoek van de stangen zo in dat u met een goede lichaamshouding de voegsnijder **CF•2116 D** kunt bewegen.
3. Vergrendel de duwstangen (telkens) met de in afbeelding 4.7 weergegeven schroeven en contraoeren.

Voegensnijder CF-2116 D



4.3 CF-2116 D bedieningselementen

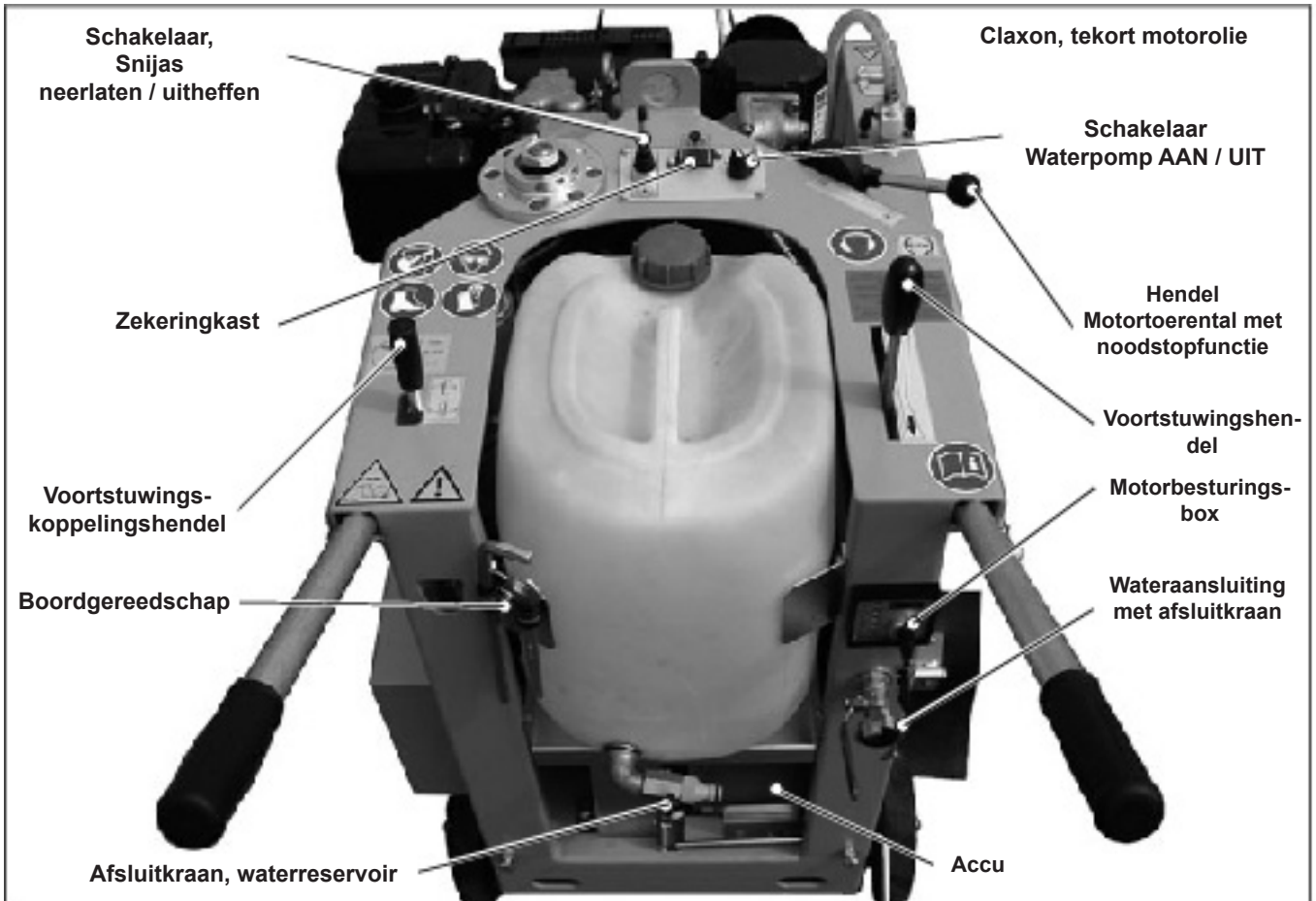

Afbeelding 4.8 Bedieningselementen bij de CF-2116 D, standaard

4.3.1 CF-2116 D bedieningselementen, bedieningspaneel vooraan

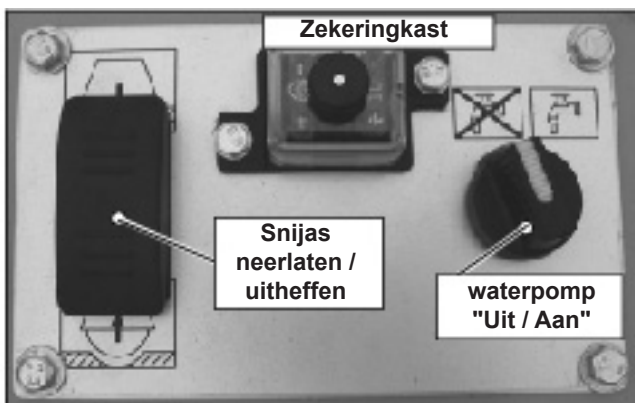

Afbeelding 4.9 Hydraulische snijdiepte-instelling en waterpomp

4.3.2 CF-2116 D motorbesturingsbox

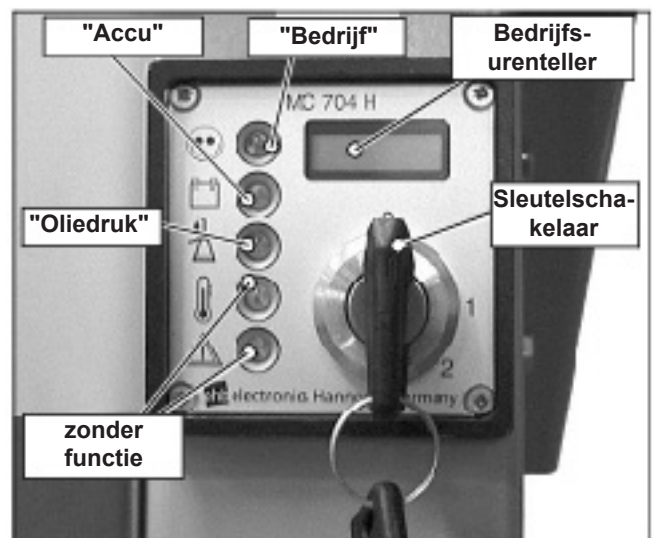

Afbeelding 4.10 motorbesturingsbox met bedrijfsurenteller

Originele gebruikshandleiding 30000051 / D 003

4.3.3 De CF-2116 D -voortstuwings-bedieningselementen

De CF-2116 D is met een hydrostatische verplaatsings- resp. voortstuwingsaandrijving uitgerust. Daardoor is het mogelijk om de voegensnijder vrij en ook tijdens het snijden motorisch te verplaatsen. De voortstuwingsaandrijving zorgt in het bijzonder bij lange en/of diepte sneden voor een gelijkmatige voortstuwing en een ontlasting van de bediener.

De voortstuwingsaandrijving bedient u als volgt:

1. Start de **CF-2116 D**-motor (zie paragraaf 4.4.1)
2. Zet de voortstuwingshendel in de "midden-, neutraalstand" (afbeeldingen 4.8 en 4.11).

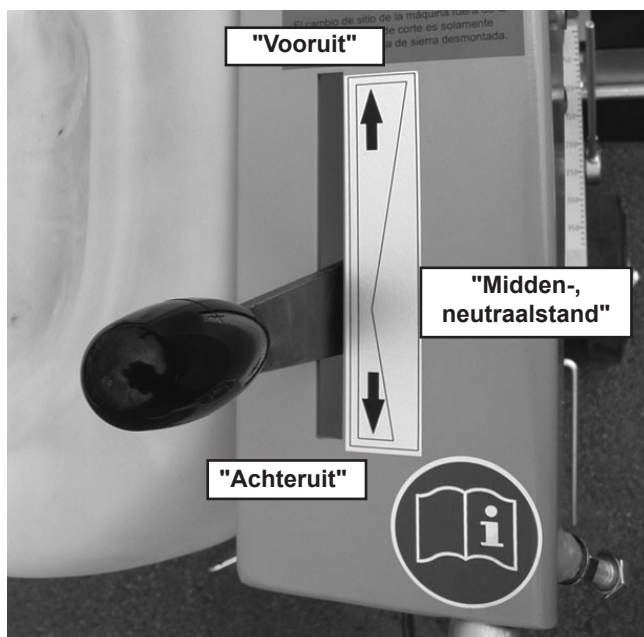

Afbeelding 4.11 voortstuwingshendel in midden-, neutraalstand

3. Zet de **CF-2116 D** -motor met de motor-toerentalhendel op het nominale toerental (afbeelding 4.12).
- 4 a. Laat het zaagblad om te snijden naar op de gewenste snijdiepte (zie paragrafen 4.3.1).
- 4 b. Hef het zaagblad om te bewegen volledig uit de snede (zie paragraaf 4.3.1).

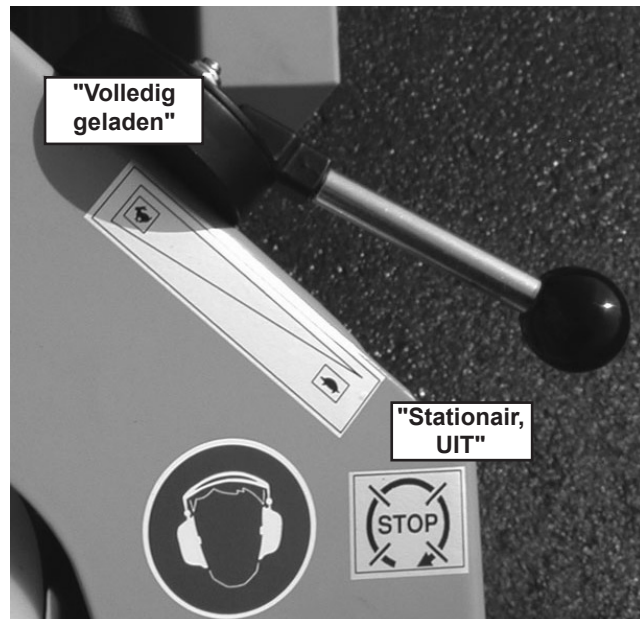

Afbeelding 4.12 motortoerentalhendel (in stand: klein toerental, UIT)

5. Koppel het voortstuwingsdrijfwerk met de voortstuwings-koppelingshendel "AAN" (afbeeldingen 4.8 en 4.13).



Aanwijzing:

Staat de koppelingshendel in de stand "Ingekoppeld", dan dient het voortstuwingsdrijfwerk bij uitgeschakelde CF-2116 D -motor als parkeerrem.

6. Regel de voortstuwingsinrichting en de snelheid met de voortstuwingshendel (afbeelding 4.11).

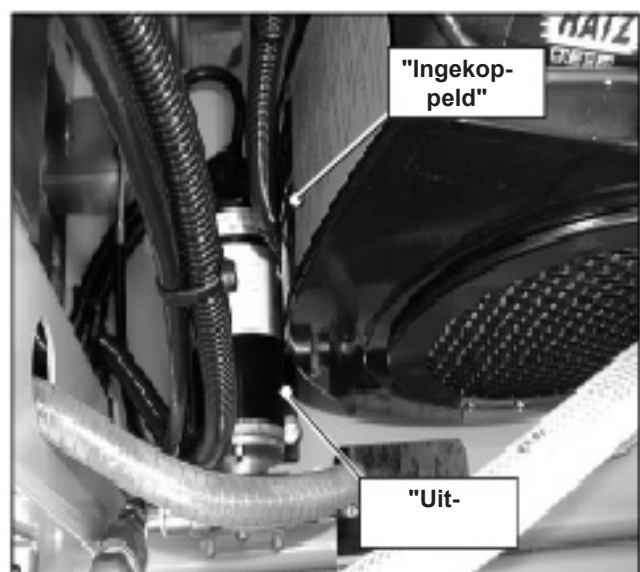

Afbeelding 4.13 voortstuwings-koppelingshendel "Ingekoppeld"

Voegensnijder CF-2116 D



- Voor het **stoppen** van de voortstuwings-aandrijving zet u de voortstuwingshendel in de "midden-, neutraalstand" (afbeelding 4.11).
- Koppel het voortstuwingsdrijfwerk met de voortstuwings-koppelingshendel "UIT" (afbeeldingen 4.8 en 4.14).

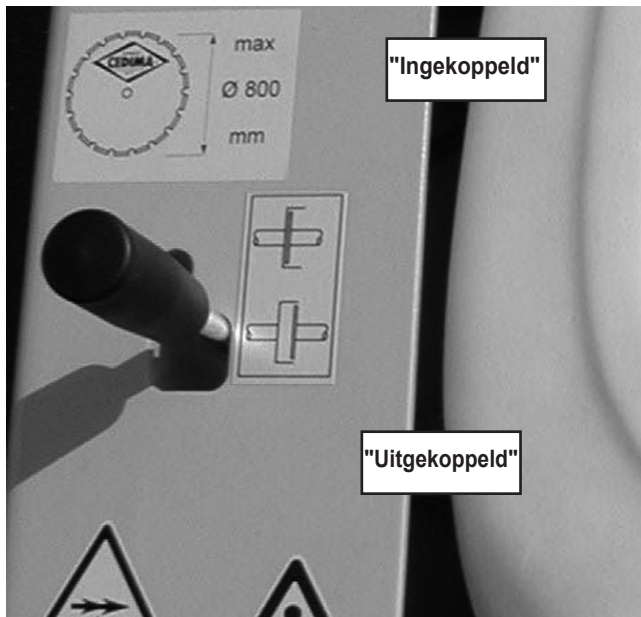

Afbeelding 4.14 voortstuwings-koppelingshendel "uitgekoppeld"



LET OP!

De voegensnijder is bij uitgekoppelde voortstuwing niet geremd!

Koppel de koppelingshendel "UIT" om de voegensnijder met de schuifbeugels te bewegen.

4.3.4 CF-2116 D snijdiepteweergave

Aan de rechter zijde van de CF-2116 D bevindt zich voor het achterwiel de instelbare snijdiepteweergave met de snijdiepteschaal (afbeelding 4.15).



GEVAAR:

Gevaar voor letsel! De snijdiepteweergave alleen bij uitgeschakelde voegensnijdermotor en stilstaand zaagblad afstellen.

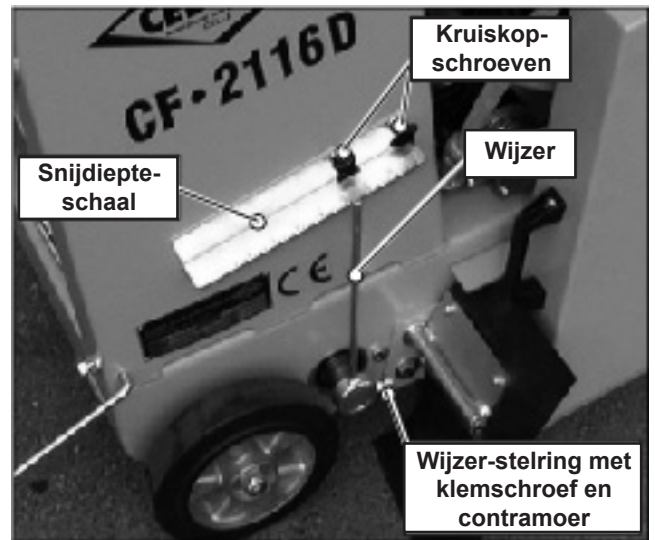

Afbeelding 4.15 snijdiepteweergave

De snijdiepteweergave wordt met opgespannen diamantzaagblad als volgt afgesteld:

- Draai de sleutelschakelaar (naar rechts) tot de eerste klik (1), (paragraaf 4.3.2).



Aanwijzing:

Start de voegensnijdermotor niet.

- Laat het (stilstaande) diamantzaagblad (voorzichtig) neer tot op de te snijden ondergrond (paragraaf 4.3.1).
- Maak beide kruiskopschroeven aan de snijdiepteschaal los en verschuif de schaal tot het nulpunt van de schaal gelijk ligt met de wijzer (afbeelding 4.15).
- Draai de kruiskopschroeven weer vast.



Aanwijzing:

Als het instelbereik van de snijdiepteschaal niet volstaat, kan de wijzer-stelring worden gedraaid.

Maak de contraoeren en de klemschroef los om de wijzer-stelring in te stellen (afbeelding 4.15).

- Hef het (stilstaande) diamantzaagblad van de te snijden ondergrond (volledig) (paragraaf 4.3.1).

6. Start de voegensnijder (-motor) en voer de snede uit (paragraaf 4.4.1 en hoofdstuk 5) resp. draai de sleutelschakelaar (naar links) terug op 0 (paragraaf 4.3.2) om de voegensnijder uit te schakelen!

4.3.5 Instellen van de snijas- (zaagblad-) neerlaatsnelheid, CF-2116 D

Na het bedienen van de betreffende schakelaar (afbeeldingen 4.8 en 4.9) heft het hydraulische systeem van de voegensnijder de snijas eruit of laat het de snijas (het roterende diamantzaagblad) met de eerder ingestelde snelheid neer.



Aanwijzing:

Laat het diamantzaagblad zo langzaam mogelijk neer in de te snijden ondergrond.

Door het diamantzaagblad zo langzaam mogelijk in de snede neer te laten, verslijten het diamantzaagblad en de voegensnijder minder snel en wordt de voeg schoner en nauwkeuriger.



GEVAAR:

Gevaar voor letsel! De neerlaatsnelheid alleen bij uitgeschakelde voegensnijdermotor en stilstaand zaagblad instellen.

De snijas-, zaagbladneerlatingsnelheid stelt u in met het ventiel linksvoor aan de CF-2116 D-montagekast (boven het uithefhydraulica-aggregaat, naast de uithef-hydraulicacilinder, afbeelding 4.16).

1. Demonteer een evt. gemonteerd zaagblad (zie paragraaf 4.6).



Aanwijzing:

De snijas kan bijv. voor het instellen van de neerlaatsnelheid, zonder de motor te starten, via de accu, met het elektro-hydraulische compacte aggregaat worden uitgetild.

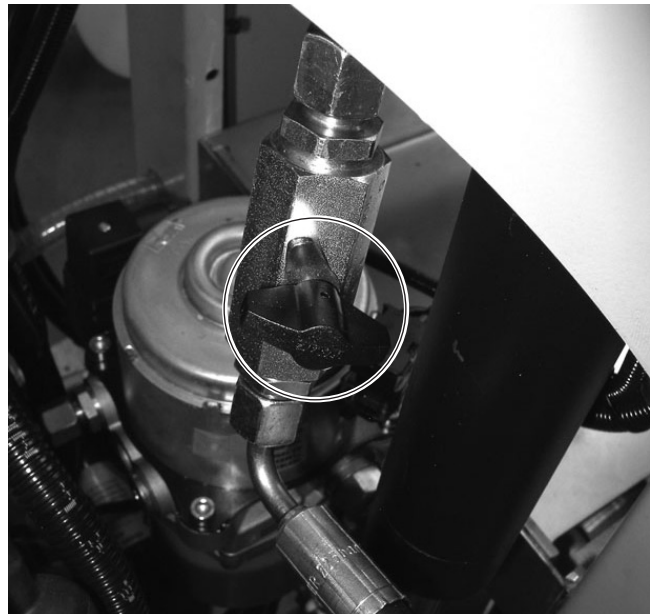

Afbeelding 4.16 smoorklep met borgmoer voor het instellen van de neerlaatsnelheid van de snijas (linker bovenaanzicht op de voegensnijder-montagekast)

2. Draai de sleutelschakelaar (naar rechts) tot de eerste klik (1), (paragraaf 4.3.2).



Aanwijzing:

Start de motor van de voegensnijder niet.

3. Bedien met de betreffende hendel (afbeelding 4.1) de betreffende snijasuitheffing of -neerlating.
4. Maak de borgmoeren los en regel met de smoorklep (afbeelding 4.16) de gewenste neerlaatsnelheid.
5. Draai de borgmoeren (afbeelding 4.16) weer vast, hef het evt. gemonteerd zaagblad van de te snijden ondergrond.
6. Start de voegensnijder en voer de snede uit (paragraaf 4.4.1 en hoofdstuk 5) resp. draai de sleutelschakelaar (naar links) terug op 0 (paragraaf 4.3.2) om de voegensnijder uit te schakelen!



Voegensnijder CF-2116 D

4.4 Starten, stoppen van de CF-2116 D-motor



GEVAAR!

Lees de gebruikshandleiding van de motor en leef deze na.

De voegensnijder moet altijd met staande zaagbladaandrijving tot vlak bij de plek van gebruik (werkzone) worden gebracht.

Het verplaatsen (transport) met vrij roterend zaagblad over de plek van gebruik (werkzone) is verboden.

4.4.1 Starten van de CF-2116 D-motor



GEVAAR!

Bij het starten van de motor draait de snij- resp. het diamantzaagblad onmiddellijk. Let op de paragrafen 4.5 en 4.6.

Let erop dat er tijdens het starten niemand zich in de gevarezone bevindt (in het bijzonder achter de snij-inrichting / het zaagblad).



GEVAAR!

Gevaar voor vergiftiging. De motor van de voegensnijder nooit in gesloten of slecht geventileerde ruimten laten draaien.



LET OP!

Hef het gemonteerde diamantzaagblad van de te snijden ondergrond of uit de snede om de motor zonder gevaar te kunnen starten.



Het dragen van een geschikte gehoorbescherming is volgens de arbeidsbeschermingsvoorschriften inzake geluid en vibratie absoluut verplicht!

De **CF-2116 D**-motor start u als volgt:

1. Koppel de voortstuwingsaandrijving uit (zie paragraaf 4.4).

2. Draai de sleutelschakelaar (naar rechts) tot de eerste klik (1), (paragraaf 4.3.2).
3. Hef het diamantzaagblad van de te snijden ondergrond (zie paragraaf 4.3.1).
4. Verplaats de hendel voor het motortoerental van de stopstand naar ongeveer 1/2 (midden-) stand (afbeeldingen 4.8 en 4.12).
5. Draai de sleutelschakelaar (naar rechts) tot de tweede klik (2), (paragraaf 4.3.2).
De **CF-2116 D**-motor start.

De gebruikshandleiding van de motor is doorslaggevend.

4.4.2 Stoppen van de CF-2116 D-motor / noodstop

De **CF-2116 D**-motor stopt u als volgt:

1. Koppel evt. de voortstuwingsaandrijving uit (zie paragraaf 4.4).
2. Hef het diamantzaagblad uit de snede (van de te snijden ondergrond, zie paragraaf 4.3.1).
3. Zet de hendel voor het motortoerental in de stopstand (afbeeldingen 4.8 en 4.12).

Noodstop

De hendel voor het motortoerental heeft ook de noodstopfunctie en maakt het (bij gevaar) mogelijk om de voegensnijder (motor) snel stil te zetten.

De **CF-2116 D**-motor stopt.

De gebruikshandleiding van de motor is doorslaggevend.



4.5 Montage van het diamant-zaagblad aan de CF-2116 D

4.5.1 Zaagbladmontage algemeen



GEVAAR!

Gevaar voor letsel! Schakel de motor van de bladaandrijving uit.

Beveilig de voegensnijder tegen onbedoeld starten en weggrollen.

Alle uitrustingswerkzaamheden aan de machine mogen alleen bij stilstand van de machine resp. bij uitgeschakelde bladaandrijvingsmotor worden uitgevoerd.

Borg de machine tegen onbedoeld weggrollen door bij uitgeschakelde voortstuwing de koppelingshendel in de stand "Ingekoppeld" te zetten (paragraaf 4.3.3).



GEVAAR!

Gevaar voor letsel! Het bedrijf van de voegensnijder is zonder bladbeveiliging niet toegestaan.



LET OP!

Het transport met vrij roterend zaagblad over de plek van gebruik (werkzone) is verboden.

Demonteer het diamantzaagblad.

4.5.2 Passend zaagblad selecteren

Het snijstoerental zorgt voor optimale omstandigheden voor het snijden met diamantzaagbladen.



LET OP!

Neem de maximaal toegestane zaagbladdiameter in acht.

De voegensnijder CF-2116 D Standaard is ontworpen voor diamantzaagbladen tot **800 mm diameter**. De voegensnijder CF-2116 D Vers gestort beton is ontworpen voor diamantzaagbladen tot **400 mm diameter**.

Grotere diameters mogen met de voegensnijder niet worden gebruikt.



LET OP!

De diameter van de zaagbladhouder en de opspanbreedte naleven.

De voegensnijder CF-2116 D heeft een **bladerdiameter** van **25,4 mm** en een maximale **zaagbladopspanbreedte** van **20 mm** (zie paragraaf 2.1).

Als de houderdiameter van het te monteren zaagblad groter is, gebruik dan een passende reduceerring.

Gebruik afstandsschijven bij de montage van meerdere zaagbladen.

Kies het juiste zaagbladtype overeenkomstig het te snijden materiaal en de gewenste snijdiepte (zie paragraaf 1.4).

Gedetailleerde informatie over het juiste zaagbladtype, reduceerring en afstandsschijven vindt u bij de klantenservice van CEDIMA®.



Aanwijzing:

Geen garantie bij niet-correct gebruik!

Bij niet-correct gebruik van CEDIMA®-zaagbladen kan geen garantie worden gegeven.

Klachten over zaagbladen kunnen enkel aanvaard worden bij een verbruik van de diamantsegmenten tot een resterende hoogte van minstens 20%!

4.5.3 Zaagblad monteren / demonteren

De CF-2116 D zaagbladbeveiliging moet voor de zaagbladmontage / -demontage niet van de voegensnijder worden verwijderd.

De zaagbladmontage is hetzelfde voor de rechter of de linker snede.

Het diamant-zaagblad monteert/demonteert u als volgt bij de **CF-2116 D**:

1. Hef de snijas (de bladbeveiliging) er zo ver mogelijk uit (paragraaf 4.3.2, sleutelschakelaar op 2 en paragraaf 4.3.1).
2. Maak de beide klemschroeven aan de bladbeveiligingsklep los en zwenk de bladbeveiligingsklep naar boven (afbeeldingen 4.17 en 4.18).

Voegensnijder CF-2116 D



- Maak de beide klemschroeven los en zwenk het beveiligingsdeksel van de snijas naar boven (afbeeldingen 4.17 en 4.18).

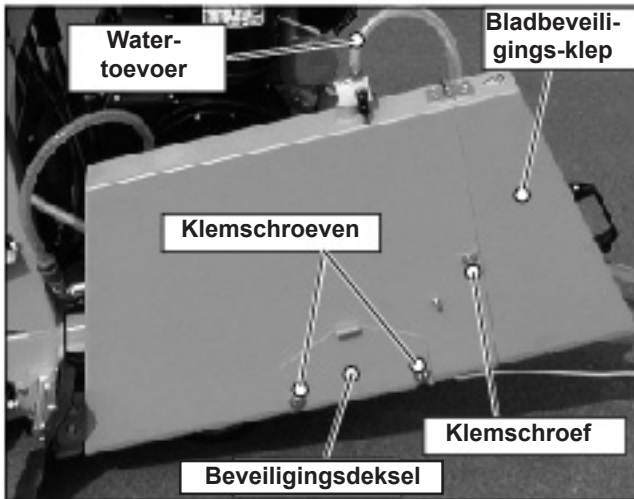

Afbeelding 4.17 CF-2116 D standaard, Bladbeveiliging (rechts gemonteerd)

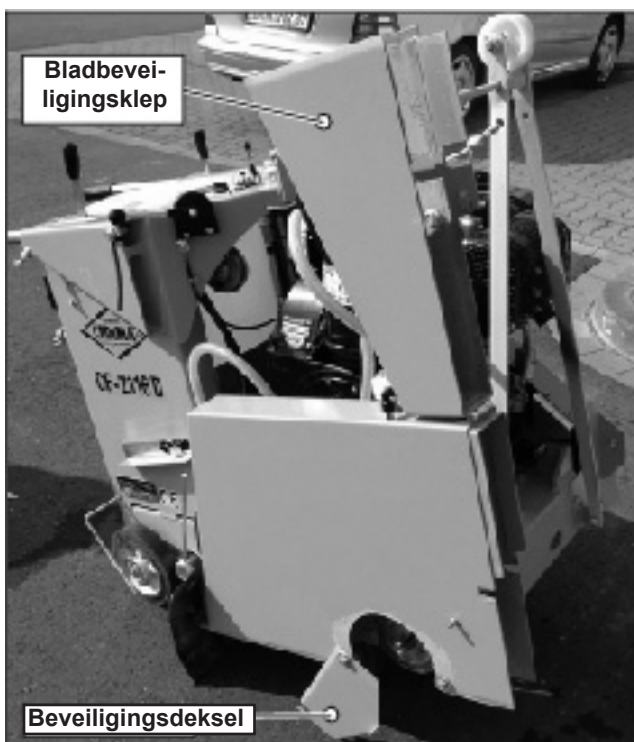

Afbeelding 4.18 CF-2116 D Standaard, bladbeveiliging (rechts gemonteerd), bladbeveiligings-klep geopend en beveiligingsdeksel opgezwinkt

- Maak de snijasschroef los en verwijder deze met de meegeleverde inbussleutel (rechts linksdraaiende schroefdraad) en trek het drukstuk (klemflens) en de drukflens van de snijas (bladhouderflens, afbeelding 4.19).

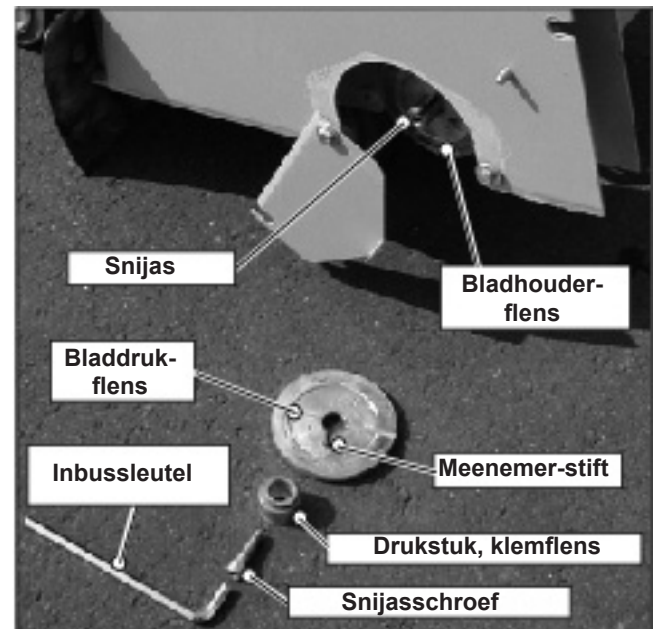

Afbeelding 4.19 CF-2116 D Bladrukflens gedemonteerd

- Een reeds gemonteerd diamantzaagblad dient u op een rechte manier van de snijas te trekken.

! LET OP!
Draag voor het hanteren van de diamantzaagbladen de vereiste persoonlijke veiligheidsuitrusting (PSA).

Draag ten minste veiligheidshandschoenen en -schoenen.

- Zorg dat de snijas (drijfwerk) schoon is. In het bijzonder de bladflens. Verwijder vuil eventueel met een pluivrije doek.

! LET OP!
Bladhouder en diamantzaagblad controleren!

De bladhouder en het diamantzaagblad moeten in de spanzone vrij van vuil en afzetting zijn zodat het blad zonder problemen kan worden aangespannen.

7. Controleer het diamantzaagblad en zet het, rekening houdend met de draairichting, op de bladhouderflens van de snijas (het blad moet synchroon met de voegensnijder-voortstuwing draaien, afbeelding 4.20).



GEVAAR!

Gevaar voor letsel! Controleer het diamantzaagblad op draairichting, rondlopen en eventuele beschadigingen.

In geval van beschadigingen of het ontbreken van diamantsegmenten of indien het niet rondloopt, mag het zaagblad niet worden gebruikt.



LET OP!

De snijrichting van het diamantzaagblad moet met de draairichting van de snijas overeenkomen.

Het diamantzaagblad draait synchroon met de voegensnijder-snijrichting.

De draairichting van de snijas is op de bladbeveiliging weergegeven met een pijl (afbeelding 4.20). Op het diamantzaagblad bevindt zich een draai-, snijrichtingspijl (afbeelding 4.20).

De snijas- en de diamantzaagbladpijl moeten in dezelfde richting wijzen.

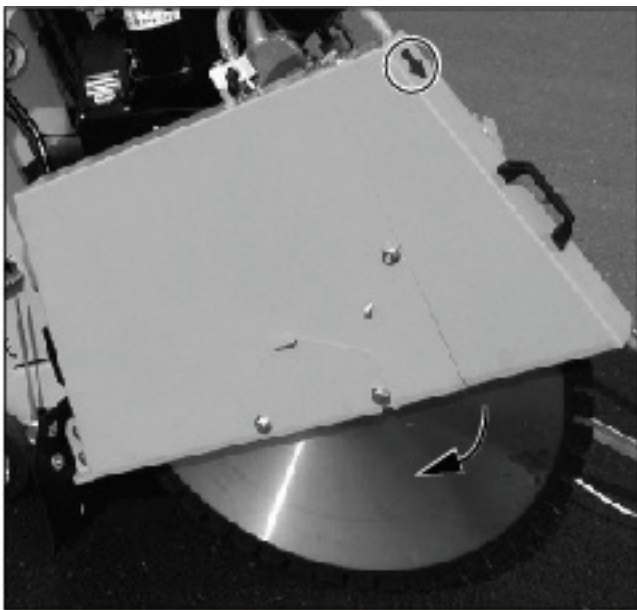

Afbeelding 4.20 Draai-, snijrichtingspijlen op de CF-2116 D standaard bladbeveiliging en het diamantzaagblad



Aanwijzing:

Zaagblad-draairichting bepalen.

Als de draairichtingspijl op het diamantzaagblad niet meer zichtbaar is, kan de snij-, draairichting aan de hand van het zogenaamde "snijpatroon" van de diamanten op de segmenten herkennen. De diamant vormt achter zich een soort boogvormige uitsnijding, zodat hij in draairichting vooraan staat (afbeelding 4.21).

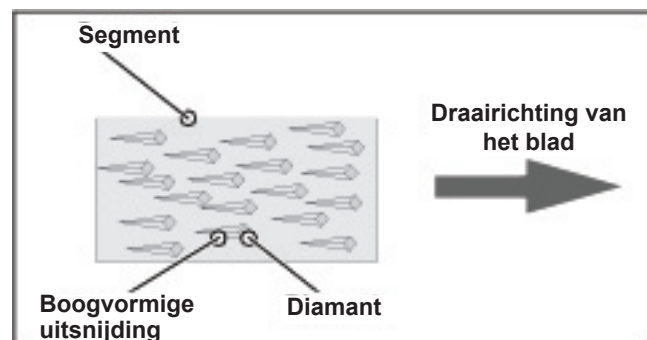

Afbeelding 4.21 "Snijpatroon" door de diamanten



Aanwijzing:

Aanscherpen van botte diamantzaagbladen.

Diamantzaagbladen zijn zodanig ontworpen dat zij zichzelf scherpen gedurende de werking. Door vaak te snijden in sterke metaalbewapeningen of in hard, weinig abrasief materiaal, kunnen zij desondanks bot worden. Aanscherpen is mogelijk door te snijden in een abrasief materiaal, zoals kalkzandsteen of asfalt.

8. Zet de bladdrukflens met het ringvlak, de meenemerstift en de watergeleidingsgroeven op de snijas (afbeeldingen 4.19, 4.22 en 4.23).



Aanwijzing:

Zorg ervoor dat de meenemerstift door de zaagbladboring in de bladhouderflens steekt.

9. Zet het drukstuk (klemflens) op de snijas en schroef de snijasschroef er weer in (rechts linksdraaiende schroefdraad, afbeelding 4.23).

Voegensnijder CF-2116 D

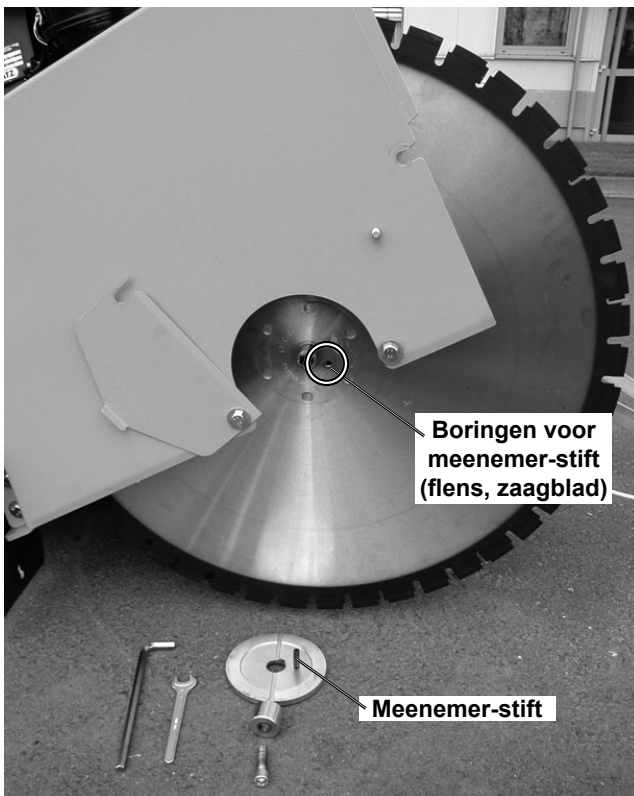

Afbeelding 4.22 CF-2116 D standaard, Diamantzaagblad geplaatst

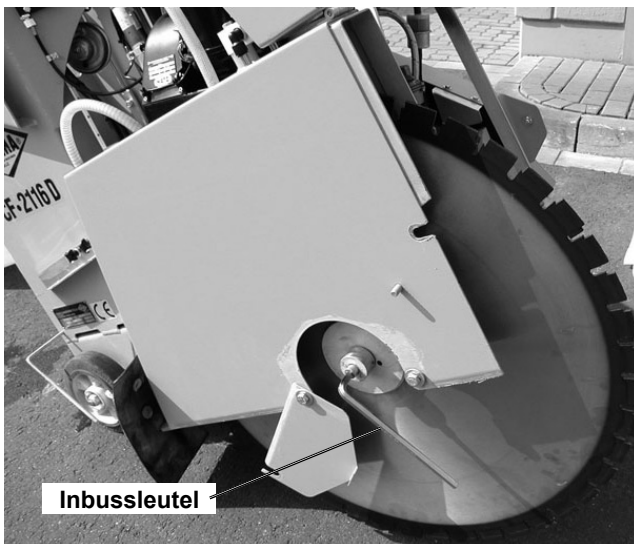

Afbeelding 4.23 CF-2116 D standaard, Diamantzaagblad spannen

- Controleer de rustige loop van het zaagblad en de bevestiging ervan door het kort starten van het vrij draaiende diamantzaagblad (zie paragraaf 4.4).
Draai de snijasschroef eventueel vaster.



GEVAAR!

Gevaar door onvoldoende zaagbladbevestiging en "fladderend" diamantzaagblad.

Een zaagblad met onvoldoende kernspanning valt op doordat het niet rond maar fladderend draait.

4.5.4 Van snijkant veranderen

De voegensnijder CF-2116 D is voor de rechter of linker snede bruikbaar.

De **CF-2116 D** wordt als volgt omgekeerd uitgerust van de rechter tot de linker snede (of omgekeerd):

- Demonteer het eventueel gemonteerde diamantzaagblad (zie paragraaf 4.5.3).



Aanwijzing:

Leg de klem- (bladdruk-) flens, het (klemflens-) drukstuk en de snijasschroef (afbeelding 4.19) aan de kant.

- Sluit de bladbeveiliging (bladbeveiligingsklep) en demonteer het beveiligingsdeksel van de bladbeveiliging door de beide klemschroeven (met onderleggingen) los te maken en te verwijderen (afbeeldingen 4.17 en 4.18).
- Demonteer het spuitbeschermingsrubber door de bevestigingsschroef (met onderlegging) los te draaien en te verwijderen (afbeelding 4.24).
- Koppel de bladbeveiligings-koelwaterslang los van de waterpomp (zuigwater) of van het waterreservoir (drukwater, zie paragraaf 4.7 en afbeelding 4.27).
- Maak de moer (met onderlegging) vooraan, binnen in de bladbeveiliging los (afbeelding 4.25) en maak de beide bevestigingsschroeven (met onderleggingen) los van de bladbeveiliging (achteraan, afbeelding 4.26) en verwijder deze.

- Sluit het beveiligingsdeksel, de bladbeveiligingsklep en draai de klemschroeven vast (afbeelding 4.17 en 4.20).

6. Hef de bladbeveiliging van de snijas (van de **CF-2116 D**, afbeelding 4.27).



Afbeelding 4.24 CF-2116 D Standaard, Spuitbeschermingsrubber gemonteerd (bevestigingschroef)



Afbeelding 4.25 CF-2116 D Standaard Moeren aan bladbeveiliging binnenkant



Afbeelding 4.26 Bladbeveiligings-bevestigingsschroeven aan de rechterkant van de CF-2116 D Standaard

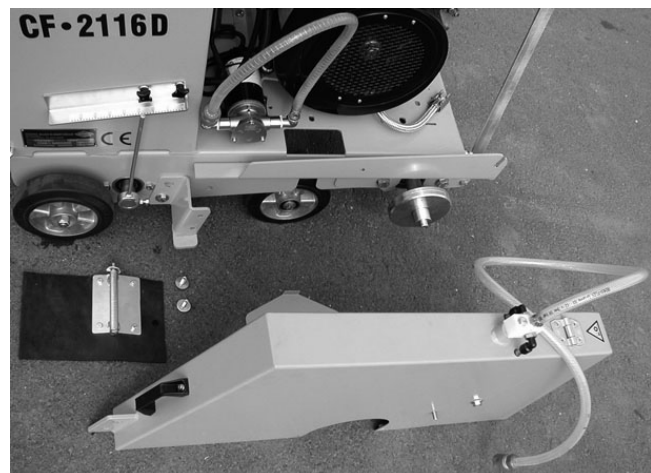

Afbeelding 4.27 Bladbeveiliging, spuitbeschermingsrubber van de rechterkant van de CF-2116 D Standaard gedemonteerd

7. Demonteer de klemschijven (bladhouderflens-) beveiliging door de beide bevestigingsschroeven (met onderlegging) los te draaien en te verwijderen (afbeelding 4.28).
8. Maak de snijasschroef los en verwijder deze en demonteer het drukstuk van de tot nu toe stationair draaiende (hier linker) snijasszijde (afbeelding 4.28).

Voegensnijder CF-2116 D

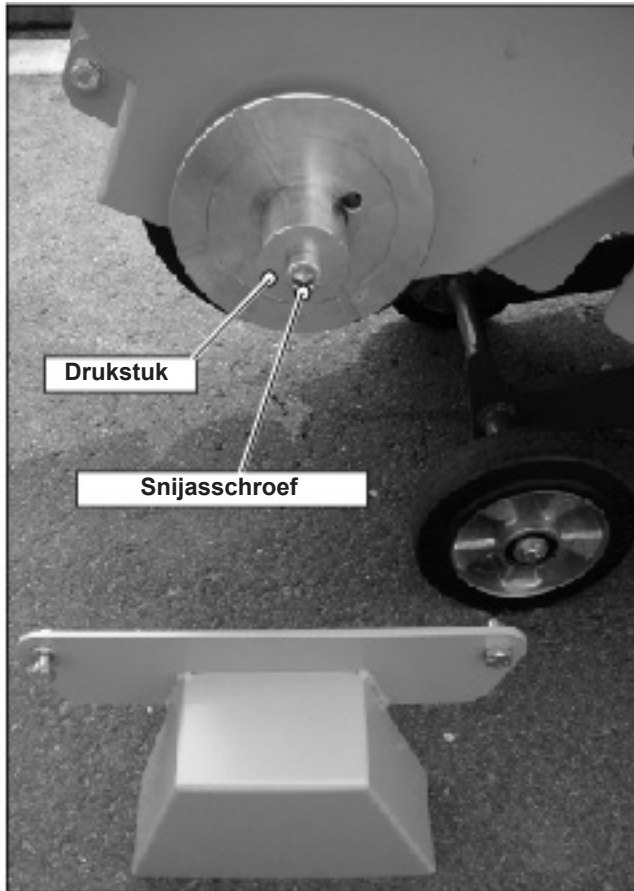

Afbeelding 4.28 Klemschijven- (bladhouderflens-)beveiliging van de linker zijde van de CF-2116 D gedemonteerd

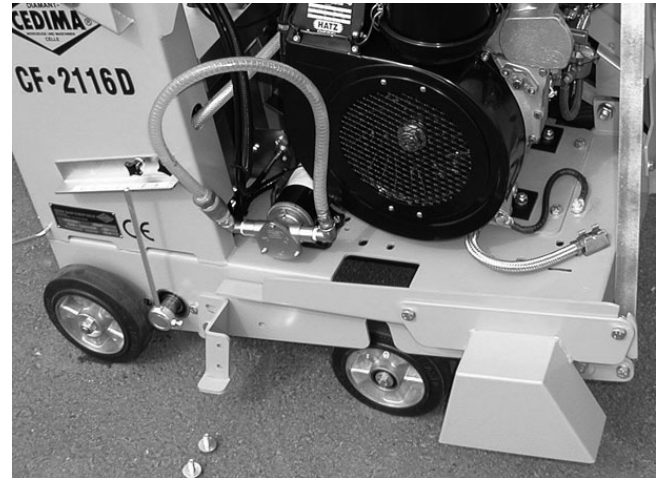

Afbeelding 4.29 Klemschijven- (bladhouderflens-) beveiliging aan de rechter zijde van de CF-2116 D gemonteerd

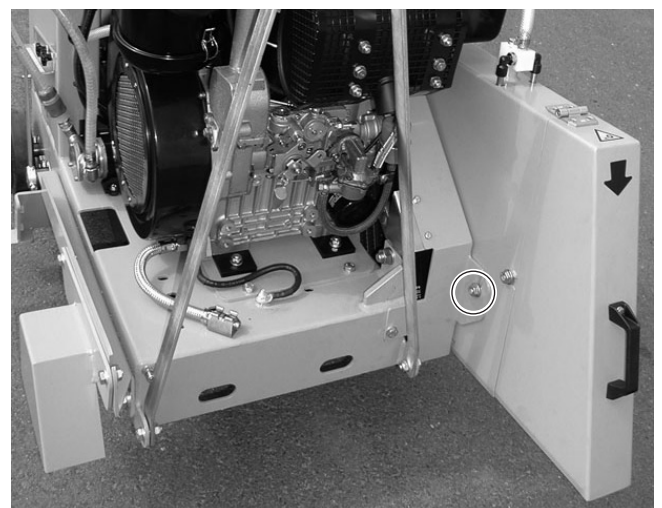

Afbeelding 4.30 Bladbeveiliging aan de linkerkant van de CF-2116 D Standaard gemonteerd

9. Monteer het drukstuk (met de snijasschroef) op de nu stationair draaiende snijaszijde (hier rechts).
10. Monteer de klemschijven-, (bladhouderflens-) beveiliging met de beide bevestigingsschroeven (onderleggingen) op de nu stationair draaiende snijaszijde (hier rechts, afbeelding 4.29).
11. Hef de bladbeveiliging over de linker snijaszijde. Schroef de moeren (met onderlegging) vooraan, binnen aan de bladbeveiliging (afbeelding 4.30) en schroef de beide bevestigingsschroeven (met onderleggingen) aan de bladbeveiliging (achteraan, afbeelding 4.31).

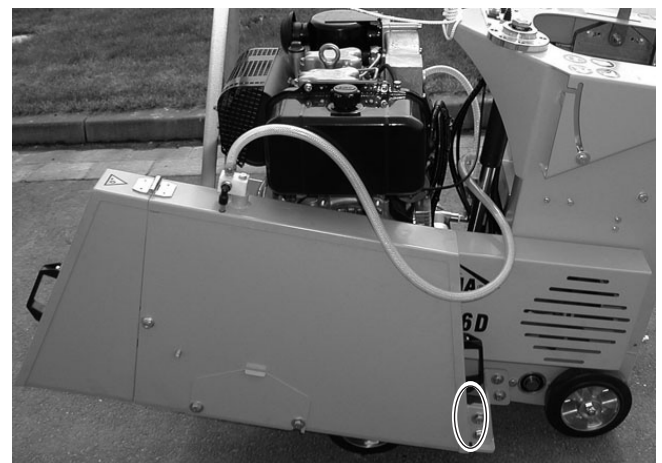

Afbeelding 4.31 Bladbeveiliging aan de linkerkant van de CF-2116 D Standaard gemonteerd



12. Koppel de bladbeveiligings-koelwaterslang vast aan de waterpomp (zuigwater) of aan het waterreservoir (drukwater, zie paragraaf 4.7).
13. Monteer het diamantzaagblad (zie paragraaf 4.5.3).

4.6 De vizieren aan de CF-2116 D

Het front- en achternivier (afbeeldingen 4.32 en 4.33) van de CF-2116 D maken het de gebruiker mogelijk om exact langs een gemarkeerde lijn te snijden en zo de gewenste snijlijn exact aan te houden.



GEVAAR!

Gevaar voor letsel! De vizieren alleen bij uitgeschakelde voegensnijder en stilstaand zaagblad uitlijnen.

De vizieren lijnt u als volgt uit:

1. Monteer het diamantzaagblad en laat het zaagblad op de te snijden ondergrond neer (de gemarkeerde lijn).
2. Open de bladbeveiligingsklep.
3. Laat het frontvizier neer.
4. Lijn de voegsnijder uit zodat deze direct op een lijn ligt met het zaagblad langs een gespannen touw, een richtlat o.i.d. op de gemarkeerde lijn (afbeeldingen 4.34 en 4.35).
5. Maak de contraoer en de klemmschroef los van de frontvizierstang en lijn het frontvizier op de gemarkeerde lijn (touw) uit (afbeeldingen 4.32, 4.34 en 4.35).
6. Draai de contraoer en de klemmschroef van de frontvizierstang weer vast.
7. Maak de contraoer en de klemmschroef los van de achternivierstang en lijn het achternivier op de gemarkeerde lijn (touw) uit (afbeeldingen 4.33, 4.34 en 4.35).



Aanwijzing:

De frontvizierstang en het achternivier kunnen worden verplaatst en in de rechter of linker snede worden gestoken.

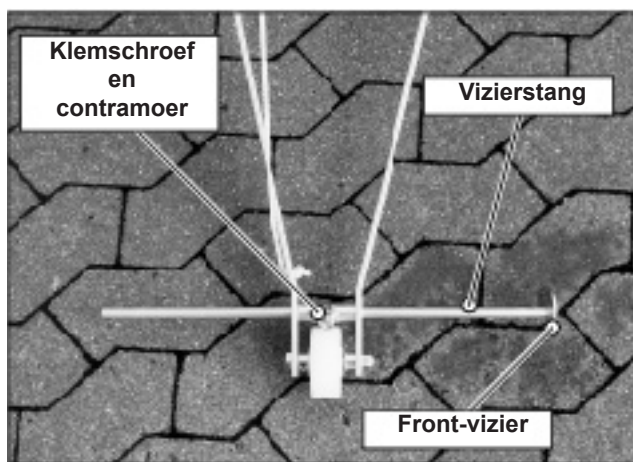

Afbeelding 4.32 CF-2116 D, frontvizier

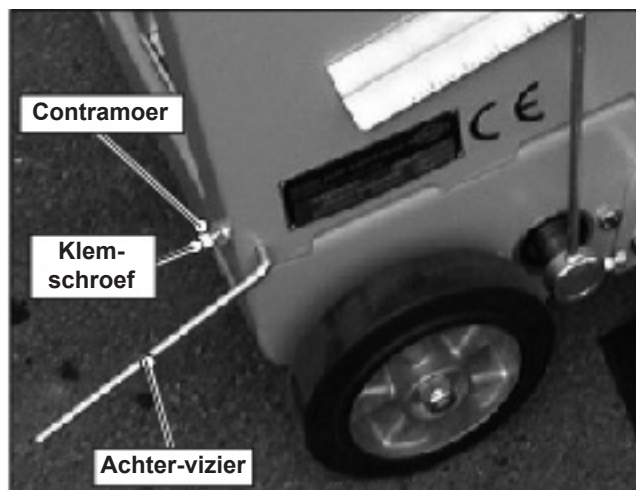

Afbeelding 4.33 CF-2116 D, achternivier (rechts gemonteerd)

8. Draai de contraoer en de klemmschroef van het achternivier weer vast.



Aanwijzing:

Het front- en achternivier moeten samen met het zaagblad direct met de snijlijn overeenkomen.

9. Bevestig de kabel om het frontvizier eruit te heffen losjes op een geschikte plaats aan de voegensnijder, bijv. kraanogen aan het bedieningspaneel (paragraaf 7).



Aanwijzing:

Let erop dat de kabel voor het uithellen van het frontvizier geen gevaar betekent en ook niet zelf gevaar loopt.

Voegensnijder CF-2116 D

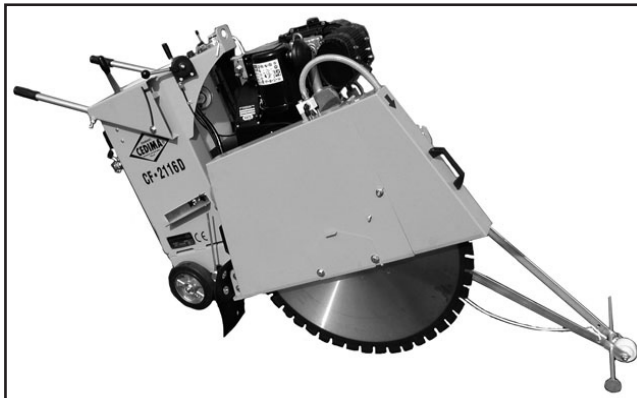

Afbeelding 4.34 CF-2116 D Standaard, vizieren uitgelijnd

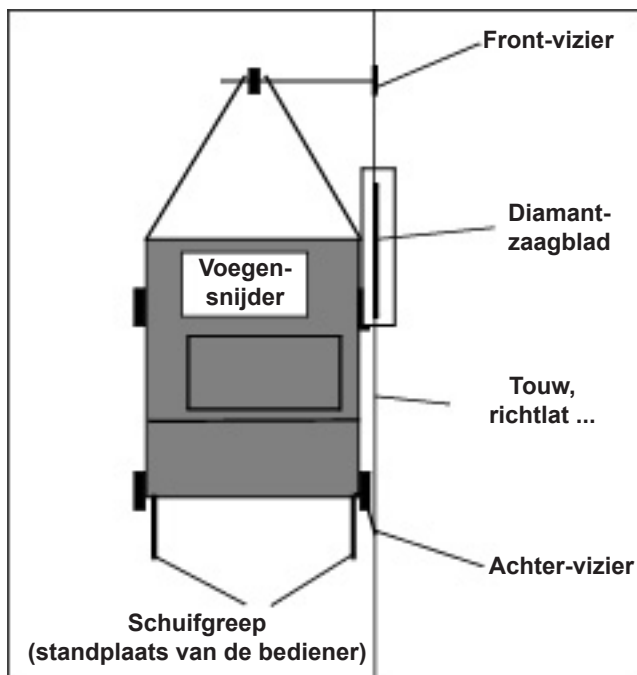

Afbeelding 4.35 CF-2116 D, vizieren uitgelijnd

4.7 Koelwater op de CF-2116 D aansluiten



GEVAAR!

Gevaar voor letsel! De koelwatervoorziening alleen bij uitgeschakelde voegensnijder en stilstaand zaagblad ombouwen en aansluiten.



GEVAAR!

De snijwerkzaamheden moeten in het natsnijbedrijf worden uitgevoerd.

Volgens de beroepsvereniging moet het snijden in het natbedrijf worden uitgevoerd om te voorkomen dat fijnstof vrijkomt dat de gezondheid kan schaden.



LET OP!

Gereedschap (diamantzaagbladen) dat alleen bedoeld is voor natte sneden, mag nooit zonder water worden gebruikt. De stilstandtijd van het gereedschap wordt sterk ingekort en het verlies van segmenten is dan het onvermijdelijke gevolg.

Let erop dat aan het gereedschap (het diamantzaagblad) steeds genoeg water wordt toegevoegd.

Bij de vorming van stof of taai bezinsel aan het zaagblad, moet meer water worden toegevoegd. Opdat het zaagblad (diamantsegmenten) voldoende worden gekoeld en de snede (de voeg) wordt uitgespoeld.



LET OP!

Gebruik voor het snijden alleen water dat vrij is van grove verontreiniging (vrij van vaste stoffen en onbelast), zodat er geen verstopping van het koelsysteem wordt veroorzaakt. Geen zouthoudend water gebruiken.



LET OP:

Vorstschade vermijden.

Bij vorst of temperaturen onder het vriespunt is het verplicht om na het einde van de snijwerkzaamheden of voor langere pauzen het koelwatersysteem en het waterreservoir leeg te maken

en de voegensnijder vorstvrij te leggen en/of af te dekken om vorstschade te vermijden.

4.7.1 Zuigwater-aansluiting

In het zuigwaterbedrijf transporteert de elektrische waterpomp met AAN/UIT-schakeling (afbeelding 4.9), het koel-, spoelwater uit het waterreservoir van de CF•2116 D via de bladbeveiliging naar het diamantzaagblad.

LET OP!
 **Waterpomp niet zonder koelwater laten draaien.**

Het gebruik zonder koelwater vernietigt het loopwiel van de waterpomp.

De **CF•2116 D** bereidt u als volgt voor het zuigwaterbedrijf voor:

1. Sluit de kogelkraan van het waterreservoir en koppel de slang (met Gardena-koppeling) van de kogelkraan van het waterreservoir (afbeelding 4.36).

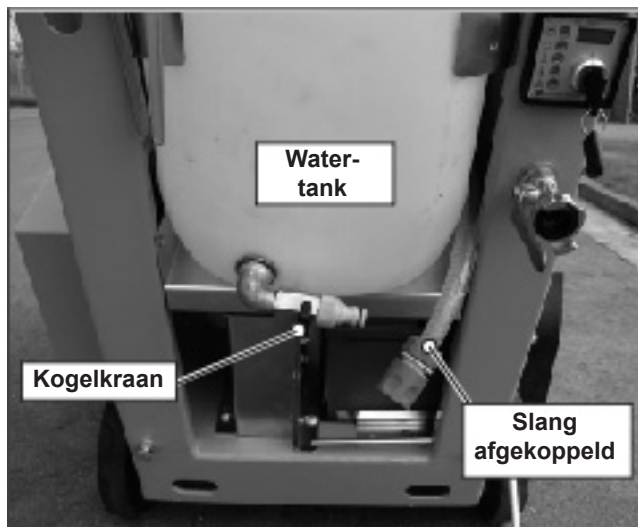

Afbeelding 4.36 CF•2116 D Standaard, achterkant, waterreservoir

2. Hef het (lege) waterreservoir (verticaal) van de CF•2116 D.
3. Koppel de bladbeveiligings-slang (① met Gardena-koppeling) los van de drukwateraansluiting (afbeelding 4.37). Slang naar voren naar de waterpomp en koppel de ① bladbeveiligingsslang aan de drukaansluiting van de waterpomp (afbeelding 4.38).



Afbeelding 4.37 CF•2116 D, waterreservoir verwijderd, bladbeveiligings-slang ① van de druk-aansluiting loskoppelen

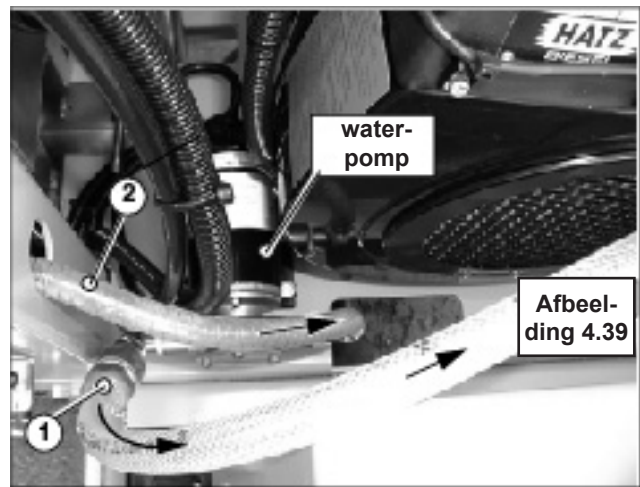

Afbeelding 4.38 CF•2116 D, Bladbeschermings-slang ① aan de Drukaansluiting van de waterpomp aangekoppeld, zuig-slang ② geleid naar waterreservoir



Afbeelding 4.39 CF•2116 D Standaard, bladbeveiligings-slang ① van de rechts gemonteerde bladbeveiliging (diamantzaagblad)

Voegensnijder CF-2116 D



4. Leid de zuigslang ② van de waterpomp naar achter (tot over de waterreservoirconsole, afbeeldingen 4.38 en 4.36).
5. Zet het (lege) waterreservoir (verticaal) op de waterreservoirconsole van de **CF-2116 D** en koppel de zuig-slang van de waterpomp ② aan de kogelkraan (Gardena-koppeling, afbeeldingen 4.38 en 4.39).

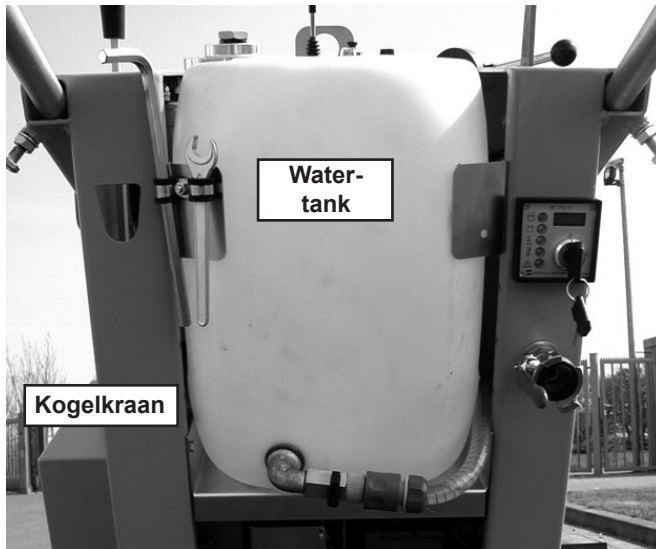

Afbeelding 4.40 CF-2116 D, zuig-slang ② aan de kogelkraan aangekoppeld

6. Open de schroefdop en vul het waterreservoir met ongeveer 35 liter koel-, spoelwater. Sluit de schroefdop.



LET OP!

Het waterreservoir weegt volledig gevuld meer dan 25 kg en moet dus volgens de beroepsvereniging met hefgereedschap worden getransporteerd.

7. Open de kogelkraan aan het waterreservoir (afbeelding 4.40) en schakel (voor het snijbegin, na het starten van de motor) de waterpomp AAN (afbeelding 4.9).

4.7.2 Drukwater-aansluiting

In het drukwaterbedrijf komt het koel-, spoelwater direct van een externe drukwaterslang op de drukwateraansluiting van de CF-2116 D via een vuilvanger (zeef) naar de bladbeveiligings-slang (diamantzaagblad). Er wordt rond de elektrische waterpomp gegaan. Deze blijft uitgeschakeld. De kogelkraan naar het waterreservoir aan boord wordt afgekoppeld en gesloten.



Aanwijzing:

In het drukwaterbedrijf kan het gevulde waterreservoir voor het dempen van trillingen op de CF-2116 D blijven.



LET OP!

Waterpomp niet in het drukwaterbedrijf laten draaien.

De **CF-2116 D** bereidt u als volgt voor het **Drukwaterbedrijf** voor:

1. Sluit de watertank-kogelkraan en koppel de zuig-slang ② van de Waterreservoir-kogelkraan af (Gardena-koppeling, afbeeldingen 4.40 en 4.36).
2. Hef het (lege) waterreservoir (verticaal) van de **CF-2116 D**.
3. Koppel de bladbeveiligings-slang ① van de drukaansluiting van de waterpomp (afbeelding 4.38).
4. Trek de zuig-slang naar voren ② naar de waterpomp en koppel de zuig-Slang ② aan de drukaansluiting van de waterpomp (afbeeldingen 4.38 en 4.41).
5. Leid de bladbeveiligings-slang ① naar achter en koppel de bladbeveiligings-slang ① aan de drukwateraansluiting (Gardena-koppeling, afbeeldingen 4.39, 4.42 en 4.43).
6. Koppel de externe drukwaterslang aan de kogelkraan aan de drukwateraansluiting van de **CF-2116 D** en open de kogelkraan (afbeelding 4.43).

Met de kogelkraan regelt u de watertoevoer naar het diamantzaagblad.



LET OP!

Verplaats en leg de externe drukwaterslang zodanig dat een beschadiging door het zaagblad en het struikelen erover uitgesloten is.

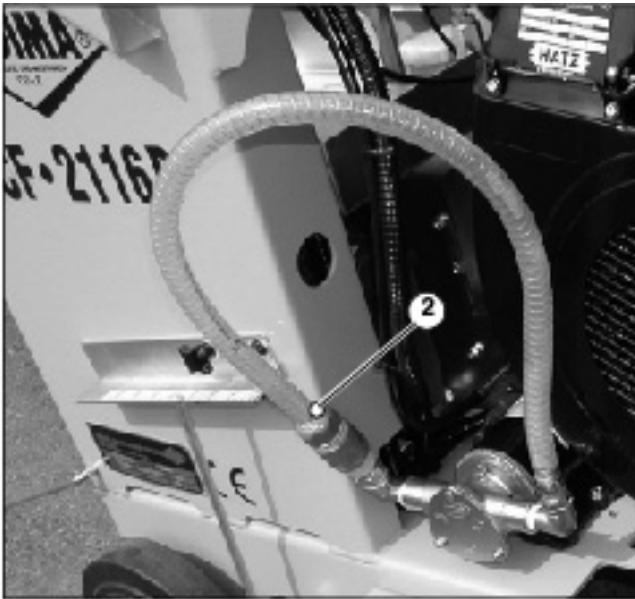

Afbeelding 4.41 CF•2116 D, zuig-slang ② aan de waterpomp-drukaansluiting gekoppeld

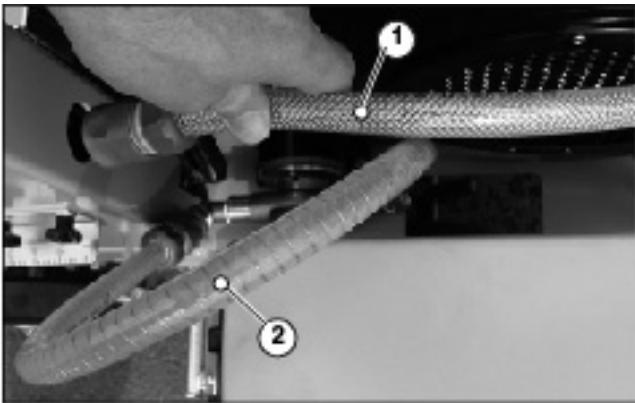

Afbeelding 4.42 CF•2116 D, bladbeveiligings-slang ① achteraan leggen naar

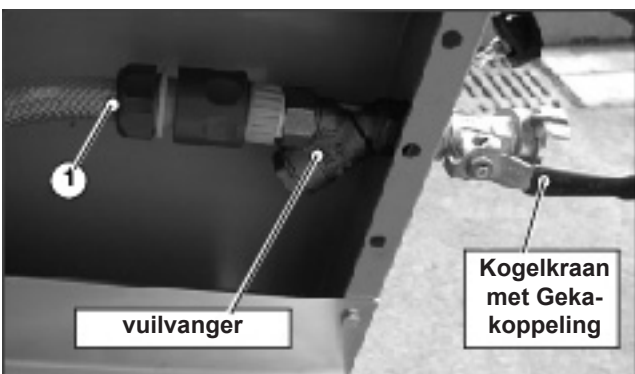

Afbeelding 4.43 CF•2116 D, waterreservoir verwijderd, bladbeveiligings-slang ① aan drukaansluiting gekoppeld



5 Snijbedrijf

5.1 Algemene informatie over het snijbedrijf



GEVAAR:

Gevaar voor letsel door roterend zaagblad.

Het roterende diamantzaagblad kan bij onachtzame gebruik tot levensgevaarlijke letsels leiden. De voegensnijder mag alleen worden gebruikt met volledig gemonteerde bladbeveiliging om het gevaar voor letsel te beperken.



LET OP:

De voegensnijder moet altijd met stilstaande motor (zaagblad) tot vlak bij de plek van gebruik worden gebracht. Het transport en het verplaatsen tot buiten de arbeidszone is met vrij roterend zaagblad verboden.



Aanwijzing:

Neem de voorafgaande hoofdstukken in acht, in het bijzonder de veiligheids-/ gevarenaanwijzingen.



Het dragen van een betreffende gehoorbescherming is volgens de arbeidsbeschermingsvoorschriften inzake geluid en vibratie absoluut verplicht!



LET OP:

Al naargelang de respectievelijke inzetvoorwaarden kan het dragen van extra persoonlijke beschermuitrusting (PSA) vereist zijn.



LET OP:

Er moet tijdens het bedrijf een veiligheidsafstand voor derden (van ongeveer 10 meter) worden aangehouden. De bediener bevindt zich op zijn werkplek achter de voegensnijder (schuifstangen).

Als de veiligheidsafstand door de omstandigheden op de bouwwerf niet kan worden aangehouden, moet de directe gevarezone worden afgebakend en/of worden voorzien van waarschuwingsborden.

Let op de te beschermen voorwerpen, gebouwdelen (verwijderen of afdekken). Let op de toestand en het wegvloeien (opvangen) van het koel-, spoelwater en het snijbezinksel resp. de uit te snijden bouwdelen.

5.2 Voegensnijder op de snede instellen



GEVAAR:

Voegensnijder alleen met stilstaande motor (zaagblad) op de snede instellen.

De voegensnijder moet bij uitgetild zaagblad met de hand zo in de snijpositie worden gebracht dat de vizieren en het zaagblad exact op de snijlijn zijn uitgelijnd.

1. Monteer het diamantzaagblad (hoofdstuk 5).
2. Lijn de voegensnijder (met stilstaand zaagblad) via de vizieren op de snijlijn uit (paragraaf 4.6).
3. Stel de snijdiepteweergave af (paragraaf 4.3.4).
4. Hef het diamantzaagblad van de te snijden ondergrond. Draai daarvoor de sleutelschakelaar naar rechts tot de eerste klik (1) (paragraaf 4.3.2) en hef de snijas (het diamantzaagblad) met de betreffende hendel op het bedieningspaneel eruit (paragraaf 4.3.1).

5.3 Snijbedrijf starten

1. Zet de voortstuwingshendel in de middelste stand (afbeelding 4.11).
2. Zet de voortstuwingskoppelingshendel in de stand "uitgekoppeld" (afbeelding 4.14).
3. Zet naargelang zuig- of drukwater, de koel-, spoelwatervoorziening in werking (waterpomp AAN resp. drukwaterkogelkraan open, paragraaf 4.7).
4. Start de motor van de voegensnijder (paragraaf 4.4.1).



LET OP:

Zorg dat u voor het starten van de voegensnijdermotor zeker bent dat van het startende diamantzaagblad geen gevaar uitgaat.

5. Breng de motor met de gashendel tot het nominale toerental "vollast" (afbeelding 4.12).
6. Laat het (roterende) zaagblad langzaam neer in de snede tot de gewenste snijdiepte (paragrafen 4.3.1 en 4.3.5).

Houd de voegensnijder daarbij goed vast aan de schuifstangen.



Aanwijzing:

Laat het diamantzaagblad niet te snel zakken om te voorkomen dat het diamantzaagblad en de voegensnijder beschadigd raken.



Aanwijzing:

Een minder diepe maar daardoor wel nauwkeurigere voorsnede maakt de volgende sneden gemakkelijker en zorgt voor een "schoon" snijverloop.

7. Zet de voortstuwingskoppelingshendel in de stand "ingekoppeld" (afbeelding 4.13).
8. Duw de voortstuwingshendel (afbeelding 4.11) langzaam en voorzichtig naar voren tot de gewenste voortstuwingsnelheid is bereikt. Kies de snijvoortstuwing zodanig dat de motor in zijn toerental lichtjes gedrukt wordt.



Aanwijzing:

Maak de keuze voor de voortstuwing bewust.

Voor het sparen van de diamantzaagbladen en voor het verlengen van hun levensduur kan het zinvol zijn om niet de maximaal mogelijke voortstuwing (resp. het maximale snijvermogen) te selecteren.

9. Volg de snijlijn (vizier) en houd de snijzone (in het bijzonder de watertoevoer) voortdurend in het oog om onmiddellijk in het snijproces te kunnen ingrijpen en het indien nodig stop te kunnen zetten.



Aanwijzing:

Bij de vorming van stof of taai bezinsel aan het zaagblad, moet meer water worden toegevoegd.

5.4 Snijbedrijf beëindigen

1. Verplaats de voegensnijder in de snede een stuk terug tot het diamantzaagblad vrij in de snede draait. Trek daarvoor de voortstuwingshendel langzaam (via de midden-, neutraalstand) naar achteren (afbeelding 4.11).
2. Stop de voegensnijder indien u de voortstuwingshendel in de midden-, neutraalstand zet (afbeelding 4.11).
3. Hef het roterende diamantzaagblad eruit (paragrafen 4.3.1 en 4.3.5). *Houd daarbij de voegensnijder in positie.*
4. Om de voegensnijder op de parkeerrem te zetten, laat u de koppelingshendel in de stand "AAN" staan. Als de voegensnijder met de schuifstangen moet worden verschoven, koppelt u de koppelingshendel er "UIT" (paragraaf 4.3.3, afbeeldingen 4.13 en 4.14).
5. Spoel kort de installatie, schakel de waterpomp UIT (zuigwaterbedrijf) en blokkeer de koel-, spoel-watertoevoer (paragraaf 4.7).
6. Stop de voegensnijder-, bladaandrijvingsmotor door de gashendel in de "Nulstand" te zetten (afbeeldingen 4.12) en de sleutelschakelaar naar links draaien tot hij bij (0) vastklikt (paragrafen 4.3.2 en 4.4.2).



LET OP:

Wacht tot de bladaandrijvingsmotor, de snijas en dus het diamantzaagblad tot stilstand zijn gekomen.

7. Sluit evt. de externe drukwatervoorziening, koppel de externe drukwaterslang los van de voegensnijder en maak het koel-, spoelwatersysteem leeg (paragraaf 4.7).
8. Stel de voegensnijder in voor de volgende snede resp. demonteer het diamantzaagblad (paragraaf 4.5.3).
9. Voer de onderhoudswerkzaamheden volgens hoofdstuk 6 uit.

5.5 Diamantzaagblad vervangen

Het diamantzaagblad wordt vervangen:

- na volledig afslijten van de diamantsegmenten
- wanneer het te scheiden materiaal wijzigt

Het diamantzaagblad moet absoluut worden vervangen wanneer:

- het niet meer rond loopt
- de diamantsegmenten beschadigd of afgebroken zijn

Voor het monteren van het nieuwe diamantzaagblad gaat u tewerk zoals beschreven in paragraaf 4.5.3.

6 Onderhoud

Bij de onderhoudswerkzaamheden moeten de veiligheidsaanwijzingen van deze gebruikshandleiding (zie hoofdstuk 3) en de gebruikshandleidingen van de motor- en accufabrikanten in acht worden genomen en worden nageleefd.



GEVAAR:

Gevaar voor letsel! De voegensnijder moet bij de reiniging en bij onderhouds-/reparatiewerkzaamheden worden uitgeschakeld en tegen onverwacht opnieuw inschakelen en wegrollen worden geborgd.



Aanwijzing:

Zorg voor een werkplek met zo weinig mogelijk stof en een goede uitrusting voor de reinigungs-, onderhouds- en reparatiewerkzaamheden.

- Zet de voegensnijder op een horizontale, stabiele ondergrond zodat u voldoende plaats hebt voor de reiniging, het onderhoud en de reparatie van de CF•2116 D).
- Reinig de voegensnijder telkens voor een onderhoudsbeurt of reparatie.
- Overeenkomstig de voorgegeven cycli (zie tabel 6.5, "Onderhoudsintervallen") dienen de in paragraaf 6.6 opgesomde onderhoudswerkzaamheden uitgevoerd te worden. Hierbij dienen ook de niet onder de onderhoudsintervallen vallende slijtageonderdelen gecontroleerd te worden op slijtage en evt. vervangen of ingesteld te worden.



Aanwijzing:

Houd de onderhouds- en inspectieintervallen (zie paragraaf 6.5) nauwkeurig aan en laat de werkzaamheden indien mogelijk door vakpersoneel, vakwerkplaatsen of bij CEDIMA® uitvoeren.

Zo verlengt u de levensduur van uw CF•2116 D.

6.1 Reinigen

6.1.1 Reinigingsmiddelen



LET OP:

Geen agressieve reinigingsmiddelen gebruiken.

Agressieve reinigingsvloeistoffen (bv. oplosmiddelen) alsook het reinigen met vloeistoffen, die een temperatuur van 30 °C overschrijden, zijn niet toegelaten!



LET OP:

Geen hogedruk-, stoomreinigers gebruiken.

In de verbrandingsmotor, luchtfilter, elektrische bouwdelen (bv. elektromotoren, elektronica, schakelaars, stekerverbindingen enz.) alsook lagers mag om veiligheids- en werkingsredenen geen water, reinigingsmiddel of damp indringen, daarom mogen voor het reinigen geen hogedruk-, stoomreinigers gebruikt worden!

6.1.2 Aanwijzingen i.v.m. droogreinigen

- Verwijder met een licht vochtige doek stof en vuil.
- Gebruik alleen niet-pluizende reinigungsdoeken.
- Verwijder hardnekkige afzettingen indien nodig met een borstel.
- Blaas (ventilatie-) beschermingsroosters en koelribben door met perslucht. Zo zorgt u voor een storingsvrije circulatie van de koel lucht.

6.1.3 Aanwijzingen i.v.m. natreinigen

- Bescherm voor met nat te reinigen alle stekerverbindingen met een betreffende afdekcap tegen het indringen van vochtigheid. Dek of kleef (met betreffende isolatietape) alle risico lopende openingen van behuizing, stekeraansluitingen af of toe.
- Verwijder met een "zachte" waterstraal en een (niet te harde) borstel vuil en voorwerpen.
- Wees op kritische plaatsen (bijv. schakelaars, motor, luchtfilters ...) extra voorzichtig.



- Spoel lagers niet uit, zodat het gevaar op droogloop wordt uitgesloten. De voegensnijderlagers zijn (gedeeltelijk) permanent gesmeerd.
- Verwijder na het reinigen de afdekkingen/verklevingen volledig.

6.2 Regelmatige visuele controles uitvoeren



LET OP:

Hou de op de machine/installatie aangebrachte veiligheids- en waarschuwingsaanwijzingen steeds schoon zodat deze ook na langere tijd nog goed te herkennen zijn.

- Uittreden van bedrijfs- en smeermiddelen.
 - Schakel de voegensnijder onmiddellijk uit zodra het uittreden van brandstof, motorolie, hydraulische vloeistoffen uit de uithefhydraulica, hydrostatisch voortstuwingsdrijfwerk wordt opgemerkt en voor zover dit niet te wijten is aan overvulling.
- Uittreden van koel-, spoelwater.
 - Schakel de voegensnijder onmiddellijk uit zodra het uittreden van koel-, spoelwater op ongewone plaatsen wordt opgemerkt en voor zover dit niet te wijten is aan overvulling (waterreservoir). Vervang een defect waterreservoir en defecte slangen, koppelingen, kogelkranen ...
- Beschadiging van bedieningselementen, indicaties, stopcontacten of stekkers, aansluitingen, hydraulische koppelingen en/of van de elektrische motor met pomp voor hydraulische olie, de elektrische motoren, elektronica (voor zover aanwezig), de mechanische installatie ...
 - Schakel de voegensnijder onmiddellijk uit zodra u een van de voorgenoemde soorten schade opmerkt.



LET OP:

Stop de voegensnijder onmiddellijk en schakel deze onmiddellijk uit zodra u een van de voorgenoemde soorten schade opmerkt.

Laat uw voegensnijder door vakpersoneel, indien mogelijk in een vakwerkplaats of bij CEDIMA® repareren.



GEVAAR:

Het is verboden verder te werken met de voegensnijder zolang de voornoemde schadegevallen niet verholpen zijn.

Alle werkzaamheden aan de elektriciteit of elektronica dienen door een elektrospecialist te worden uitgevoerd.

Alle werkzaamheden aan het hydraulische systeem dienen door een vakspecialist met speciale kennis en vaardigheden in hydraulica te worden uitgevoerd.

6.3 Nasmeren, corrosiebescherming

- De CF•2116 D is grotendeels tegen corrosie beschermd. Breng na reiniging en na een langere periode van niet-gebruik op de metalen glijdelen een dunne vetfilm (tegen roest) of corrosiebeschermingsolie aan. Alle overige metalen lageringen en bewegende machine-elementen mogen nooit droog draaien, maar moeten (spaarzaam) worden gesmeerd (in de handel verkrijgbaar multifunctioneel vet en machineolie).



Aanwijzing:

Overmatig olie en vet gebruiken bevordert slijtage door aanklevend stof en snijbezinksel.

- Controleer alle verbindingen en verbindingselementen tussen de componenten. Draai eventueel geloste (schroef-) verbindingen weer vast.

6.4 Onderhoud van de motor



LET OP

Lees deze gebruikshandleiding en de gebruikshandleiding van de motorfabrikant en neem deze in acht.

De gebruikshandleiding van de motor is doorslaggevend.



LET OP:

Originele onderdelen gebruiken.

Alleen door originele onderdelen of door de motorfabrikant vrijgegeven reserveonderdelen is de bedrijfsveiligheid van de CF•2116 D-motor gegarandeerd.



6.5 Onderhoudsinterval-tabel voor de CEDIMA® voegensnijder CF•2116 D

	Voor elke inbedrijfstelling (om de 8 à 15 uur)	Na het einde van de werkdag	Voor het eerst na 25 uur	Regelmatig	Wekelijks (50 uur)	Maandelijks	Na 250 uur	Na 500 uur	Na 6 maanden	Jaarlijks (1000 uur)	Na 4 jaar	Na 6 jaar	Bij storingen	Bij beschadigingen
Volledige machine	3	1								3			3	4 ***
Motor (olie, filter ...)	3,7		7				7*						3,7**	4***, 7
Hydraulische bestanddelen (slangen A)	3			3					3		4**)	4**)	3,4	44
Bedieningselementen, indicaties	3	1		3									3	4
Bowdenkabels (voortstuwings-, motor-, toerental-handels)	3	1				2							3,5	4
Gereedschapshouder (flens en bladhouder)	1,2	1											3	4
Gereedschapshouder (diamantzaagblad)	3,6	1											3	4
Bereikbare bevestigingselementen (schroeven, moeren ...)					5								3,5	4
Hydraulische vloeistof (uitfillen)	3												3,8	3,4
Hydraulische vloeistof (voortstuwingsdrijfwerk)	3				8					4			3,8	3,4
Koel-, spoelwatersysteem (filter)	3	1								3			3,5	4**
Aandrijvingssketteling, tandwielkast (voortstuwings)	3				5								3,5	4**
V-riemen	3				3					4			5,6	4
Smeerpunten	1,2													
Wielen				3									5,4**	4
Accu			3,8			3,7,8						4,6	3,4**), 7	4

De beschrijving van de onderhoudswerkzaamheden vindt u in de betreffende (hieronder) hoofdstukken en paragrafen van deze gebruikshandleiding en in de gebruikshandleiding van de motor van de CF•2116 D.



- 1 Schoonmaken (reïngen), leeg maken
 - 2 smeren, invetten, inoliën, corrosiebestendig maken
 - 3 Controle (optisch, functie)
 - 4 Wisselen, vervangen
 - 5 Aandriiën, instellen, versleten onderdelen vervangen
 - 6 vervanging indien nodig
 - 7 Onderhoudswerkzaamheden volgens gebruikshandleiding van motor en accu
 - 8 Vloeistofpeil controleren, aanvullen
- *) In stoffige omgeving vaker onderhoud uitvoeren
 **) Naargelang belasting, toestand, indicatie
 ***) Naargelang graad (omvang) van de schade



De tabel kan op elk moment door CEDIMA® geactualiseerd worden (bv. overeenkomstig de technische vereisten en ontwikkelingen). Informeert u zich bij CEDIMA®.

6.6 Onderhoudwerkzaamheden



LET OP:

Neem de veiligheidsaanwijzingen in deze gebruikshandleiding in acht.



LET OP:

Originele onderdelen gebruiken.

Alleen door originele vervangingsonderdelen is de bedrijfsveiligheid van de CF•2116 D gegarandeerd.

6.6.1 Gezondheids-, ongeval- en milieubeschermingsmaatregelen

- Langer contact van olie met de huid vermijden. Maak de huid grondig schoon van aanplakkende olie.
- In het bijzonder bij vloeistoftemperaturen van meer dan 60 °C moet contact van de vloeistof met de huid worden vermeden.
- Olie die in de ogen is geraakt, moet onmiddellijk grondig worden uitgespoeld met drinkbaar water en vereist evt. een doktersbezoek.
- Voorzichtig bij de omgang met drukvloeistoffen. Er is gevaar voor letsel door hydraulische olie, die met hoge druk wordt uitgespoten. Elke vorm van wijziging aan het hydraulische systeem is verboden.
- Uitgelopen olie onmiddellijk opruimen (bindmiddel).
- Olie mag niet in de bodem sijpelen of in de openbare riolering terechtkomen.
- Olie die niet meer kan worden gebruikt moet worden opgevangen, correct worden opgeslagen en worden afgevoerd door bedrijven die hierin gespecialiseerd zijn.

De telkens geldige wetten en voorschriften voor de omgang met olie en voor afvalverwerking in het betreffende land dienen nageleefd en opgevolgd te worden. Informeer u zich op de hiervoor verantwoordelijke plaatsen.

6.6.2 Snijas-V-riemen spannen

De vier snijas-V-riemen voor de bladaandrijving spant u als volgt:

1. Demonteer de afdekplaat boven de V-riemspanner, vooraan aan de V-riembescherming (afbeeldingen 4.4, 6.1 en 6.2). Maak daarvoor de beide schroeven (SW 10 mm) en hun onderleggingen los en verwijder ze.

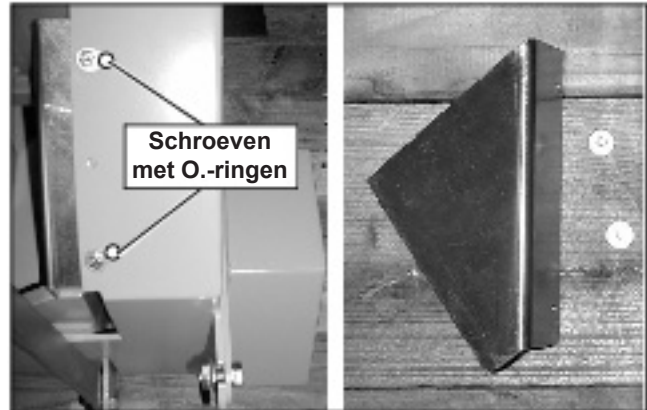

Afbeelding 6.1 Afdekplaat vooraan aan de V-riembescherming

2. Maak de moeren aan de V-riemspanner los (afbeelding 6.2).

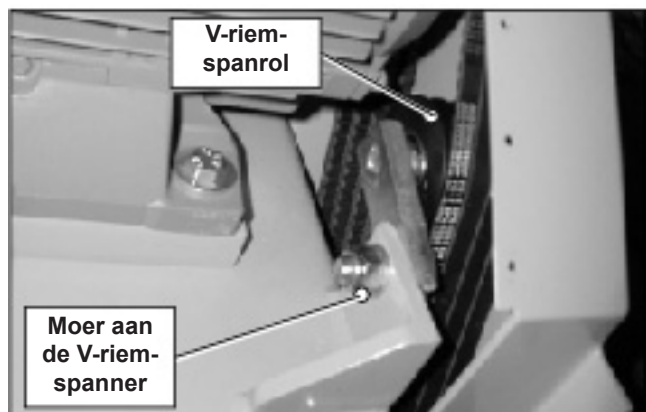

Afbeelding 6.2 Afdekplaat vooraan aan de V-riembescherming gedemonteerd

3. Trek de V-riem-spanrol naar boven of druk de V-riem-spanrol van onder af tegen de V-riemen (afbeelding 6.2).



Aanwijzing:

Plaats een passende steeksleutel (achter) op de V-riem-spannerarm.

Druk de V-riem-spanrol met de V-riemspanner-arm tegen de snijas-V-riemen.



De V-riemen niet met spits of scherp gereedschap beschadigen.

4. Houd de V-riemspanner-arm (spanrol) vast en draai de moeren aan de V-riemspanner (afbeelding 6.2) weer vast.
5. Controleer de V-riemspanning zoals onderaan in paragraaf 4.2.5 beschreven.
6. Monteer de afdekplaat boven de V-riemspanner, vooraan aan de V-riembescherming (afbeeldingen 4.4, 6.1 en 6.2).

6.6.3 Snijas-V-riemen vervangen

De V-riemen (zouden) moeten vervangen worden wanneer meer spannen niet meer mogelijk is en de V-riemen beschadigd zijn (uitgerafeld, poreus ...).

De (4) snijas-V-riemen voor de bladaandrijving vervangt u als volgt:

1. Demonteer de afdekplaat boven de V-riemspanner, zoals beschreven in 6.6.2.
2. Demonteer de bladhouder-, snijasbescherming, bij rechter snede, zoals beschreven in 4.5.4.
3. Demonteer de bladbeveiliging en het zaagblad wanneer de CF•2116 D werd aangepast om links te snijden (paragrafen 4.5.3 en 4.5.4).
4. Hef de CF•2116 D (paragraaf 4.3.1 en 4.3.2) er zo ver uit dat u de bevestigingsschroef (SW 17 mm) onder aan het beschermingsdeksel van de snijas-V-riemen kunt losmaken en verwijderen (afbeelding 6.3).



GEVAAR:
Onderhoudswerkzaamheden alleen bij uitgeschakelde voegensnijder uitvoeren.

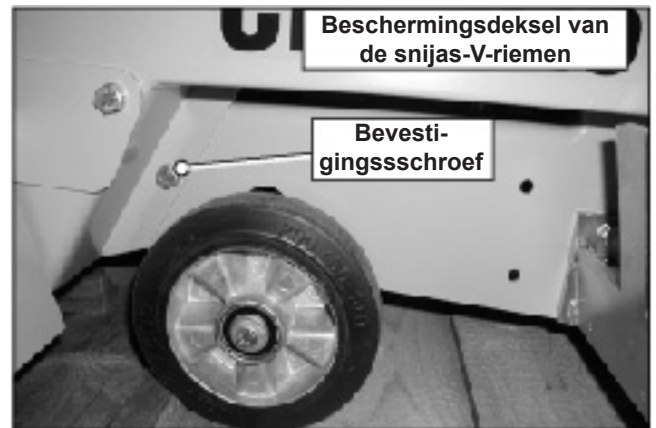

Afbeelding 6.3 CF•2116 D, uitgetild

5. Maak de voorste bevestigingsschroef (SW 17 mm) aan het beschermingsdeksel van de snijas-V-riemen los en verwijder deze (afbeelding 6.3).



Afbeelding 6.4 CF•2116 D, vooraan (rechts)

6. Maak de beide achterste bevestigingsschroeven (SW 17 mm) aan het beschermingsdeksel van de snijas-V-riemen los en verwijder deze (afbeelding 6.5).
7. Til het beschermingsdeksel van de snijas-V-riem van de voegensnijder (afbeeldingen 5.6 en 5.7).



Aanwijzing:
Til het beschermingsdeksel van de snijas-V-riemen er voorzichtig af. Oefen geen overmatige kracht uit.

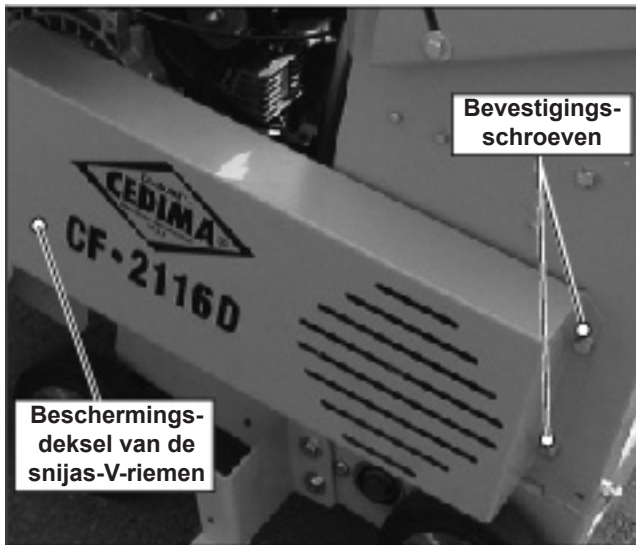

Afbeelding 6.5 CF-2116 D, links



Afbeelding 6.6 CF-2116 D, snijas-V-riemen

LET OP:

Gebruik geen scherpe of spitse voorwerpen om de V-riemen aan te brengen.

Zo vermijdt u schade die tot het stukgaan van de V-riemen kan leiden.

Aanwijzing:

Draai de V-riemschijf van motor en snij-as en beweeg de V-riemen diagonaal over de gleuven van de riemschijven tot alle (4) V-riemen parallel liggen.

10. Span de nieuwe V-riemen aan (zie paragraaf 6.6.2).
11. Controleer de V-riemspanning (zie paragraaf 4.2.5).

LET OP:

Rek de V-riemen niet te hard op (1,5 % slijtagegrens). De voegensnijder-(snijaslager) en motorlager gaan anders stuk.

12. Monteer het beschermingsdeksel van de snijas-V-riem en draai de bevestigings-schroeven (afbeeldingen 6.3, 6.4, en 6.5) weer vast.
13. Monteer indien nodig het diamantzaagblad en de bladbeveiliging (linker snede) (paragrafen 4.5.3 en 4.5.4).
14. Monteer de bladhouder-snijasbescher-ming (rechter snede) (paragraaf 4.5.4).
15. Monteer de afdekplaat boven de V-riem-spanner (paragraaf 6.6.2.).
16. Draai alle losgeraakte schroeven weer vast.

8. Maak de V-riemenspanner los (paragraaf 6.6.2).
9. Verwijder de oude V-riemen van de riemschijven van de motor en de snijassen.

GEVAAR:

Gevaar voor knellen. Pas op voor uw handen en vingers bij het vervangen van de V-riemen.



LET OP:
V-riemspanning na 10 bedrijfsuren controleren.

Na de eerste inbedrijfstelling van de machine of na vervanging van de V-riemen, moeten de V-riemen na 10 bedrijfsuren worden gecontroleerd en indien nodig extra worden aangespannen.

6.6.4 Voortstuwings-V-riem aanspannen

De V-riem voor de voegensnijder- (snij-) voortstuwings-aandrijving spant u als volgt:

1. Demonteer het V-riem-beschermingsdeksel (paragraaf 6.6.3 en afbeelding 6.7).

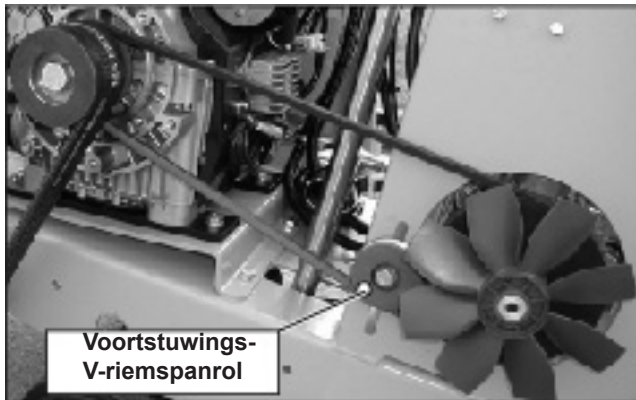

Afbeelding 6.7 CF•2116 D, voortstuwings-V-riem, V-riem-beschermingsdeksel gedemonteerd

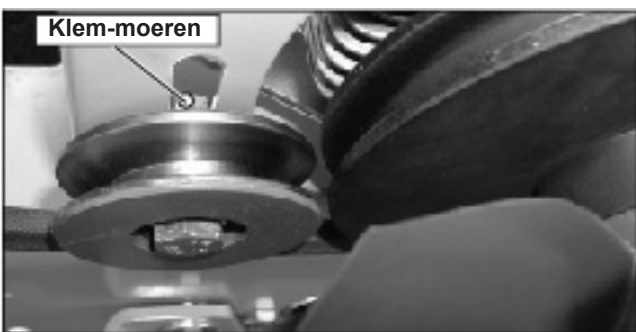

Afbeelding 6.8 CF•2116 D, voortstuwings-V-riem-spanrol, V-riem-spanrol, V-riembeschermingsdeksel gedemonteerd



Aanwijzing:
Houd de schroef van de spanrol tegen (met een betreffende schroevendraaier) en maak de klemmoeren slechts zo ver los tot u de spanrol van de voortstuwings-V-riem kunt verschuiven.

3. Voor het spannen van de voortstuwings-V-riem drukt u de spanrol van de voortstuwings-V-riem naar beneden (tegen de voortstuwings-V-riem, afbeeldingen 6.7 en 6.8).
4. Maak de (klem-) moeren van de spanrol van de voortstuwings-V-riem weer vast (afbeelding 6.8).
5. Controleer de voortstuwings-V-riemspanning zoals onderaan in paragraaf 4.2.6 beschreven.
6. Monteer het V-riem-beschermingsdeksel (paragraaf 6.6.3).
7. Draai alle losgeraakte schroeven weer vast.

6.6.5 Voortstuwings-V-riem vervangen

De voortstuwings-V-riem (zou) moeten vervangen worden wanneer meer spannen niet meer mogelijk is en de V-riem beschadigd is (uitgerafeld, poreus ...).

De V-riem voor de voegensnijder- voortstuwings-aandrijving vervangt u als volgt:

1. Demonteer het V-riem-beschermingsdeksel (paragraaf 6.6.3 en afbeelding 6.7).
2. Maak de (klem-) moeren los van de spanrol van de voortstuwings-V-riem en ontspan de voortstuwings-V-riem (afbeelding 6.8).



Aanwijzing:
Voor het verwijderen en opleggen van de voortstuwings-V-riem moeten eerst de snij-V-riemen van de motor-V-riemschijven worden verwijderd (zie paragraaf 6.6.3).

3. Verwijder de oude voortstuwings-V-riem van de riemschijf van de motor en het voortstuwingsdrijfwerk (afbeelding 6.7).



Aanwijzing:
Neem de voortstuwings-V-riem eerst van de motor-V-schijf, zo vermijdt u schade aan de ventilator van het voortstuwingsdrijfwerk.

GEVAAR:

Gevaar voor knellen. Pas op voor uw handen en vingers bij het vervangen van de V-riem.

LET OP:

Gebruik geen scherpe of spitse voorwerpen om de V-riemen aan te brengen.

Zo vermijdt u schade die tot het stukgaan van de V-riemen kan leiden.

4. Leg de nieuwe voortstuwings-V-riem op.

Aanwijzing:

Leg de voortstuwings-V-riemen eerst op de V-schijf van het voortstuwingsdrijfwerk, zo voorkomt u schade aan de ventilator van het voortstuwingsdrijfwerk.

5. Leg de snijas-V-riemen er weer op (zie paragraaf 6.6.3).
6. Span de nieuwe voortstuwings-V-riem aan (zie paragraaf 6.6.4).

LET OP:

Rek de V-riemen niet te hard op (1,5 % slijtagegrens). Het drijfwerk- en motorlager gaan anders stuk.

7. Controleer de voortstuwings-V-riemspanning (zie paragraaf 4.2.6).
8. Monteer het V-riem-beschermingsdeksel (paragraaf 6.6.3).
9. Draai alle losgeraakte schroeven weer vast.

LET OP:

V-riemspanning na 10 bedrijfsuren controleren.

Na de eerste inbedrijfstelling van de machine of na vervanging van de V-riem, moet de V-riem na 10 bedrijfsuren worden gecontroleerd en indien nodig extra worden aangespannen.

- 6.6.6 **Olievulling van het hydrostatische voortstuwings-drijfwerk controleren / vervangen**

GEVAAR:

Onderhoudswerkzaamheden alleen bij uitgeschakelde voegensnijder uitvoeren.

Controleer het vulpeil en ververs de olie van het voortstuwingsdrijfwerk volgens onderhoudstabel 6.5. Het hydrostatische voortstuwingsdrijfwerk is in de montagekast onderaan links ingebouwd en kan worden bereikt na het verwijderen van het waterreservoir (afbeelding 6.9).

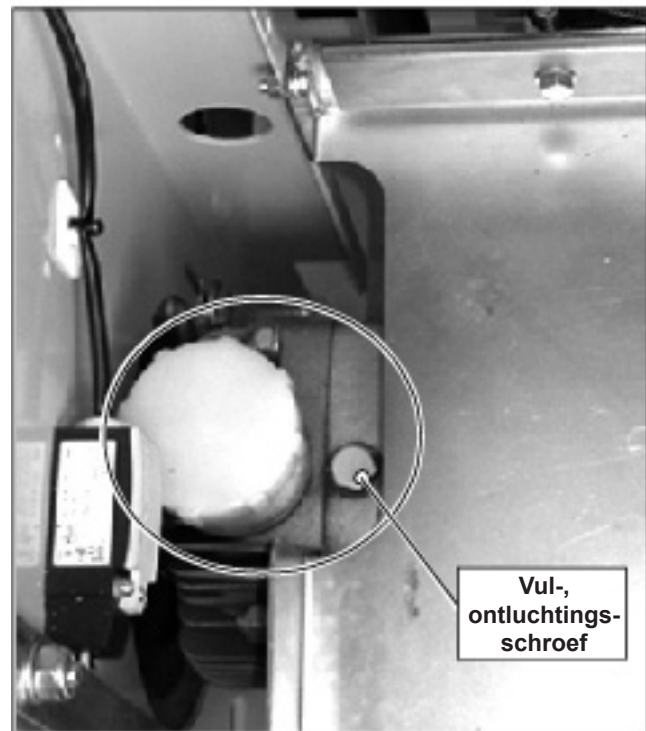

Afbeelding 6.9 CF•2116 D, hydrostatisch voortstuwingsdrijfwerk (waterreservoir verwijderd)

Het hydrostatische drijfwerk is voorzien van een expansievat (op het drijfwerk, afbeeldingen 6.9 en 6.10) en is af fabriek met de juiste hydraulische olie gevuld (zie paragraaf 6.7).

Dit expansievat is voorzien van een koud- en warm-markering. Het bijvullen van olie mag in koude toestand slechts tot aan de koudmarkering (onderste markering).

De koelribben van de drijfwerkbehuizing moeten schoon worden gehouden om oververhitting te vermijden. Oververhitte olie kan schade



aan het drijfwerk veroorzaken. Oververhitte olie verliest haar eigenschappen en moet worden vervangen. Dat is te herkennen door een zwarte kleur.

Vervang de olie in het hydrostatische voortstuwingsdrijfwerk van de CF•2116 D als volgt:

1. Draai de voegensnijder en daardoor de olie in het hydrostatische voortstuwingsdrijfwerk warm, zodat de oliebestanddelen die naar afzetting neigen mee kunnen worden afgetapt.
2. Verwijder het waterreservoir.
3. Zet een opvangbak klaar voor ongeveer 0,65 liter hete olie onder het hydrostatische voortstuwingsdrijfwerk.



GEVAAR:
Gevaar voor letsel door hete olie!

Draag geschikte handschoenen en gebruik geschikt gereedschap.

4. Maak de olieaftapschroef onder het hydrostatische voortstuwingsdrijfwerk (afbeelding 6.10) los en verwijder deze en vang de uittredende olie op.
5. Maak de ontluuchtings- en vulschroef aan het hydrostatische voortstuwingsdrijfwerk (rechts naast het expansievat, afbeelding 6.9) los en verwijder deze.



LET OP:
Let op de veiligheidsaanwijzingen in hoofdstuk 3 en paragraaf 6.6.1.

Behandel de olie volgens de instructies van de leverancier.



Aanwijzing:
Verzamel de gebruikte en uitgelopen olie en voer op een milieuvriendelijke manier af, volgens de wetten van het betreffende land.

Informeert u zich op de hiervoor verantwoordelijke plaatsen.



Afbeelding 6.10 CF•2116 D, olieaftapschroef onder het hydrostatische voortstuwingsdrijfwerk

6. Maak de zitting van de olieaftapschroef schoon en schroef de olieaftapschroef er met een nieuwe afdichtingsring in.
7. Maak de zitting van de olieaftapschroef schoon en giet nieuwe olie (paragraaf 6.7) tot aan de rand. Gebruik indien nodig een trechter. Let daarbij zeker op reinheid. Er mag geen vuil of water in het oliecircuut terechtkomen.



Aanwijzing:
Zorg ervoor dat alles schoon is bij het vervangen van de olie.

Vuil is de grootste vijand van het hydrostatische drijfwerk. Sluit zo snel mogelijk alle geopende vulopeningen.

Het hydrostatische drijfwerk gaat, indien de olie op tijd wordt ververs, heel lang mee. Vervuilde olie verkort de levensduur heel snel.

8. Schroef met de hand de ontluuchtingschroef met een nieuwe afdichtingsring vast.

9. Vul het olie-expansievat met nieuwe hydraulische olie ongeveer 2 cm hoog tot aan de (koud-) markering (deksel sluiten).
10. Start de motor van de voegensnijder, koppel het voortstuwingsdrijfwerk in en verplaats de voegensnijder kortstondig met het hydrostatische voortstuwingsdrijfwerk.
11. Koppel het voortstuwingsdrijfwerk uit en schakel de motor van de voegensnijder weer uit.
12. Controleer opnieuw het oliepeil van het hydrostatische voortstuwingsdrijfwerk en vul indien nodig olie bij.
13. Herhaal de punten 7 en 9 tot 12 tot het hydrostatische voortstuwingsdrijfwerk voldoende is gevuld.
14. Draai tot slot de ontluchtungs- en vulschroef stevig vast.
15. Zet het waterreservoir weer op de CF•2116 D waterreservoirconsole.

6.6.7 Vulling van de hydraulische snijas-uitheffing controleren / bijvullen



GEVAAR:

Onderhoudswerkzaamheden alleen bij uitgeschakelde voegensnijder uitvoeren.

Controleer het vulpeil en vul de hydraulische vloeistof aan van de snijas-uitheffing volgens onderhoudstabel 6.5. Het elektro-hydraulische compacte aggregaat voor de uitheffing van het snijas-zaagblad is in de montagekast van de CF•2116 D vooraan ingebouwd en kan worden bereikt na het verwijderen van het waterreservoir (afbeelding 6.11).



GEVAAR:

Gevaar voor letsel door hete olie!

Draag geschikte handschoenen en gebruik geschikt gereedschap.



LET OP:

Let op de veiligheidsaanwijzingen in hoofdstuk 3 en paragraaf 6.6.1. Behandel de olie volgens de instructies van de leverancier.

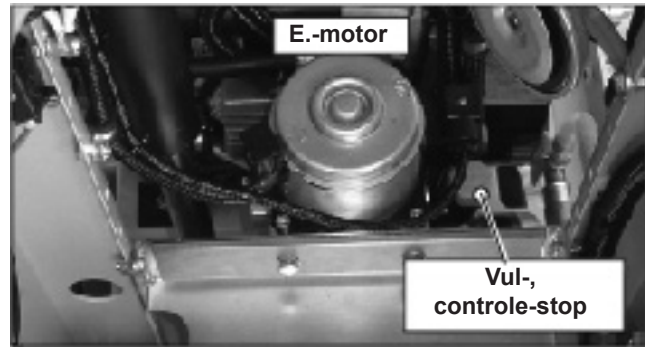

Afbeelding 6.11 Elektro-hydraulisch compact aggregaat in de CF•2116 D (waterreservoir verwijderd)



Aanwijzing:

Zorg voor zo groot mogelijke zuiverheid van de hydraulische vloeistof. Er mag geen vuil of water in het hydraulische circuit terechtkomen.

Vuil is de grootste vijand van het hydraulische systeem. Sluit zo snel mogelijk alle geopende vulopeningen.

Het compacte hydraulische aggregaat is ontworpen om lang mee te gaan. Vervuilde hydraulische vloeistof verkort de levensduur heel snel.

Controleer de hydraulische vloeistof van de CF•2116 D snijasuitheffing en vul bij als volgt:

1. Demonteer het zaagblad en laat de snijas volledig neer (paragraaf 4.3.1 en 4.5.3) zodat het compacte hydraulische aggregaat maximaal met hydraulische vloeistof voor de snijasuitheffing is gevuld.
2. Verwijder het waterreservoir.

Het compacte hydraulische aggregaat is van een transparante (kunststof-) verzamel tank voor hydraulische vloeistof (onder de e-motor, afbeeldingen 6.12 en 6.13) voorzien en af fabriek met de juiste hydraulische vloeistof gevuld (zie paragraaf 6.7). Door de transparante verzamel tank kan al van buiten af het peil van de hydraulische vloeistof worden herkend.



Afbeelding 6.12 Het peil van de hydraulische vloeistof in de transparante verzameltank van het elektro-hydraulische compacte aggregaat bij de CF•2116 D

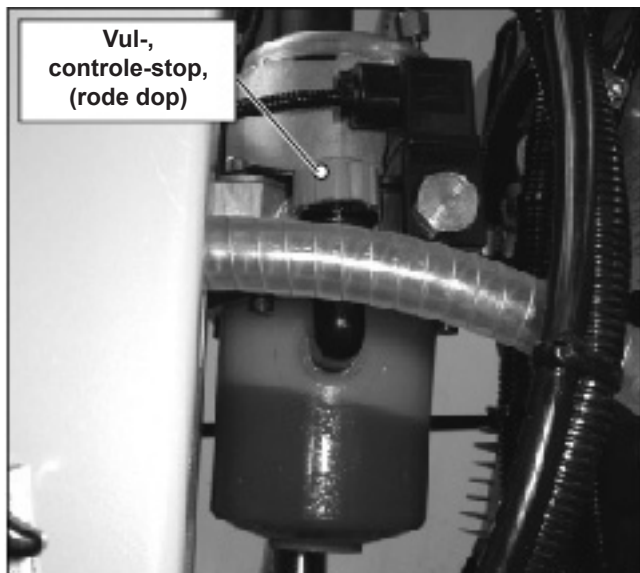

Afbeelding 6.13 Elektro-hydraulisch compact aggregaat in de CF•2116 D, rechts

De verzameltank moet in koude toestand (bij horizontaal staande voegensnijder en neergelaten snijas) gevuld zijn, resp. de hydraulische vloeistof moet tot aan de rand van de controle- en vulopening komen en moet eventueel worden bijgevuld.

Houd het compacte aggregaat schoon om het oliepeil te kunnen zien en oververhitting te vermijden. Een oververhitte e.-motor kan schade veroorzaken.

3. Maak de zitting van de controle- en vulstop aan het elektro-hydraulische compacte aggregaat schoon (zijdelings ongeveer in het midden, afbeeldingen 6.11 en 6.13).
4. Open de rode dop en vul indien nodig de betreffende hoeveelheid hydraulische vloeistof (tabel 6.7) via een trechter o.i.d. bij tot aan de rand. Let daarbij zeker op reinheid. Er mag geen vuil of water in het hydraulische circuit terechtkomen.



Aanwijzing:

Zorg ervoor dat alles schoon is bij het bijvullen van de hydraulische vloeistof.

5. Sluit de vul-, controle-stop (rode dop) op het compacte hydraulische aggregaat weer (afbeeldingen 6.11 en 6.13).
6. Til de snijas op en laat weer neer (paragraaf 4.3.1 en 4.5.3).
7. Laat de snijas weer volledig neer en stop de motor van de voegensnijder.
8. Controleer het oliepeil van het compacte hydraulische aggregaat (zoals reeds beschreven).
9. Herhaal de punten 4 tot 8 tot het compacte hydraulische aggregaat voldoende is gevuld.
10. Schroef de controle- en vul-stop (rode dop) er meteen daarna weer stevig in.



Aanwijzing:

Indien te veel hydraulische vloeistof is gevuld, wordt deze er via de controle- en vulstop (ventilatieboring) weer uitgeduwd.

De verzameltank daarom bij uitgetilde snijas niet tot de rand vullen.

- Vang de uittredende hydraulische vloeistof op.



Aanwijzing:

Verzamel de gebruikte en uitgetreden hydraulische vloeistof en voer op een milieuvriendelijke manier af, volgens de wetten van het betreffende land.

Informeert u zich op de hiervoor verantwoorde-lijke plaatsen

- Zet het waterreservoir weer op de CF•2116 D waterreservoirconsole.

6.6.8 Voortstuwings-tandwielkast contro-leren, smeren



GEVAAR:

Onderhoudswerkzaamheden alleen bij uitgeschakelde voegensnijder uitvoeren.

- De voortstuwings-tandwielkast maakt deel uit van de voortstuwingsaandrijving en is tussen het hydrostatische drijfwerk en het kettingdrijfwerk naar de aandrijvingswie-len in de drijfwerkbehuizing gemonteerd (afbeeldingen 6.14 en 6.16).

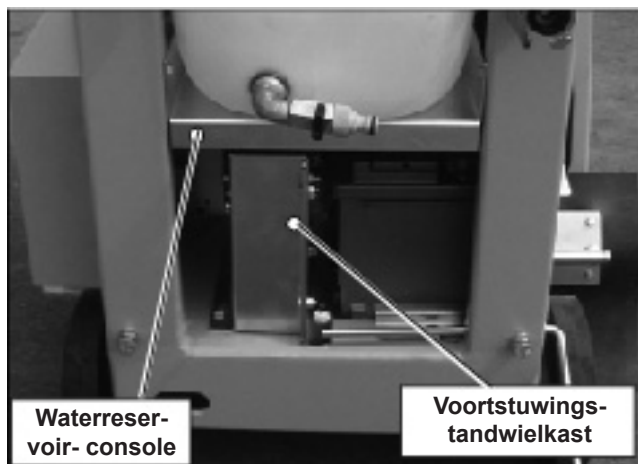

Afbeelding 6.14 CF•2116 D Achterkant

Controleer en smeer de CF•2116 D -voortstuwings-tandwielkast volgens onder-houdstabel 6.5.

Controleer, smeer de CF•2116 D voortstuwings-tandwielkast als volgt:

- Verwijder het waterreservoir.
- Demonteer de waterreservoirconsole van de CF•2116 D door de vier schroeven en moeren los te maken en te verwijderen (afbeeldingen 6.14 en 6.15)

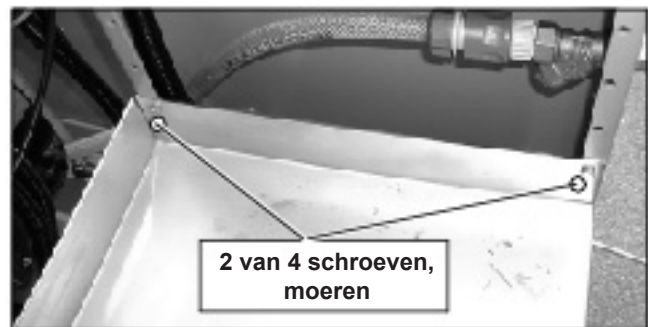

Afbeelding 6.15 CF•2116 D Montagekast rechts; zicht op de waterreservoirconsole (waterreservoir verwijderd)

- Maak indien nodig de voortstuwings-tandwielkast schoon: verwijder snijstof dat in de smeermilj plakt en oud smeervet (afbeelding 6.16).
- Controleer het rondsel en het tandwiel van de voortstuwings-tandwielkast op (gelijk-matige) slijtage (speling), aantal en volle-digheid van de tanden (afbeelding 6.16).
- Smeer de voortstuwings-tandwielkast door met een penseel multifunctioneel vet (tabel 6.) dun op de tanden aan te brengen (afbeelding 6.16).



Aanwijzing:

Overmatig olie en vet gebruiken bevor-dert slijtage door aanklevend stof en snijbezinksel.

- Monteer de waterreservoirconsole met de vier schroeven en moeren (afbeeldingen 6.14) schroeven vast.
- Zet het waterreservoir weer op de CF•2116 D waterreservoirconsole.

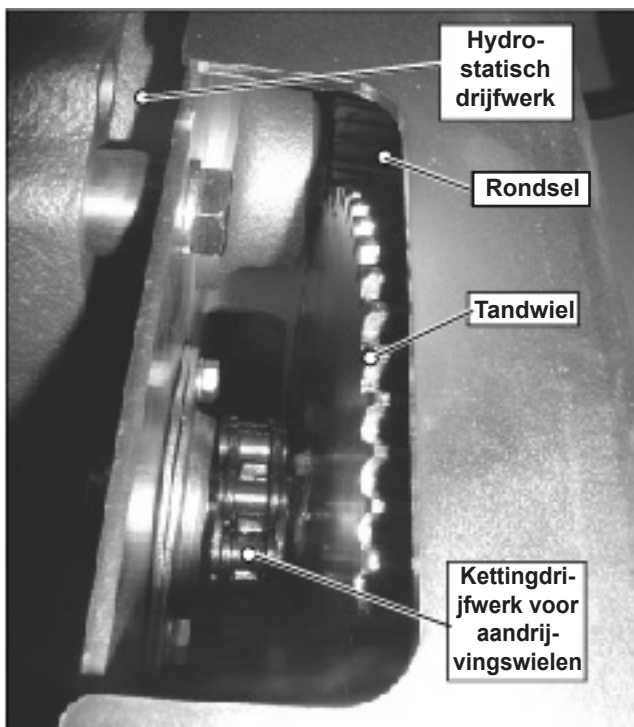

Afbeelding 6.16 CF•2116 D Waterreservoirconsole gede-monteerd, zicht op de behuizing van de voortstuwings-tandwielkast

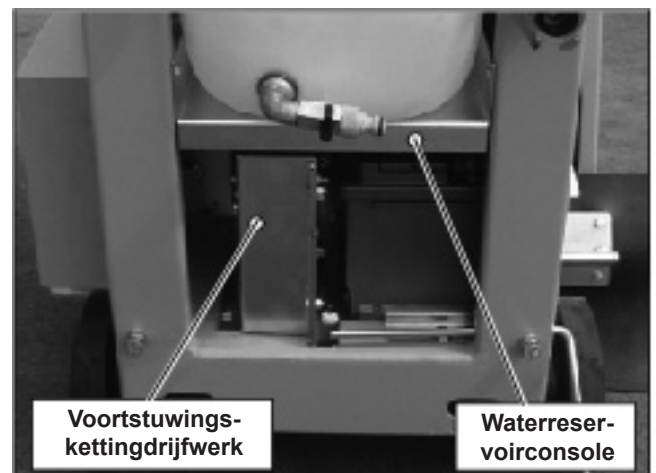

Afbeelding 6.17 CF•2116 D Achterkant

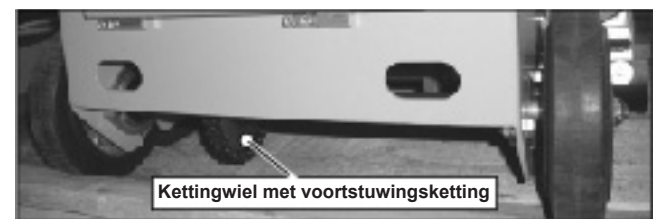

Afbeelding 6.18 Achterkant voegensnijder, zicht op de aandrijvingsas

6.6.9 Drijfwerk voortstuwingsketting con-troleren, smeren



GEVAAR:
Onderhoudswerkzaamheden alleen bij uitgeschakelde voegensnijder uitvoeren.

Het voortstuwings- (rol-) ketting-drijfwerk maakt deel uit van de voortstuwingsaandrijving. De voortstuwingsketting is gemonteerd tussen de voortstuwings-tandwielkast (kettingwiel op de daarvoor liggende as) en de aandrijvingswielen (kettingwiel op de aandrijvingsas) (afbeeldingen 6.17 en 6.18). Controleer en smeer de voortstuwings- (rol-) ketting volgens onderhoudstabel 6.5.

Controleer, smeer de CF•2116 D voortstuwingsketting als volgt:

1. Verwijder het waterreservoir en demonteer de waterreservoirconsole van de CF•2116 D zoals beschreven in 6.6.8 (afbeeldingen 6.17 en 6.15).

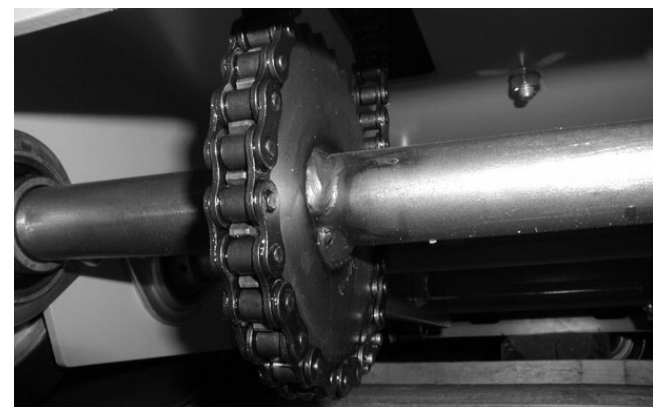

Afbeelding 6.19 Achterzijde voegensnijder, zicht op het kettingwiel van de aandrijvingsas met voortstuwingsketting

2. Maak indien nodig het voortstuwings- (rol-) kettingdrijfwerk schoon: verwijder snijstof dat in de smeerfilm plakt en oud smeervet (afbeeldingen 6.16 en 6.19).
3. Controleer de kettingschakels (het kettingslot) en de kettingwielen van het voortstuwings- (rol-) kettingdrijfwerk op (gelijkmatige) slijtage (speling), beweeglijkheid, aantal en volledigheid van de tanden (afbeeldingen 6.16 en 6.19).

4. Smeer het voortstuwings- (rol-) kettingdrijfwerk door met een penseel o.i.d. multifunctioneel vet dun op de ketting aan te brengen.

Aanwijzing:

Overmatig olie en vet gebruiken bevordert slijtage door aanklevend stof en snijbezinksel.

5. Monteer de waterreservoirconsole met de vier schroeven en moeren (afbeeldingen 6.15 en 6.17) en draai alle losse schroeven vast.
6. Zet het waterreservoir weer op de CF•2116 D waterreservoirconsole.

6.6.10 Voortstuwingsketting aanspannen, vervangen

GEVAAR:

Onderhoudswerkzaamheden alleen bij uitgeschakelde voegensnijder uitvoeren.

De CF•2116 D-voortstuwings-(rol-) ketting aanspannen resp. vervangen doet u als volgt:

1. Verwijder het waterreservoir en demonteer de waterreservoirconsole van de CF•2116 D zoals beschreven in 6.6.8 (afbeeldingen 6.17 en 6.15).
2. Maak de beide moeren van het kettingspanwiel los (rechts, links van de drijfwerkbehuizing) (afbeeldingen 6.17 en 6.20).

GEVAAR:

Gevaar voor knellen. Pas op voor uw handen en vingers bij het vervangen van de ketting.

3. Druk het kettingspanwiel voor het aanspannen van de voortstuwingsketting naar voren of trek het kettingspanwiel voor het ontspannen van de voortstuwingsketting (vervangen) naar achteren.
4. Open voor het vervangen van de ketting het kettingslot of verbreek een versleten ketting met een zaag (hoekslijper). Beschadig de kettingwielen daarbij niet.
5. Monteer de waterreservoirconsole met de vier schroeven en moeren (afbeeldingen 6.15 en 6.17) en draai alle losse schroeven vast.



Afbeelding 6.20 Behuizing voortstuwingsdrijfwerk, zicht op de linker en rechter moer van het kettingspanwiel

6. Zet het waterreservoir weer op de CF•2116 D waterreservoirconsole.

6.6.11 Bowdenkabel voortstuwingshendel instellen

De bowdenkabel brengt de voortstuwingsrichting en de snelheid van de voortstuwingshendel naar het hydrostatische voortstuwingsdrijfwerk (afbeeldingen 4.8, 4.11 en 6.21).

De bowdenkabel van de voortstuwingshendel moet achteraf worden aangepast wanneer de voegensnijder rijdt, hoewel de voortstuwingshendel in de neutrale stand (midden) staat (paragraaf 4.3.3).

De bowdenkabel van de voortstuwingshendel is vooraan aan de montagekast bereikbaar (afbeeldingen 6.21 en 6.22).

Stel de CF•2116 D bowdenkabel van de voortstuwingshendel als volgt in:

1. Als de voegensnijder (in de neutrale stand van de voortstuwingshendel) naar voren of achteren beweegt, maakt u de contra- en instelmoeren rechts en links aan de bowdenkabel los (behuizing voortstuwingsdrijfwerk) (afbeeldingen 6.21 en 6.22).



Afbeelding 6.21 CF-2116 D Montagekast vooraan, rechts (waterreservoir verwijderd)

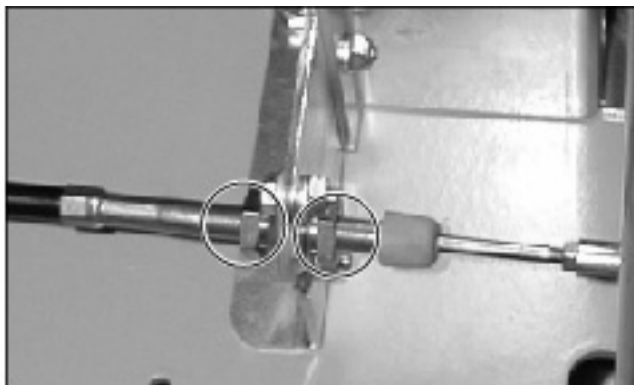

Afbeelding 6.22 CF-2116 D Voortstuwings-bowdenkabel, Contra-, instelmoeren aan behuizing voortstuwingsdrijfwerk

2. Draai de instelmoer tot de voortstuwings-hendel zo ver in de richting van "Neutraal" is opgeschoven, dat de voegensnijder stil staat.
3. Draai de contra moeren aan de bowdenkabel weer vast (afbeelding 6.22).

6.6.12 Bowdenkabel hendel motortoerental instellen

De toerentalhendel-bowdenkabel brengt de instelling van instelhendel voor het motortoe- rental aan het bedieningspaneel over naar de motor van de voegensnijder (afbeeldingen 4.8, 4.12 en 6.21, 6.23, 6.24, 6.25).



Afbeelding 6.23 CF-2116 D, Bowdenkabel toerentalhendel motor

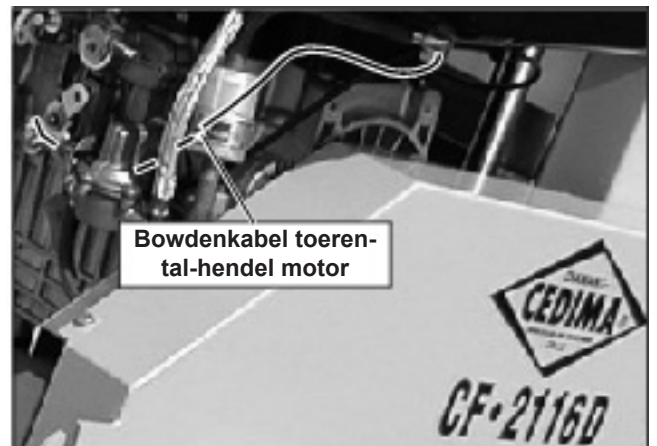

Afbeelding 6.24 CF-2116 D, Bowdenkabel toerentalhendel motor



Afbeelding 6.25 CF-2116 D, toerentalhendel met bowdenkabel aan de motor

De bowdenkabel van de hendel voor het instellen van het motortoerental moet worden bijgesteld wanneer het motortoerental (0/uit, stationair, tot vollast) niet meer overeenkomt met de instelling van de instelhendel voor het motortoerental.

GEVAAR:

Gevaar voor letsel door motor voegensnijder.

Let op de betreffende veiligheidsaanwijzingen m.b.t. de voegensnijdermotor (hoofdstuk 3, 6 en de gebruikshandleiding van de motor).

Stel de CF•2116 D motor-toerental-instelhendel-bowdenkabel in aan de motor-toerental-instelhendel en aan het motor-einde (klemschroef) (afbeeldingen 6.23, 6.24 en 6.25). Draai de schroef / schroeven aan de bowdenkabel van de hendel voor de motortoerentalinstelling weer vast.

6.6.13 Watertoevoerfilter (vuilvanger) reinigen

Het watertoevoerfilter beschermt de watertoevoer naar het diamantzaagblad tegen verstoppingen (paragraaf 4.7.2).

Reinig het watertoevoerfilter indien nodig (onderhoudstabel 6.5).

Het watertoevoerfilter bevindt zich rechts, achter in de CF•2116 D montagekast (afbeeldingen 4.8, 4.43 en 6.26).

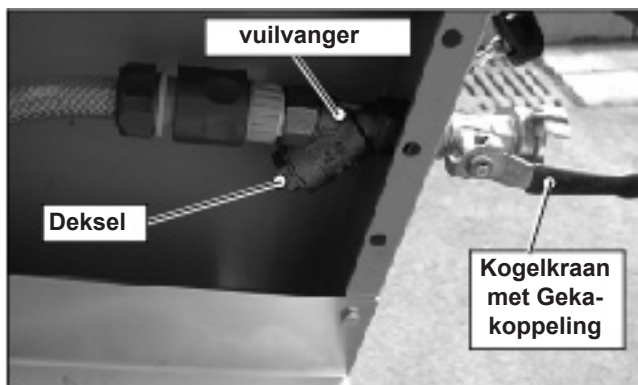

Afbeelding 6.26 CF•2116 D, watertoevoerfilter (vuilvanger), waterreservoir verwijderd

GEVAAR:

Onderhoudswerkzaamheden alleen bij uitgeschakelde voegensnijder uitvoeren.

Reinig het CF•2116 D watertoevoerfilter als volgt:

1. Verwijder het waterreservoir van de CF•2116 D waterreservoirconsole.
2. Maak het deksel van het watertoevoerfilter (afbeeldingen 4.43 en 6.26) los en open het.
3. Neem de zeef eruit en spoel door met water.
4. Plaats de zeef terug in het watertoevoerfilter en draai het deksel er weer stevig op.

Aanwijzing:

Let op de positie (richting) van de zeef.

5. Zet het waterreservoir weer op de CF•2116 D waterreservoirconsole.



6.6.14 Accu onderhouden / vervangen

De (motor-starter-) accu is in de CF•2116 D montagekast onder rechts ingebouwd (afbeeldingen 4.8 en 6.27). De (motor-starter-) accu onderhouden en vervangen volgens onderhoudstabel 6.5.



GEVAAR:
Gevaar voor letsel!



Veiligheidsbril dragen.



Waarschuwing voor bijtende stoffen
(veiligheidskleding dragen).



Waarschuwing voor explosieve stoffen
(knafgas ontstaat bij het laden van de accu's).



Vuur, open licht en roken verboden.



GEVAAR:
Onderhoudswerkzaamheden alleen bij uitgeschakelde voegensnijder uitvoeren.



LET OP:
Documentatie accu in acht nemen.

De documentatie die bij de accu is geleverd lezen en in acht nemen.

Onderhoud en vervang de CF•2116 D-accu als volgt:

1. Verwijder het waterreservoir en demonteer de waterreservoirconsole van de CF•2116 D zoals beschreven in 6.6.8 (afbeeldingen 6.14 en 6.15).
2. Neem de aansluitingen van de accu (afklemmen).



Aanwijzing:
Klem eerst de negatieve (-) pool af.



LET OP:
Klem nooit de accu bij draaiende motor van de voegensnijder af.

3. Bevestigingsschroef losmaken en verwijderen met de achterste accu-bevestigingshoek (afbeelding 6.27) en bevestigingsschroef van de voorste accu-bevestigingshoek losmaken (afbeelding 6.28).



Afbeelding 6.27 CF•2116 D Achterkant, motor-starter-accu



Afbeelding 6.28 CF•2116 D, motor-starter-accu

- Til op en trek de accu (voorzichtig) van de accu-houderplaat.



Aanwijzing:
Demonteer indien nodig het achtervzier (afbeelding 6.27).

- Reinig de accu, in het bijzonder de aansluitpolen (+, -).
- Controleer de zuurtegraad en vul indien nodig gedestilleerd water bij tot de markering (afbeelding 6.29). De vereiste zuurdichtheid vindt u in de accu-documentatie.
- Sluit de afsluitkappen (afbeelding 6.29).
- Plaats de accu weer op de accu-houderplaat en borg de accu met de bevestigingshoeken (afbeeldingen 6.27 en 6.28).

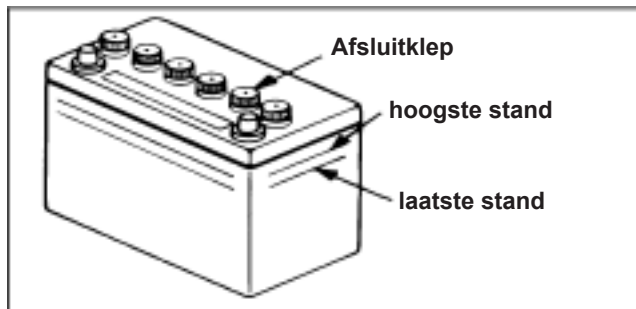

Afbeelding 6.29 (Motor-starter-) accu

- Klem de aansluitingen weer aan de accupolen.



Aanwijzing:
Klem eerst de positieve (+) pool vast.

- Controleer of de accu en de aansluitingen wel goed vast zitten en breng zuurvrij vet aan op de polen.
- Monteer de waterreservoirconsole met de vier schroeven en moeren (afbeeldingen 6.14 en 6.15) en draai alle losse schroeven vast.
- Zet het waterreservoir weer op de CF•2116 D waterreservoirconsole.

6.6.15 Controleren/vervangen van boordzekeringen

De boordzekeringen (platte zekeringen) beschermen de betreffende onderdelen van de elektrische installatie van de CF•2116 D tegen beschadiging via elektrische spannings-/stroomvoorziening. Controleer of de boordzekeringen wel in perfecte staat zijn indien een elektrische verbruiker (motor-starter, compact hydraulisch aggregaat, waterpomp, claxon ...) uitvalt.



GEVAAR:
Gevaar voor letsel! Schakel de voegensnijder uit. Beveilig de voegensnijder tegen onbedoeld starten en weggrollen.

Controleer, vervang de CF•2116 D boordzekeringen als volgt:

- Maak het deksel van de zekeringenkast op het CF•2116 D-bedieningspaneel los en open het (afbeeldingen 4.8, 4.9 en 6.30).

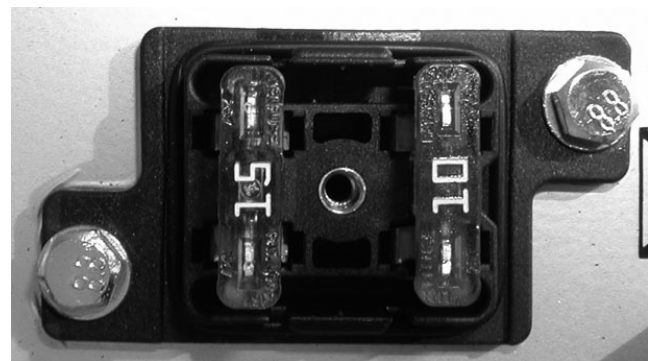

Afbeelding 6.30 CF•2116 D Zekeringenkast (deksel verwijderd)

- Vervang de defecte zekering(en) (na het controleren en verhelpen van het defect) door een nieuwe zekering met de voorgescreven ampère [A]-waarde.

De rangschikking van de zekeringen en de voorgescreven zekeringswaarde, vindt u in het elektrische schakelschema (zie hoofdstuk 9, CF•2116 D lijst met reserveonderdelen en afbeelding 6.30).

- Sluit het deksel van de zekeringenkast op het CF•2116 D-bedieningspaneel (afbeeldingen 4.8, 4.9 en 6.30).

**LET OP**

Laat eventuele reparaties aan het elektrisch systeem, de elektronica door een elektricien (of gespecialiseerde werkplaats) of bij CEDIMA® uitvoeren.

**LET OP:**

Repareer de zekeringen niet! Hierdoor kan de elektrische installatie (verbruiker) stuk gaan.

Let bij het plaatsen van de zekering altijd op de voorgeschreven waarde.

Geactiveerde (doorgebrande) zekeringen herkent u aan de onderbroken zekeringsdraad. Als de zekeringsdraad niet beschadigd is, kan (na langere tijd) tussen de zekering en de klemhouder corrosie optreden. Neem de zekering eruit en maak de klemhouder met behulp van een messingborstel vrij van corrosie.

**LET OP:**

Schakel de voegensnijder bij het reinigen van de zekeringsklemmen uit en klem de accu af (zie 6.6.14). Zo vermijdt u schade aan de elektrische installatie.

6.6.16 Motor van de voegensnijder onderhouden

**GEVAAR:**

Gevaar voor letsel! Schakel de motor van de voegensnijder uit. Beveilig de voegensnijder tegen onbedoeld starten en weggrollen.

Voer een onderhoud op de motor uit volgens onderhoudstabel 6.5.

**LET OP:**

De gebruikshandleiding van de motor van de voegensnijder is doorslaggevend.

Let op de veiligheidsaanwijzingen (hoofdstuk 3, 6 en paragraaf 6.6.1).

Het is belangrijk dat u voor het onderhouden van de voegensnijdermotor de meegeleverde gebruikshandleiding van de motor leest en naleeft.

**Aanwijzing:**

Ga met motorolie, oliefilter, brandstof-filter en luchtfilter om zoals beschreven in de instructies van de fabrikant en de leverancier.

1. Demonteer het diamantzaagblad en laat de snijas zo ver neer dat de motor van de voegensnijder horizontaal staat.

**Aanwijzing:**

Gebruik de olieaftapslang voor het verven van de motorolie, vooraan aan de voegensnijdermotor.

2. Maak de aftapslang los uit de houder en tap de warme motorolie door het openen van de slangafsluiting af (afbeeldingen 6.31 en 6.32).
3. Sluit de slangafsluiting en vul volgens de gebruikshandleiding van de motor nieuwe motorolie bij (zie ook paragraaf 6.7).

6.6.17 Smeerpunten smeren

GEVAAR:

Gevaar voor letsel! Schakel de voegensnijder uit. Beveilig de voegensnijder tegen onbedoeld starten en weggrollen.

Aanwijzing:

Behandel de smeermiddelen volgens de instructies van de fabrikant en de leverancier.

Voorzie de smeerpunten op de voegensnijder volgens onderhoudstabel 6.5 van vet (paragraaf 6.7).

Smeer de mechanische onderdelen van de bedieningselementen (stuur, lagers ...), de bewegende onderdelen van bladbeveiliging, vizier en schuifstangen (zoals scharnieren ...).

Aanwijzing:

Overmatig olie en vet gebruiken bevordert slijtage door aanklevend stof en snijbezinsel.

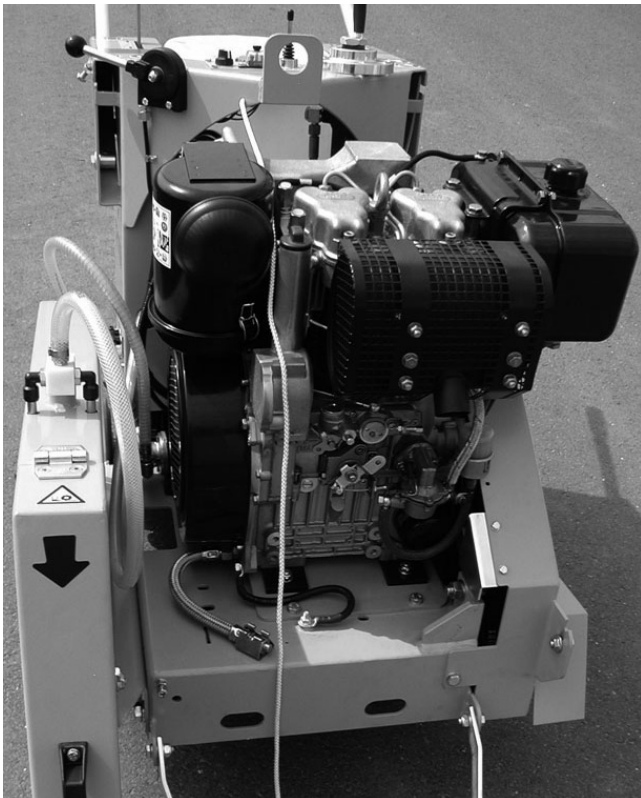

Afbeelding 6.31 CF•2116 D vooraan

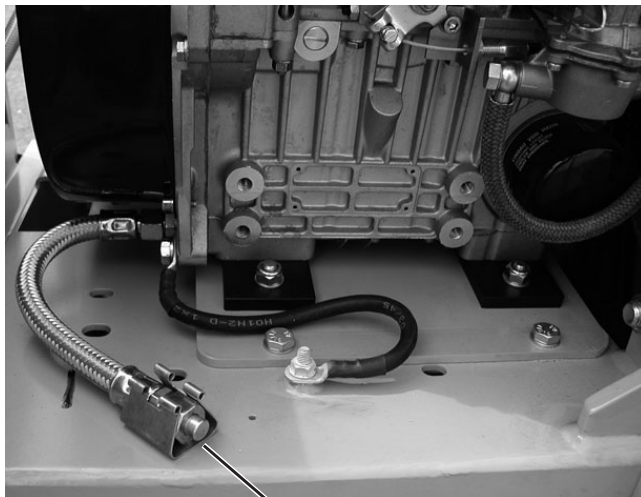

Afbeelding 6.32 CF•2116 D Aftapslang motorolie

4. Zie voor meer onderhoudsinstructies van de motor de bijbehorende gebruikshandleiding.



6.7 CF•2116 D, Bedrijfs- en hulpstoffen

	CF•2116 D
Motoroliespecificatie*	CCMC-D4-D5-PD2 of API-CD-CE-CF-CG of SHPD (viscositeit afhankelijk van de omgevingstemperatuur bij koude start)
Motorolievulpeil* (met oliefiltervervanging)	ca. 3,0 liter
Onderscheid tussen	ca. 0,8 liter
Diesel-brandstof-specificatie*	EN 590 of DIN 51601 - DK of BS 2869 A1 / A2 of ASTM D 975 - 1D/2D
Vulpeil drijfwerkolie hydrostatische voortstuwing, specificatie	0,65 liter, viscositeit HS 46 bijv. Wintershall Wiolan HS 46
Vulhoeveelheid hydraulische vloeistof uitheffing (compact hydraulisch aggregaat), speci- ficatie	ca. 0,5 liter, ATF bijv. Wintershall ATF 2543 A
Smeerpunten (tandwielkast, kettingdrijfwerk ...)	Multifunctioneel vet voor het temperatuurbereik -20 tot 120 °C (aanduiding DIN 51 502 KP2K-20, NLGI-klasse DIN 51 818)

* zie gebruikshandleiding motor

7 Transport en langere stilstandtijden / opslag van de CF-2116 D

Let voor het **transport** van de voegensnijder CF-2116 D op de volgende punten:

- Voegensnijder alleen met uitgeschakelde (blad-) aandrijvingsmotor transporteren.
- Diamantzaagblad demonteren.
- De snijas (zonder zaagblad) neerlaten.
- De externe watertoevoerslang afkoppelen.
- De voegensnijder alleen staat op de wielen, horizontaal transporteren om te voorkomen dat vloeistoffen (motor, compact hydraulisch aggregaat, hydrostatisch voortstuwingsdrijfwerk, brandstoftank, accu ...) uitlopen.
- Het (uitgeschakelde) voortstuwingsdrijfwerk naar AAN koppelen. Zo is de CF-2116 D via de aandrijfwielen (achter) geremd.
- Voor het kraantransport is een ringoog (afbeelding 7.1) op de voegensnijder CF-2116 D (montagekast, bedieningspaneel, vooraan) aangebracht. Bij het gebruiken van dit oog hangt de voegensnijder min of meer horizontaal.

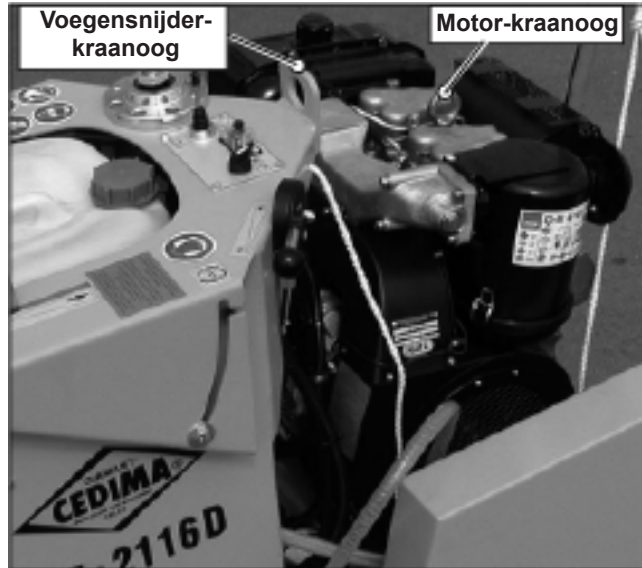

Afbeelding 7.1 CF-2116 D, ringoog (-ogen) voor kraantransport



Aanwijzing:

Hef de voegensnijder niet op met het kraanoog op de motor.

Het motor-kraanoog (afbeelding 7.1) dient uitsluitend voor het monteren en demonteren van de motor.

- Til het frontvizier op, zwenk het achtervizier in, schuif de beide schuifstangen in (paragraaf 3.2.6) en demonteer de steekbuis van de hydraulische handpomp (paragraaf 3.9.4). Zo verkleint u het transportvolume en vermijdt u schade (bijv. ombuigen).
- Om de transportlengte nog meer te verkleinen, kan de voorste bladbeveiliging (kap) worden opgeklapt.
- Na het transport van de voegensnijder alle schroeven en bouwgroepen op correcte(vaste) zitting controleren.

Let voor langere **stilstandtijden / opslag** van de CF-2116 D op de volgende punten:

- Neem de onderhoudstabel in acht (tabel 6.5).
- Neem de gebruikshandleiding van de motor in acht.
- Neem de documentatie van de accu in acht.
- Maak het koel-, spoelsysteem van de voegensnijder volledig leeg.
- Controleer de oliepeilen van de motor, het hydrostatische voortstuwingsdrijfwerk en de hydraulische sneluitduwing. Vul indien nodig olie bij.
- Ontspan de V-riemen.
- Reinig, smeer en vernieuw de corrosiebescherming van alle bewegende onderdelen.
- Ontlast de wielen (verhinderen van standvlakken) door een ondergrond van bijv. hout of even hard.
- Plaats de voegensnijder, droog, vorstvrij, beschermd tegen stof, extreem zonlicht en schokken eronder.



8 Fout- en storingsverhelping bij de CF-2116 D

8.1 Problemen met de motor van de CF-2116 D

Probleem	Mogelijke oorzaak	Oplossing
Motor start niet	Geen brandstof in de tank	Brandstof bijvullen
	Hendel voor instelling toerental in stop- of stationaire stand	Hendel in startpositie zetten
	Er zit lucht in de brandstofinstallatie	Brandstofinstallatie ontluchten
	Accu is misschien leeg	Accu evt. opladen
Motor start niet goed	Motorolie vloeit bij koud weer dikker	Een type olie gebruiken dat bij het seizoen past
	Brandstof is dik vloeiend of sterk vervuild	Brandstofinstallatie (filter) reinigen
Motor heeft geen vermogen	Onvoldoende brandstoftoevoer	Brandstofleidingen op lekkage controleren
		Brandstoffilter op vervuiling controleren
		Brandstoffilter vervangen
		Brandstofinstallatie ontluchten
	Verkeerd brandstoffilter	Juist brandstoffilter gebruiken
	Vervuild luchtfilter	Luchtfilter reinigen
		Luchtfilter vervangen
Motor wordt te heet	Verkeerd vulpeil motorolie	Oliepeil controleren, evt. motorolie bijvullen
	Verkeerde soort brandstof	Voorgeschreven brandstof gebruiken
	Motor wordt niet voldoende gekoeld	Ventilatierooster motor, luchtgeleidingsplaat op correcte montage controleren en vuil en verstoppingen verhelpen



Aanwijzing:
Gebruikshandleiding van de motor in acht nemen!

Voor (meer) instructies voor fout- en storingsverhelping neemt u ook de meegeleverde gebruikshandleiding van de motor in acht en/of wendt u zich tot een gespecialiseerde werkplaats.

Alle werkzaamheden aan de dieselmotor moeten door een geautoriseerde gespecialiseerde werkplaats of rechtstreeks bij CEDIMA® worden uitgevoerd.

8.2 Problemen in de elektrische installatie van de CF-2116 D

Probleem	Mogelijke oorzaak	Oplossing
Elektrische motoren (startmotor, uithefing/compact hydraulisch aggregaat) blijven bij het inschakelen zonder functie	Aansluitkabel niet correct bevestigd	Correcte aansluiting van de kabel tot stand brengen (door elektriciën laten controleren, indien nodig vervangen)
	Schakelaar defect	Schakelaar door elektriciën laten controleren, indien nodig vervangen
	Verbroken elektrische verbinding in de elektrische installatie	Elektrische installatie door een elektriciën laten controleren
	E.-motor defect	Motor door elektrowerkplaats laten controleren, indien nodig vervangen
	Zekering(en) uitgevallen	Oorzaak door elektriciën laten verhelpen, zekeringen vervangen
	Schade in de elektrische installatie	Elektrische installatie door een elektriciën laten controleren
Uitduwing werkt onregelmatig	E.-motor haalt toerental niet meer	Motor door elektrowerkplaats laten controleren, indien nodig vervangen



8.3 Problemen met de hydraulische installatie van de CF-2116 D

Probleem	Mogelijke oorzaak	Oplossing
Voortstuwingsaandrijving werkt niet	V-riem naar hydrostatisch drijfwerk glijdt	V-riem aanspannen, evt. vernieuwen
	Aandrijvingsketting is defect of los	Aandrijvingsketting aanspannen, evt. vernieuwen
	Hydrostatisch drijfwerk heeft te weinig olie	Peil hydraulische olie in het hydrostatische drijfwerk controleren, evt. olie bijvullen
	Koppeling is niet juist vastgeklikt	Koppeling goed vastklikken
Snijas kan niet volledig worden uitgetild	Te weinig olie in het compacte hydraulische aggregaat	Hydraulische olie in het hydraulische systeem bijvullen
Snijas kan niet volledig worden uitgetild	Lucht in het hydraulische systeem	Hydraulisch systeem ontluichten
Snijas kan niet volledig worden neergelaten	Hydraulische cilinder en/of wip klemmen	Wip positioneren, evt. cilinder vervangen
Snijas wordt bij gesloten ventiel neergelaten	Neerlaatventiel defect	Neerlaatventiel vervangen
	Hydraulische schroefverbinding lekt	Schroefverbindingen aandraaien
	De hydraulische cilinder is niet dicht	Afdichtingen vervangen

8.4 Problemen bij het snijden (diamantzaagblad)

Probleem	Mogelijke oorzaak	Oplossing
Zaagblad tuimelt	Slechte bladspanning	Zaagblad naar fabrikant sturen
Zaagblad heeft zijdelingse en/of hoogteslag	Zaagblad is beschadigd, verbogen	Zaagblad laten uitlijnen
		Diamantsegmenten op een nieuwe bladkern
		Nieuw zaagblad gebruiken
	Bladflens (-flenzen) vervuild, defect	Bladflens (-flenzen) schoonmaken, vervangen
	Snijas verbogen (slaat)	Lagers vernieuwen en/of snijas vervangen
Diamantsegmenten komen los	Blad oververhit, te weinig koelwater	Diamantsegmenten opnieuw opsolderen
		Koelwatertoevoer optimaliseren
Segmentslijtage te hoog	Verkeerd zaagbladtype	Harder zaagbladtype gebruiken
	Snijas verbogen (slaat)	Lager en/of snijas vernieuwen
	Blad is oververhit	Koelwatertoevoer optimaliseren

Probleem	Mogelijke oorzaak	Oplossing
Zaagblad snijdt niet	Blad is niet afgestemd op het te snijden materiaal	Juist zaagbladtype gebruiken
	Zaagblad is te hard	
	Blad is niet afgestemd op het machinevermogen	Juist zaagbladtype gebruiken
	Diamantsegmenten zijn bot	Zaagblad scherp
Snijvoortgang is niet optimaal	Slechte bladspanning	Zaagblad naar fabrikant sturen
	Zaagblad is te sterk belast	Voortstuwing verminderen
	Diamantsegmenten zijn bot	Zaagblad scherp
Houderboring van het zaagblad is verplaatst	Zaagblad heeft zich op de aandrijf-as gedraaid	Zaagbladhouderboring eruit draaien en een ring laten inpassen
		Bladhouder van de snijas controleren, evt. snijas vervangen
		Bladflens controleren en indien nodig vervangen
		Meenemerstift vervangen
Zaagblad is verkleurd	Blad is oververhit	Koelwatertoevoer optimaliseren
	Blad heeft hoge zijfrictie	Voortstuwing verminderen
Stuurplekken op het zaagblad	Voortstuwing vindt niet parallel aan het zaagblad plaats	Voegensnijder mag bij het snijden niet worden gekanteld
	Zaagblad is te sterk belast	Voortstuwing terugnemen
	Slechte bladspanning	Zaagblad naar fabrikant sturen
Scheuren in de stalen kern van het zaagblad	Zaagblad is te "hard"	"Zachter" zaagblad gebruiken
Excentrische slijtage aan de diamantsegmenten	Snijas is ingelopen	Snijas vernieuwen
	Te grote lagerspeling van de snijas	Snijassen lager, evt. snijas vervangen

De problemen en hun mogelijke oorzaken liggen vooral bij natuurlijke slijtage en in het **niet**-correcte gebruik van de voegensnijder en de diamantzaagbladen.

Daarom dient u deze gebruikshandleiding zorgvuldig te lezen.

Voegensnijder CF-2116 D



9 CF-2116 D, Elektrische en hydraulische schema's

9.1 CF-2116 D Elektrisch schema

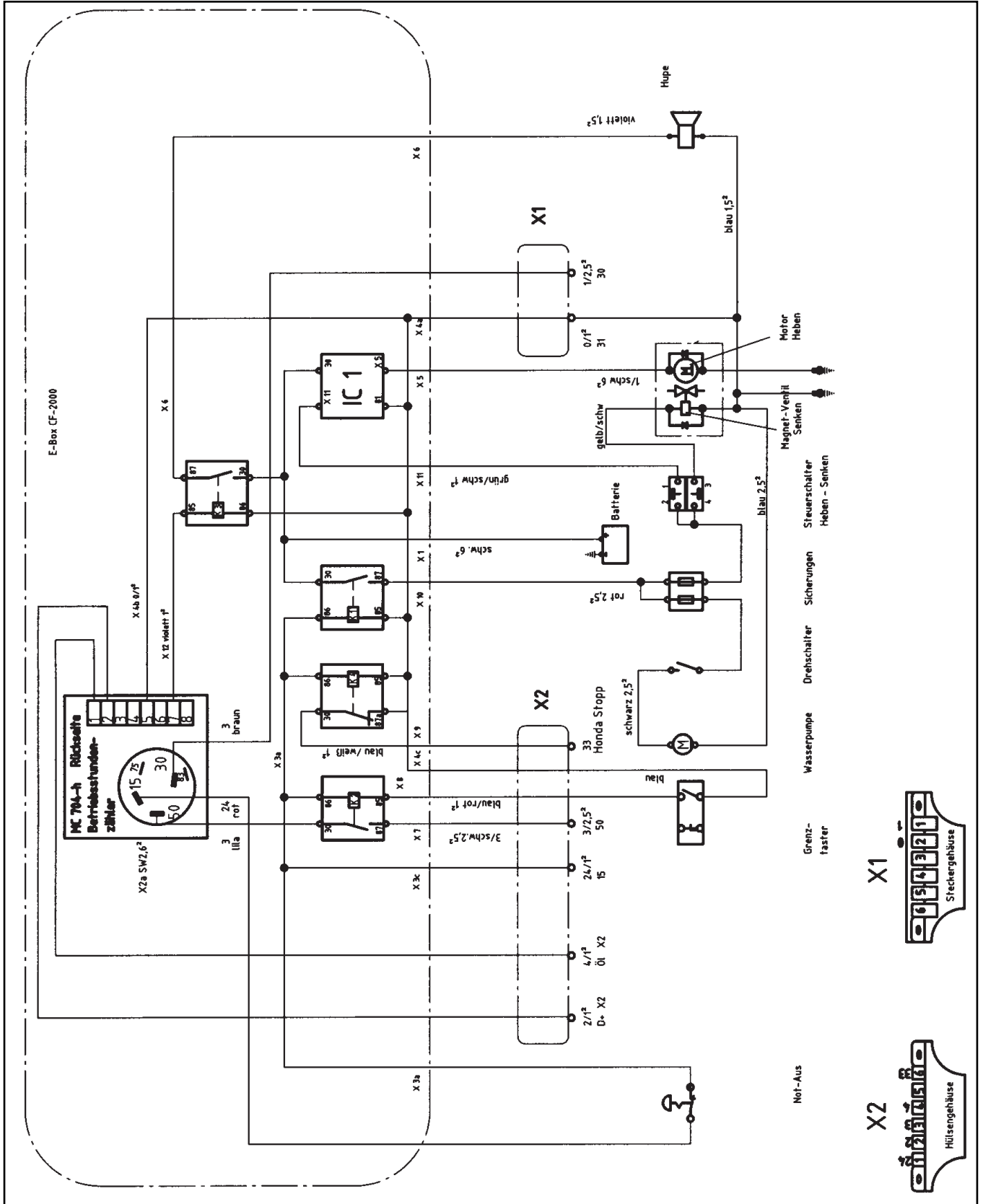

Afbeelding 9.1 CF-2116 D Elektrisch schema

Originele gebruikshandleiding 30000051 / D 003

9.2 CF•2116 D Hydraulisch schema (uitduwing)

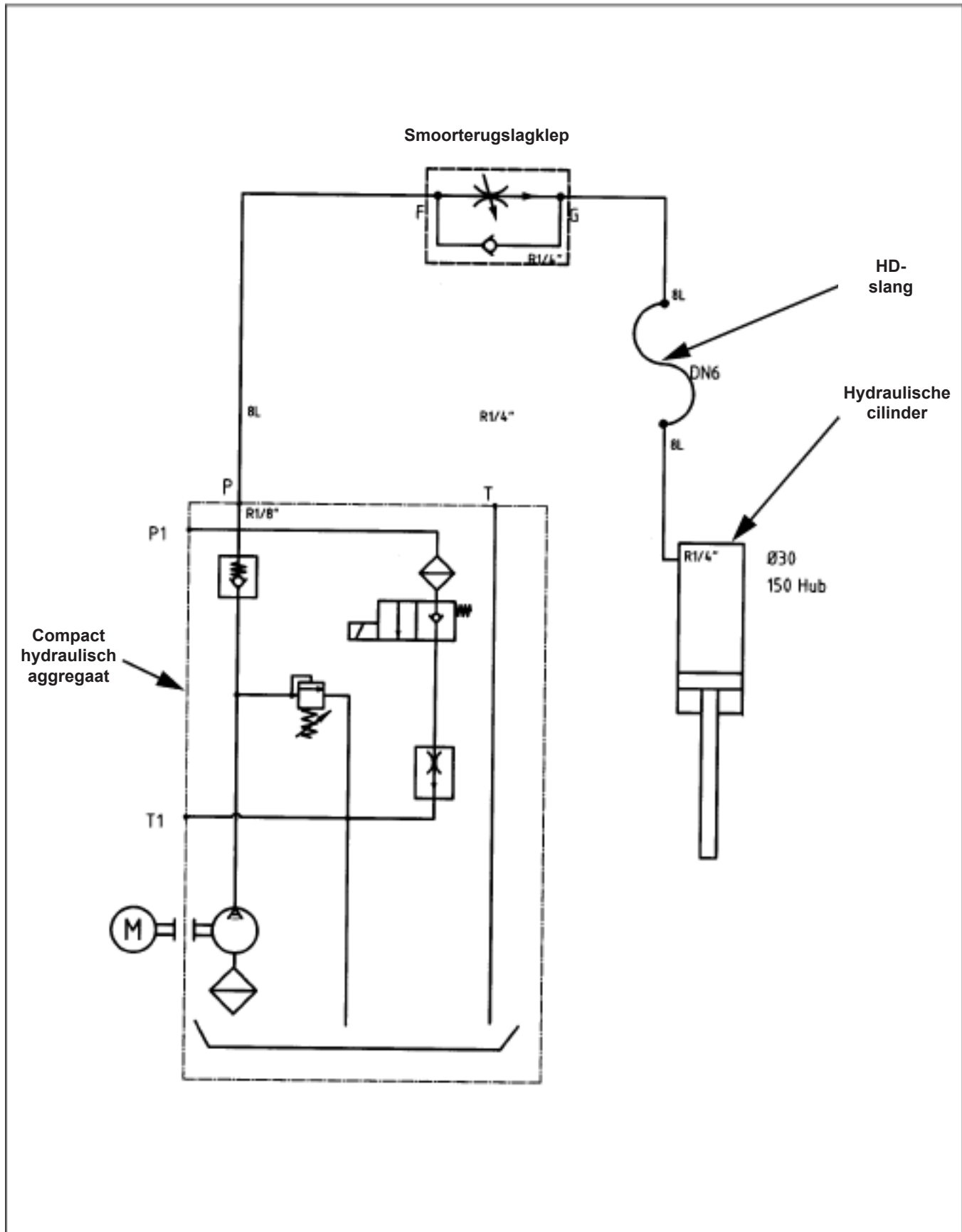

Afbeelding 9.1 CF•2116 D Elektrisch schema



10 Garantieverwaarden

1. Klachten dienen ons onmiddellijk, ten laatste echter binnen 14 dagen na aankomst van het apparaat schriftelijk gemeld te worden. Is deze termijn overschreden of wordt het toestel, waarover de klacht handelt, in bedrijf genomen en wordt ermee gewerkt, geldt het toestel als afgenomen en dus vrij van gebreken. Verborgene gebreken dienen onmiddellijk na hun ontdekking, ten laatste echter 6 maanden na ontvangst van het apparaat schriftelijk gemeld te worden.
2. Wij garanderen de contractueel overeengekomen gebruikscapaciteit van de door ons geleverde apparaten gedurende een tijdspanne van 12 maanden. Deze termijn begint op de dag dat het apparaat is aangekomen bij de koper. Onafhankelijk hiervan geldt onze leveringsplicht als vervuld, zodra het apparaat onze fabriek resp. ons magazijn verlaat. Een fabrikantegarantie nemen wij uitdrukkelijk niet op ons. De dwingende bepalingen van de wetgeving op productaansprakelijkheid blijven onveranderd.
3. Slijtonderdelen hebben een beperkte garantie. Slijtonderdelen zijn de onderdelen, die bij doelgericht gebruik van de machine onderhevig zijn aan een bedrijfsbetrokken slijtage. De slijtagetijd is niet uniform definieerbaar, deze verschilt volgens de gebruikintensiteit. De slijtonderdelen dienen apparaatspecifiek overeenkomstig de gebruikshandleiding van de fabrikant onderhouden, ingesteld en evt. vervangen te worden. Een bedrijfsbetrokken slijtage stipuleert geen gebreklachten.

Slijtonderdelen voor de in de gebruikshandleiding vermelde machines zoals kernboor-, zaagmachines en speciale machines alsook de daarbij horende bouwgroepen algemeen (voor zover voorhanden):

- Voortstuwings- en aandrijfelementen zoals tandstangen, tandwielen, spindels, spindelmoeren, spindellagers, touwen, kettingen, kettingwielen, riemen
- Dichtingen, kabels, slangen, manchetten, stekkers, koppelingen en schakelaars voor pneumatica, hydraulica, water, elektriciteit, brandstof
- Geleidingselementen zoals geleidingslijsten, geleidingsbussen, geleidingsrails, rollen, lagers, glijbeveiligingsoplagen
- Spanelementen voor snelscheidingsystemen
- Spoelkopdichtingen
- Glij- en walslagers die niet in een oliebad lopen
- Asdichtringen en dichtingselementen
- Wrijvings- en overbelastingskoppelingen, reminstallaties
- Koolborstels, collectoren /ankers
- Hulp-, bedrijfsstoffen
- Lichtlosringen
- Regelpotentiometer en manuele schakelelementen
- Bevestigingselementen zoals pluggen, ankers en schroeven
- Zekeringen en lampen
- Bowdenkabels
- Lamellen
- Membranen
- Ontstekingskaarsen, gloeikaarsen
- Onderdelen van reversierstarter zoals startkabel, starterklink, starterrol, starterveer
- Afdichtingsborstels, afdichtingsrubber, spatbeschermingslappen
- Filters allerlei
- Aandrijf-, omkeerrollen en bandages
- Kabelslagbeschermingselementen
- Loop- en aandrijfwielen
- Waterpompen
- Snijgoedtransportrollen
- Boor-, scheidings- en snijgereedschap
- Energieopslagapparaten

4. Bij aanvaarde klacht kunnen wij naar uw keuze het apparaat gebruiksklaar maken en/of een vervangende levering doen tegen teruggave van het apparaat. Vervangen onderdelen resp. toestellen worden onze eigendom.

5. Een klacht dient schriftelijk te gebeuren met opgave van machinenummer, factuurnummer en datum.
6. Een reparatie vindt plaats in de fabriek van de leverancier. Bij reparatiewerkzaamheden die pas na onze dwingende voorafgaande toestemming op wens van de koper bij hem of bij derden mogen uitgevoerd worden, draagt de koper de hierdoor ontstane meerkosten van monteur en mogelijke hulpkrachten. De garantie vervalt wanneer de koper zelf of niet gemachtigde derden ingrepen uitvoeren aan het gekochte voorwerp.
7. Indien de vervanging van bouwgroepen of bouwdelen door de koper of derden uitdrukkelijk met ons overeengekomen werd, kan de eventuele erkenning van het garantiegeval door ons pas na terugzending van de onderdelen, waarop de klacht betrekking heeft, gebeuren.
8. De koper heeft in het kader van de wettelijke regeling pas recht op terugtrekking uit de overeenkomst, wanneer hij na een reparatie of vervangende levering volgens nr. 4 ondanks het aanwezig zijn van een gebrek, dit weigert of een door ons gegeven aangemeten termijn zonder resultaat verstrijkt. Bij een onoplosbaar gebrek heeft de koper enkel recht op een korting. Verder is een korting op de koopprijs uitgesloten.
- den of andere natuurlijke verschijnselen, e) gebruik van complementaire delen en toebehoren die niet afgestemd zijn op onze apparaten.
10. Bij het aangeven van een klacht over een diamantgereedschap dient dit direct uit de machine genomen te worden. Voor het interessebehoud en om een correcte controle te kunnen uitvoeren, is een segmenthoogte van minstens 20% noodzakelijk. Bij niet-naleving gaan eventuele aanspraken op vervanging verloren.
11. Worden door ons garantieaanspraken vervuld, wordt hierdoor de garantietermijn noch verlengd, noch een nieuwe garantietermijn voor het apparaat in werking gezet. De garantietermijn voor gemonteerde reserveonderdelen eindigt niet vroeger en niet later dan deze voor het apparaat.
12. Verder gelden onze Algemene Voorwaarden.
13. Plaats van uitvoering en exclusieve jurisdictie is voor beide delen Celle.

CEDIMA® Diamantwerkzeug- und Maschinenbaugesellschaft mbH, Celle

januari 2005

Voor vervanging wegens schade wegens een gebrek en gevolgschade door dit gebrek aanvaarden wij geen aansprakelijkheid, tenzij deze te wijten zijn aan een grove nalatigheid van onze zijde.

9. Er wordt geen garantie gegeven voor schade die ontstaan is om volgende redenen:
 - a) verkeerde installatie,
 - b) niet-correcte bediening of overbelasting,
 - c) constante overbelasting, die tot schade in de wikkelingen van het anker en de veldspoelen leidt,
 - d) uitwerkingen van buitenaf, bv. transportschade of schade door weersinvlo-





**Diamantcirkelzaagbladen • Diamantboorkronen • Voegensnijders • Boormachines Wandza-
gen • Kabelzagen • Kettingzagen • Tafelzagen • Staalbeton-breekapparaten**

CEDIMA® GmbH

Lärchenweg 3 • D-29227 Celle

Tel.: +49 (0) 51 41 / 88 54-0

Fax : +49 (0) 51 41 / 8 64 27

e-mail: info@cedima.com

internet: www.cedima.com