



An Oshkosh Corporation Company

---

# **Bedienings- en veiligheidshandleiding**

*Oorspronkelijke instructies - Zorg dat deze handleiding te allen tijde bij de machine blijft.*

**Giekhoogwerker-  
modellen**

**800S**

**860SJ**

**vóór S/N 0300182742**



**3122323**

24 Maart 2014

Dutch - Operators & Safety



# VOORWOORD

Deze handleiding is een zeer belangrijk hulpmiddel! Zorg dat de handleiding te allen tijde bij de machine blijft.

Het doel van deze handleiding is om eigenaars, gebruikers, machinisten, verhuurders en huurders over alle voorzorgsmaatregelen en essentiële bedieningsprocedures in te lichten die nodig zijn voor de veilige en juiste bediening van de machine.

Gezien de voortdurende productverbeteringen behoudt JLG Industries, Inc. zich het recht voor om zonder voorafgaande kennisgeving wijzigingen in de specificaties aan te brengen. Neem contact op met JLG Industries, Inc. voor actuele informatie.

## **WAARSCHUWINGSSYMBOLEN EN WAARSCHUWINGSTERMEN**



Dit is het waarschuwingssymbool. Dit dient om u attent te maken op gevaren voor mogelijk lichamelijk letsel. Volg alle veiligheidsberichten op waar dit symbool bij staat om de mogelijkheid van ernstig of dodelijk letsel te voorkomen.

### **⚠ GEVAAR**

DUIDT OP EEN DREIGENDE GEVAARLIJKE SITUATIE. INDIEN DEZE NIET WORDT VERMEDEEN, **ZAL** DIT ERNSTIG OF DODELIJK LETSEL TOT GEVOLG HEBBEN. DEZE STICKER HEEFT EEN RODE ACHTERGROND.

### **⚠ WAARSCHUWING**

DUIDT OP EEN MOGELIJK GEVAARLIJKE SITUATIE. INDIEN DEZE NIET WORDT VERMEDEEN, **KAN** DIT ERNSTIG OF DODELIJK LETSEL TOT GEVOLG HEBBEN. DEZE STICKER HEEFT EEN ORANJE ACHTERGROND.

### **⚠ LET OP**

DUIDT OP EEN MOGELIJK GEVAARLIJKE SITUATIE. INDIEN DEZE NIET WORDT VERMEDEEN, **KAN** DIT LICHT OF MATIG LETSEL TOT GEVOLG HEBBEN. **KAN** OOK WAARSCHUWEN TEGEN ONVEILIGE PRAKTIJKEN. DEZE STICKER HEEFT EEN GELE ACHTERGROND.

### **BELANGRIJK**

DUIDT OP INFORMATIE OF EEN BEDRIJFSBELEID DAT RECHTSTREEKS OF ONRECHTSTREEKS BETREKKING HEEFT OP DE VEILIGHEID VAN HET PERSONEEL OF MATERIËLE BESCHERMING.

### **WAARSCHUWING**

DIT PRODUCT MOET AAN ALLE VEILIGHEIDSPUBLICATIES VOLDOEN. NEEM CONTACT OP MET JLG INDUSTRIES, INC. OF DE PLAATSELIJKE ERKENDE VERTEGENWOORDIGER VAN JLG VOOR INFORMATIE OVER VEILIGHEIDSPUBLICATIES DIE MOGELIJK VOOR DIT PRODUCT ZIJN UITGEBRACHT.

### **BELANGRIJK**

JLG INDUSTRIES, INC. STUURT VEILIGHEIDSPUBLICATIES NAAR DE GEREESTREERDE EIGENAAR VAN DEZE MACHINE. NEEM CONTACT OP MET JLG INDUSTRIES, INC. OM TE VERZEKEREN DAT DE GEGEVENS OVER DE HUIDIGE EIGENAAR ACTUEEL EN CORRECT ZIJN.

### **BELANGRIJK**

JLG INDUSTRIES, INC. MOET ONMIDDELIJK IN KENNIS WORDEN GESTELD VAN ALLE GEVALLEN WAARIN JLG-PRODUCTEN BIJ EEN ONGELUK ZIJN BETROKKEN WAARBIJ PERSONEN ERNSTIG OF DODELIJK LETSEL HEBBEN OPGELOPEN OF WAARBIJ ERNSTIGE MATERIELE SCHADE AAN HET JLG-PRODUCT OF ANDERE EIGENDOMMEN IS OPGETREDEN.

### **Voor:**

- Het rapporteren van ongelukken
- Veiligheidspublicaties
- Het updaten van de gegevens over de huidige eigenaar
- Vragen betreffende de veiligheid van het product
- Informatie over normen en voorschriften
- Vragen betreffende speciale toepassingen van het product
- Vragen betreffende wijzigingen aan het product

### **Contactpersoon:**

Product Safety and Reliability Department  
JLG Industries, Inc.  
13224 Fountainhead Plaza  
Hagerstown, MD 21742  
USA

of het plaatselijk JLG-kantoor  
(Adressen op de binnenkant van de omslag van de handleiding)

### **In de VS:**

Gratis: 877-JLG-SAFE (877-554-7233)

### **Buiten de VS:**

Telefoon: 240-420-2661  
Fax: 301-745-3713  
E-mail: [ProductSafety@JLG.com](mailto:ProductSafety@JLG.com)

## **REVISIELOGBOEK**

Oorspronkelijke uitgave	- 9 oktober 2001
revisie	- 31 oktober 2001
revisie	- 4 december 2001
revisie	- 1 maart 2002
revisie	- 1 januari 2003
revisie	- 24 april 2003
revisie	- 4 mei 2005
revisie	- 3 maart 2006
revisie	- 7 juli 2006
revisie	- 13 augustus 2008
revisie	- 25 november 2009
revisie	- 9 februari 2010
revisie	- 31 oktober 2011
revisie	- 17 juli 2012
revisie	- 24 maart 2014

**HOOFDSTUK - PARAGRAAF, ONDERWERP      PAGINA**

**SECTION - 1 - VEILIGHEIDSMATREGELEN**

1.1	ALGEMEEN .....	1-1
1.2	VOOR HET WERK .....	1-1
	Training en kennis van machinisten .....	1-1
	Inspectie van het werkterrein .....	1-2
	Inspectie van de machine .....	1-2
1.3	BEDIENING .....	1-3
	Algemeen .....	1-3
	Gevaar voor struikelen en vallen .....	1-4
	Elektrocuciegevaaren .....	1-5
	Gevaar voor kantelen .....	1-7
	Gevaar voor beknelling en botsing .....	1-8
1.4	SLEPEN, HIJSEN EN VERVOEREN .....	1-9
1.5	VERDERE GEVAREN / VEILIGHEID .....	1-9

**SECTION - 2 - VERANTWOORDELIJKHEID VAN GEBRUIKER, VOORBEREIDING EN INSPECTIE VAN MACHINE**

2.1	TRAINING VAN PERSONEEL .....	2-1
	Training van machinisten .....	2-1
	Toezicht op training .....	2-1
	Verantwoordelijkheid van de machinist .....	2-1
2.2	VOORBEREIDING, INSPECTIE EN ONDERHOUD .....	2-2
	Inspectie vóór het starten .....	2-4
	Functiecontrole .....	2-5
	Algemeen .....	2-9

**HOOFDSTUK - PARAGRAAF, ONDERWERP      PAGINA**

2.3	HORIZONTAAL EN CAPACITEITS-AFSLAGSCHAKELAARS .....	2-10
2.4	BLOKKERING VAN OSCILLERENDE AS TESTEN (INDIEN AANWEZIG) .....	2-14

**SECTION - 3 - BEDIENINGSELEMENTEN EN INDICATORS**

3.1	ALGEMEEN .....	3-1
3.2	BEDIENINGSELEMENTEN EN CONTROLELAMPJES .....	3-1
	Grondbedieningsstation .....	3-1
	Indicatorpaneel op grondbedieningsstation .....	3-6
	Platformstation .....	3-9
	Indicatorpaneel op platformbedieningsstation .....	3-15

**SECTION - 4 - MACHINEBEDIENING**

4.1	BESCHRIJVING .....	4-1
4.2	BEDIENINGSKENMERKEN EN BEPERKINGEN .....	4-1
	Capaciteiten .....	4-1
	Stabiliteit .....	4-1
4.3	MOTORBEDIENING .....	4-2
	Startprocedure .....	4-2
	Stopzetprocedure .....	4-3
4.4	RIJDEN .....	4-5
	Vooruit en achteruit rijden .....	4-6

HOOFDSTUK - PARAGRAAF, ONDERWERP	PAGINA
4.5 STUREN.....	4-6
4.6 PLATFORM .....	4-8
Platform rechtzetten.....	4-8
Platform draaien.....	4-8
4.7 GIEK.....	4-8
Giek zwenken.....	4-9
De giek omhoog en omlaag brengen.....	4-9
4.8 REGELING FUNCTIESNELHEID.....	4-9
4.9 BLOKKERING VAN OSCILLERENDE AS TESTEN (INDIEN AANWEZIG).....	4-9
4.10 SLEPEN IN NOODGEVALLEN .....	4-10
4.11 TREKSTANG (INDIEN AANWEZIG).....	4-11
4.12 STOPZETTEN EN PARKEREN .....	4-13
4.13 HIJSEN EN VASTZETTEN.....	4-13
Hijsen.....	4-13
Vastsjorren.....	4-14

## SECTION - 5 - NOODPROCEDURES

5.1 ALGEMEEN .....	5-1
5.2 MELDEN VAN ONGEVALLEN.....	5-1
5.3 BEDIENING IN NOODGEVALLEN.....	5-1
Gebruiker heeft machine niet onder controle ..	5-1
Platform of giek zit boven vast.....	5-2
5.4 SLEPEN IN NOODGEVALLEN .....	5-2

HOOFDSTUK - PARAGRAAF, ONDERWERP	PAGINA
5.5 INSTRUCTIES VOOR HANDBEDIEND DALEN (INDIEN AANWEZIG) .....	5-2
Giek inschuiven en neerlaten .....	5-3
Giek neerlaten nadat deze volledig is ingeschoven .....	5-3

## SECTION - 6 - ALGEMENE SPECIFICATIES EN ONDERHOUD DOOR MACHINIST

6.1 INLEIDING .....	6-1
6.2 BEDRIJFSSPECIFICATIES.....	6-1
Specificaties en prestatiegegevens .....	6-3
Capaciteiten .....	6-4
Motorgegevens.....	6-5
Accu .....	6-7
Banden .....	6-7
Gewicht hoofdonderdelen .....	6-8
Hydrauliekolie .....	6-8
6.3 PLAATS VAN SERIENUMMERPLAATJE .....	6-11
6.4 ONDERHOUD DOOR MACHINIST .....	6-21
6.5 BANDEN EN WIELEN.....	6-30
Bandenspanning .....	6-30
Bandenschade .....	6-30
Banden vervangen .....	6-31
Wielen vervangen.....	6-31
Wielmontage.....	6-32



<b>HOOFDSTUK - PARAGRAAF, ONDERWERP</b>	<b>PAGINA</b>
6.6 OLIERESTEN IN DE PROPAAANREGELAAR AFTAPPEN (VÓÓR S/N 0300134626) . . . . .	6-33
6.7 PROPAAANBRANDSTOFFILTER VERVANGEN . . . . .	6-35
Verwijderen . . . . .	6-35
Aanbrengen . . . . .	6-35
6.8 DRUKONTLASTING PROPAAANBRANDST OFSYSTEEM . . . . .	6-37
6.9 AANVULLENDE INFORMATIE . . . . .	6-37

**SECTION - 7 - INSPECTIE- EN REPARATIELOGBOEK**

<b>HOOFDSTUK - PARAGRAAF, ONDERWERP</b>	<b>PAGINA</b>
<b>FIGUREN</b>	
2-1. Basisnomenclatuur - Blad 1 van 2 . . . . .	2-6
2-2. Basisnomenclatuur - Blad 2 van 2 . . . . .	2-7
2-3. Dagelijkse inspectieronde - Blad 1 van 2 . . . . .	2-8
2-4. Dagelijkse inspectieronde - Blad 2 van 2 . . . . .	2-9
2-5. Horizontale en capaciteits-afslagschakelaars - Blad 1 van 2 . . . . .	2-10
2-6. Horizontale en capaciteits-afslagschakelaars - Blad 2 van 2 . . . . .	2-11
2-7. Afslag- en uitschakelaars - Blad 1 van 2 . . . . .	2-12
2-8. Afslag- en uitschakelaars - Blad 2 van 2 . . . . .	2-13
3-1. Grondbedieningsstation - 800S . . . . .	3-3
3-2. Grondbedieningsstation - 860SJ . . . . .	3-4
3-3. Indicatorpaneel op grondbedieningsstation - Blad 1 van 2 . . . . .	3-7
3-4. Indicatorpaneel op grondbedieningsstation - Blad 2 van 2 . . . . .	3-8
3-5. Platformbedieningsconsole . . . . .	3-11
3-6. Platformbedieningsconsole - met besturingsrichting . . . . .	3-12
3-7. Lichtjespaneel platform. . . . .	3-18
3-8. Lichtjespaneel platform - met besturingsrichting . . . . .	3-19
4-1. Stand met de minste achterwaartse stabiliteit . . . . .	4-3
4-2. Stand met de minste voorwaartse stabiliteit. . . . .	4-4

HOOFDSTUK - PARAGRAAF, ONDERWERP	PAGINA
4-3. Recht en dwars op helling . . . . .	4-7
4-4. Uitschakelnaaf aandrijving . . . . .	4-10
4-5. Normale vervoerswijze van 800S/860SJ . . . . .	4-15
4-6. Tabel voor hijsen en vastsjorren . . . . .	4-16
4-7. Plaats van stickers - Platform met achteringang - Blad 1 van 2 . . . . .	4-17
4-8. Plaats van stickers - Platform met achteringang - Blad 2 van 2 . . . . .	4-18
4-9. Plaats van stickers - Platform met ingang opzij - Blad 1 van 5 . . . . .	4-31
4-10. Plaats van stickers - Platform met ingang opzij - Blad 2 van 5 . . . . .	4-32
4-11. Plaats van stickers - Platform met ingang opzij - Blad 3 van 5 . . . . .	4-33
4-12. Plaats van stickers - Platform met ingang opzij - Blad 4 van 5 . . . . .	4-34
4-13. Plaats van stickers - Platform met ingang opzij - Blad 5 van 5 . . . . .	4-35
6-1. Plaatsen van serienummers . . . . .	6-11
6-2. Specificaties motorbedrijfstemperatuur - Deutz - Blad 1 van 2 . . . . .	6-12
6-3. Specificaties motorbedrijfstemperatuur - Deutz - Blad 2 van 2 . . . . .	6-13

HOOFDSTUK - PARAGRAAF, ONDERWERP	PAGINA
6-4. Specificaties motorbedrijfstemperatuur - Ford - Blad 1 van 2 . . . . .	6-14
6-5. Specificaties motorbedrijfstemperatuur - Ford - Blad 2 van 2 . . . . .	6-15
6-6. Specificaties motorbedrijfstemperatuur - Caterpillar - Blad 1 van 2 . . . . .	6-16
6-7. Specificaties motorbedrijfstemperatuur - Caterpillar - Blad 2 van 2 . . . . .	6-17
6-8. Specificaties motorbedrijfstemperatuur - GM - Blad 1 van 2 . . . . .	6-18
6-9. Specificaties motorbedrijfstemperatuur - GM - Blad 2 van 2 . . . . .	6-19
6-10. Onderhoud door machinist en smeerschema. . . . .	6-20
6-11. Filtervergrendeling . . . . .	6-36

**HOOFDSTUK - PARAGRAAF, ONDERWERP      PAGINA**

**TABELLEN**

1-1	Minimale benaderingsafstand . . . . .	1-6
1-2	Schaal van Beaufort (uitsluitend ter referentie) . .	1-10
2-1	Inspectie- en onderhoudstabel . . . . .	2-3
4-1	Legenda voor plaats van stickers - Platform met achteringang. . . . .	4-19
4-2	Legenda voor plaats van stickers - Platform met achteringang. . . . .	4-23
4-3	Legenda voor plaats van stickers - Platform met achteringang. . . . .	4-27
4-4	800S - Legenda voor plaats van stickers - Platform met ingang opzij - Voorafgaande aan S/N 0300143294 . . . . .	4-36
4-5	800S - Legenda voor plaats van stickers - Platform met ingang opzij - S/N 0300143294 & B30000153 tot S/N 0300182742 . . . . .	4-40
4-6	860SJ - Legenda voor plaats van stickers - Platform met ingang opzij - Voorafgaande aan S/N 0300143294 . . . . .	4-44
4-7	860SJ - Legenda voor plaats van stickers - Platform met ingang opzij - S/N 0300143294 & B30000153 tot S/N 0300182742 . . . . .	4-48

**HOOFDSTUK - PARAGRAAF, ONDERWERP      PAGINA**

6-1	Bedrijfsspecificaties - Voorafgaande aan S/N 0300143294 . . . . .	6-1
6-2	Bedrijfsspecificaties - S/N 0300143294 & B30000153 tot S/N 0300182742. . . . .	6-2
6-3	Specificaties en prestatiegegevens . . . . .	6-3
6-4	Capaciteiten . . . . .	6-4
6-5	Specificaties Ford LRG-425 . . . . .	6-5
6-6	Specificaties Deutz F4M2011 . . . . .	6-5
6-7	Specificaties Deutz D2011L04 . . . . .	6-6
6-8	Caterpillar 3044C/3.4 . . . . .	6-6
6-9	GM 3.0 l. . . . .	6-7
6-10	Accuspecificaties . . . . .	6-7
6-11	Bandenspecificaties . . . . .	6-7
6-12	Gewicht onderdelen . . . . .	6-8
6-13	Hydrauliekolie . . . . .	6-8
6-14	Specificaties Mobilfluid 424 . . . . .	6-9
6-15	Specificaties Mobil DTE 13M . . . . .	6-9
6-16	Specificaties Mobil EAL 224H. . . . .	6-10
6-17	UCon Hydrolube HP-5046 . . . . .	6-10
6-18	Specificaties Exxon Univis HVI 26 . . . . .	6-11
6-19	Smeerspecificaties . . . . .	6-21
6-20	Momententabel wielmoeren . . . . .	6-33
7-1	Inspectie- en reparatielogboek. . . . .	7-1

## ***INHOUDSOPGAVE***

---

<b>HOOFDSTUK - PARAGRAAF, ONDERWERP</b>	<b>PAGINA</b>	<b>HOOFDSTUK - PARAGRAAF, ONDERWERP</b>	<b>PAGINA</b>
---	---------------	---	---------------

**Deze pagina is opzettelijk leeg gelaten.**

## HOOFDSTUK 1. VEILIGHEIDSMATREGELEN

### 1.1 ALGEMEEN

Dit hoofdstuk beschrijft de voorzorgsmaatregelen die genomen dienen te worden voor juiste en veilige bediening en dito onderhoud van de machine. Voor het juiste gebruik van de machine dient een dagelijkse routine te worden opgesteld op basis van de inhoud van deze handleiding. Er dient tevens een onderhoudsprogramma, gebaseerd op de informatie in deze handleiding en de service- en onderhoudshandleiding, opgesteld te worden door een bevoegd persoon. Hieraan moet de hand worden gehouden om te verzekeren dat de machine veilig kan worden bediend.

De eigenaar/gebruiker/machinist/verhuurder/huurder van de machine mag de machine niet bedienen voordat deze handleiding is gelezen, de training is voltooid en de machine onder toezicht van een ervaren en bevoegd machinist is bediend.

Mochten er vragen zijn over veiligheid, training, inspectie, onderhoud, toepassing en bediening, neem dan contact op met JLG Industries, Inc. ("JLG").

### **⚠ WAARSCHUWING**

**HET NIET IN ACHT NEMEN VAN DE IN DEZE HANDLEIDING VERMELDE VEILIGHEIDSMATREGELEN KAN LEIDEN TOT BESCHADIGING VAN DE MACHINE, ANDERE MATERIËLE SCHADE EN ERNSTIG OF DODELIJK LETSEL.**

### 1.2 VOOR HET WERK

#### Training en kennis van machinisten

- Zorg dat u deze handleiding hebt gelezen en begrepen voordat u de machine bedient.

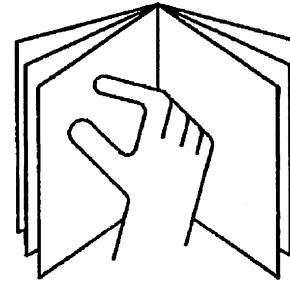

- Bedien deze machine niet voordat de gehele training is voltooid door bevoegde personen.
- Alleen bevoegde en erkende personen mogen de machine bedienen.
- Lees alle waarschuwingsberichten (GEVAAR, WAARSCHUWING en LET OP) en bedieningsinstructies op de machine en in deze handleiding, zorg dat u ze begrijpt en houd u eraan.
- Gebruik de machine op een wijze die overeenkomt met de door JLG bedoelde toepassing.
- Alle gebruikers moeten vertrouwd zijn met de noodschakelaars van de machine en de bediening in noodgevallen zoals die in deze handleiding zijn aangegeven.
- Zorg dat u alle van toepassing zijnde regels van uw werkgever en de plaatselijke en overheidsvoorschriften die betrekking hebben op de bediening van de machine kent, begrijpt en opvolgt.

### **Inspectie van het werkterrein**

- De machinist dient veiligheidsmaatregelen te nemen om alle gevaren op het werkterrein te vermijden alvorens de machine te bedienen.
- Bedien of hef het platform niet vanaf vrachtwagens, aanhangers, treinwagons, vaartuigen, steigers of soortgelijke plaatsen tenzij dit schriftelijk is goedgekeurd door JLG.
- Bedien de machine niet in een gevaarlijke omgeving, tenzij de machine voor dat doel is goedgekeurd door JLG.
- Overtuig u ervan dat de ondergrond de maximale belasting kan dragen die op de stickers op de machine is aangegeven.

### **Inspectie van de machine**

- Voer inspecties en functiecontroles uit voordat u de machine bedient. Zie Hoofdstuk 2 van deze handleiding voor gedetailleerde instructies.
- Bedien deze machine niet voordat service en onderhoud zijn uitgevoerd in overeenstemming met de in de service- en onderhoudshandleiding aangegeven vereisten.
- Controleer of de voetschakelaar en alle andere veiligheidsinrichtingen goed werken. Wijziging van deze inrichtingen is een overtreding van de veiligheidsregels.

### **WAARSCHUWING**

**WIJZIGINGEN AAN EEN HOOGWERKER MOGEN ALLEEN WORDEN UITGEVOERD MET SCHRIFTELIJKE TOESTEMMING VAN DE FABRIKANT.**

- Bedien geen enkele machine wanneer veiligheids- of instructieplaatjes of stickers ontbreken of onleesbaar zijn.
- Vermijd ophoping van vuil op de vloer van het platform. Houd schoenen en de vloer van het platform vrij van modder, olie, vet en ander glibberig materiaal.

## 1.3 BEDIENING

### Algemeen

- Gebruik de machine nooit ergens anders voor dan om personen, hun gereedschap en uitrusting te vervoeren.
- Bedien nooit een machine die niet goed werkt. Als een storing optreedt, moet de machine worden uitgeschakeld.
- Druk een bedieningsschakelaar of -hendel nooit met kracht door de neutrale stand naar de andere kant. Zet de schakelaar altijd eerst in neutraal en stop; zet de schakelaar daarna in de stand voor de volgende functie. Bedien de schakelaars en hendels langzaam en met gelijkmatige druk.

- Hydraulische cilinders mogen niet geheel uit- of ingeschoven blijven voordat de machine wordt uitgeschakeld en mogen evenmin langdurig geheel uit- of ingeschoven blijven.
- Laat niemand aan deze machine knoeien of hem vanaf de grond bedienen terwijl er personen op het platform zijn, behalve in noodgevallen.
- Vervoer geen materiaal rechtstreeks op de leuning van het platform tenzij dit door JLG is goedgekeurd.
- Wanneer twee of meer personen op het platform zijn, is de machinist geheel verantwoordelijk voor de bediening van de machine.
- Zorg dat elektrisch gereedschap goed is opgeborgen en laat het nooit aan het snoer over het platform hangen.
- Materiaal of gereedschap dat buiten het platform uitsteekt is verboden, tenzij dit door JLG is goedgekeurd.
- Plaats wanneer u gaat rijden de giek altijd boven de achteras, in lijn met de rijrichting. Denk eraan dat als de giek boven de vooras is, de richting van de stuur- en rijfunctie omgekeerd is.
- Help een vastzittende of defecte machine niet door duwen of trekken of door de giekfuncties te gebruiken. Trek de machine alleen aan de sjorogen van het chassis.

- Plaats de giek of het platform niet tegen een constructie om het platform te stabiliseren of de constructie te ondersteunen.
- Breng de giek in de opbergstand en schakel alle stroom uit voordat u de machine verlaat.

### Gevaar voor struikelen en vallen

Tijdens het werk moeten de personen op het platform een veiligheidsharnas dragen met een vanglijn bevestigd aan een daarvoor bestemd, goedgekeurd bevestigingspunt. Bevestig niet meer dan één (1) vanglijn aan een bevestigingspunt.

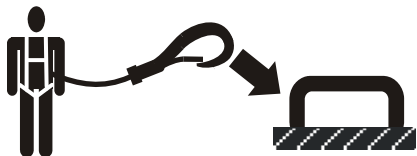

- Controleer of alle toegangshekken gesloten zijn en vastzitten en in de juiste stand staan alvorens de machine te bedienen.

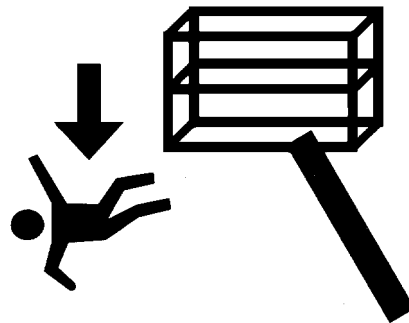

Houd beide voeten steeds stevig op de vloer van het platform. Gebruik nooit ladders, kisten, trappen, planken en dergelijke op het platform om verder te kunnen reiken.

- Ga het platform nooit op of af langs de giek.
- Wees uiterst voorzichtig bij het betreden of verlaten van het platform. Zorg dat de giek geheel omlaag staat. Het kan noodzakelijk zijn om het platform uit te schuiven en dichterbij de grond te brengen voor een betere toegankelijkheid. Houd het gezicht naar de machine gericht en houd altijd drie punten in contact met de machine; gebruik bij het betreden en verlaten van de machine steeds twee handen en één voet of twee voeten en één hand.



## Elektrocutiegevaaren

- Deze machine is niet geïsoleerd en biedt geen bescherming tegen contact met elektrische stroom.

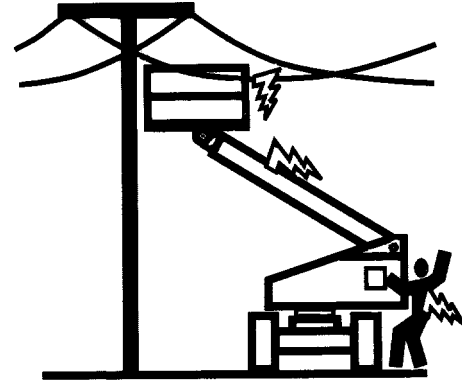
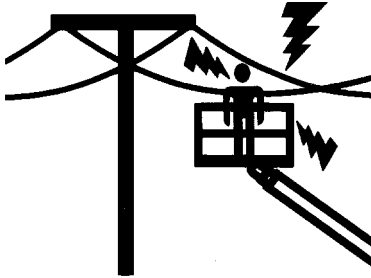

- Bewaar een veilige afstand tot elektrische leidingen en apparaten en andere onder stroom staande (open of geïsoleerde) onderdelen in overeenstemming met de in Tabel 1-1 opgegeven Minimale benaderingsafstand.
- Houd rekening met beweging van de machine en zwaaien van elektriciteitsleidingen.

Tabel 1-1. Minimale benaderingsafstand

Spanningsgebied (fase-fase)	MINIMALE BENADERINGSAFSTAND in meter (ft)
0 tot 50 kV	3 (10)
50 V tot 200 kV	5 (15)
200 kV tot 350 kV	6 (20)
350 kV tot 500 kV	8 (25)
500 kV tot 750 kV	11 (35)
750 kV tot 1000 kV	14 (45)

**OPMERKING:** Dit vereiste is van toepassing behalve daar waar de voorschriften van de werkgever of de plaatselijke of overheidsvoorschriften strenger zijn.

- Bewaar een afstand van minstens 3 m (10 ft) tussen ieder deel van de machine en de personen die zich erop bevinden, hun gereedschap en uitrusting en alle elektrische leidingen of apparaten die een spanning voeren van hoogstens 50.000 volt. Voor elke 30.000 volt of minder daarboven is 30 cm (1 ft) meer afstand nodig.

- De Minimale benaderingsafstand kan worden verminderd indien er geïsoleerde hekken zijn aangebracht om contact te voorkomen en indien de hekken gespecificeerd zijn voor de spanning van de af te schermen leiding. Deze hekken mogen geen deel uitmaken van (of bevestigd zijn aan) de machine. De Minimale Veilige Afstand mag worden verminderd tot een afstand die binnen de ontworpen werkdimensies van het geïsoleerde hek ligt. Dit moet worden vastgesteld door een bevoegd persoon in overeenstemming met de vereisten van de werkgever en de lokale of nationale overheid voor werkpraktijken in de buurt van onder stroom staande uitrusting.



**ZORG DAT DE MACHINE EN HET PERSONEEL NIET BINNEN DE VERBODEN ZONE KOMEN. GA ERVAN UIT DAT ALLE ELEKTRISCHE ONDERDELEN EN BEDRADING ONDER STROOM STAAN, TENZIJ U WEET DAT DIT NIET ZO IS.**

### Gevaar voor kantelen

- De gebruiker dient vertrouwd te zijn met het oppervlak alvorens te rijden. Rijd niet dwars of recht op een steilere helling dan is toegestaan.

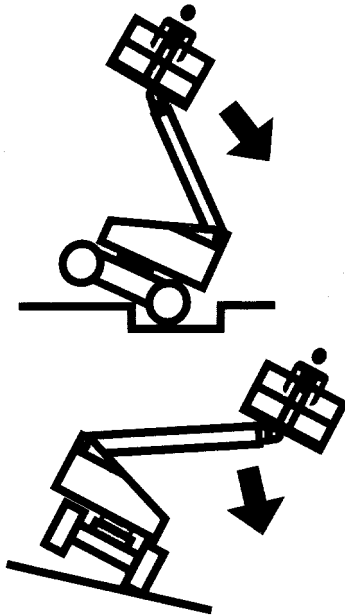

- Hef het platform niet en rijd niet met geheven platform op een hellende, ongelijke of zachte ondergrond.
- Controleer de toegestane capaciteit van het oppervlak alvorens op vloeren, bruggen, trucks en andere oppervlakken te rijden.
- Overschrijd nooit de maximumcapaciteit van het platform. Verdeel de lading gelijkmatig over de vloer van het platform.
- Hef het platform niet en rijd niet met geheven platform tenzij de machine op een stevige, horizontale ondergrond staat en gelijkmatig wordt ondersteund.
- Zorg dat het chassis van de machine op een afstand van minstens 0,6 m (2 ft) blijft van kuilen, oneffenheden, steile hellingen, obstakels, afval, bedekte kuilen en andere mogelijke gevaren op de vloer/ondergrond.
- Duw of trek geen voorwerpen met de giek.
- Probeer nooit de machine als hijskraan te gebruiken. Bevestig de machine niet aan nabijgelegen constructies.
- Bedien de machine niet bij een windsnelheid van meer dan 12,5 m/s (28 mph).
- Vergroot het oppervlak van het platform of de lading niet. Een groter aan de wind blootgesteld oppervlak vermindert de stabiliteit.

- Vergroot het platform niet met niet-toegestane verlengstukken of toevoegingen.
- Als de giek of het platform in een stand staat waarbij één of meer wielen van de grond zijn, moet iedereen van de machine worden gehaald voordat getracht wordt de machine te stabiliseren. Hijskranen, vorkheftrucks en ander geschikt materieel moeten worden gebruikt om de machine te stabiliseren en personen van het platform te halen.

### Gevaar voor beknelling en botsing

- Alle machinisten en grondpersoneel moeten een goedgekeurde helm dragen.
- Controleer het werkterrein op vrije ruimte boven, aan de zijkanten van en onder het platform bij het heffen of neerlaten van het platform en bij het rijden.

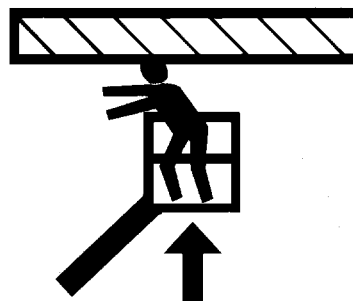

- Houd alle lichaamsdelen tijdens bedrijf binnen de platformleuning.
- Gebruik de giekfuncties, niet de rijfunctie om het platform dicht bij obstakels te plaatsen.
- Laat altijd iemand op de uitkijk staan wanneer u ergens rijdt waar het zicht beperkt is.
- Zorg dat ander personeel tijdens het rijden en zwenken op minstens 1,8 m (6 ft) afstand van de machine blijft.
- Beperk de rijsnelheid naargelang van bodemgesteldheid, verkeer, zicht, helling, aanwezigheid van personeel en andere factoren die botsingen of lichamelijk letsel kunnen opleveren.

- Houd bij alle rijsnelheden rekening met de remafstand. Wanneer u in de hoge versnelling rijdt, schakel dan naar de lage versnelling alvorens te stoppen. Rijd op hellingen uitsluitend in de lage versnelling.
- Rijd niet in de hoge versnelling in beperkte of nauwe ruimten of wanneer u achteruit rijdt.
- Wees steeds uiterst voorzichtig om te voorkomen dat obstakels de bedieningselementen en personen op het platform raken of hinderen.
- Zorg dat gebruikers van andere machines boven en op de grond op de hoogte zijn van de aanwezigheid van de hoogwerker. Schakel de stroom naar bovenloopkranen uit.
- Waarschuw het personeel niet onder een geheven giek of platform te werken, staan of lopen. Plaats zo nodig barrières op de grond.
- Zorg dat de giek in de opbergstand staat en de draaischijf vergrendeld is alvorens de machine te slepen, hijsen of vervoeren. Er mag zich volstrekt geen gereedschap op het platform bevinden.
- Hijs de machine alleen aan de daarvoor bestemde plaatsen op de machine. Hijs de machine met materieel dat voldoende capaciteit heeft.
- Zie het hoofdstuk Machinebediening in deze handleiding voor informatie over hijsen.

### 1.5 VERDERE GEVAREN / VEILIGHEID

- Gebruik de machine niet als aarde bij het lassen.
  - Bij het uitvoeren van laswerkzaamheden of metaalverspanning, moeten voorzorgsmaatregelen worden genomen om het chassis te beschermen tegen aanraking met spatten van het lassen of verspanen.
  - Tank niet terwijl de motor van de machine draait.
  - Accuvloeistof is uiterst corrosief. Vermijd te allen tijde aanraking met huid en kleding.
  - Laad accu's alleen op in een goed geventileerde ruimte.
- ### 1.4 SLEPEN, HIJSEN EN VERVOEREN
- Laat nooit personen op het platform toe terwijl de machine gesleept, gehesen of vervoerd wordt.
  - Deze machine mag niet gesleept worden, behalve in geval van nood, een defect, een stroomstoring of bij het laden/lossen. Zie het hoofdstuk Noodprocedures in deze handleiding voor slepen in noodgevallen.

### **BELANGRIJK**

**BEDIEN DE MACHINE NIET BIJ EEN WINDSNELHEID VAN MEER DAN 12,5 M/S (28 MPH).**

**Tabel 1-2. Schaal van Beaufort (uitsluitend ter referentie)**

Kracht	Windsnelheid		Beschrijving	Omstandigheden aan land
	m/s	mph		
0	0-0,2	0	Kalm	Kalm. Rook stijgt recht omhoog.
1	0,3-1,5	1-3	Zwak	Windrichting af te leiden uit rookpluimen.
2	1,6-3,3	4-7	Zwak	Wind voelbaar op onbedekte huid. Bladeren ritselen.
3	3,4-5,4	8-12	Matig	Bladeren en kleine twijgen constant in beweging.
4	5,5-7,9	13-18	Matig	Stof en losse papertjes waaien op. Kleine takken bewegen.
5	8,0-10,7	19-24	Vrij krachtig	Kleine bomen zwaaien heen en weer.
6	10,8-13,8	25-31	Krachtig	Grote takken in beweging. Gefluit hoorbaar in elektriciteitsdraden. Paraplu's worden moeilijk hanteerbaar.
7	13,9-17,1	32-38	Hard	Hele bomen in beweging. Lopen tegen de wind in wordt moeilijk.
8	17,2-20,7	39-46	Stormachtig	Twijgen breken af van bomen. Auto's wijken af van hun koers.
9	20,8-24,4	47-54	Storm	Lichte structurele schade.

## **HOOFDSTUK 2. VERANTWOORDELIJKHEID VAN GEBRUIKER, VOORBEREIDING EN INSPECTIE VAN MACHINE**

### **2.1 TRAINING VAN PERSONEEL**

De hoogwerker is een apparaat waarmee personen worden vervoerd; hij mag dus uitsluitend door hiervoor opgeleid personeel worden bediend en onderhouden.

Personen onder de invloed van medicijnen of alcohol of die last hebben van aanvallen, duizeligheid of verlies van lichaamsbeheersing mogen deze machine niet bedienen.

#### **Training van machinisten**

De training van de machinisten moet het volgende omvatten:

1. Gebruik en beperkingen van het platform- en grondbedieningsstation, de noodschakelaars en beveiligingsystemen.
2. Bedieningslabels, instructies en waarschuwingen op de machine.
3. Regels van de werkgever en overheidsvoorschriften.
4. Gebruik van goedgekeurde valbescherming.
5. Voldoende kennis van de mechanische werking van de machine om een storing of mogelijke storing te herkennen.

6. De veiligste wijze om de machine te bedienen in de buurt van hoge obstakels, ander bewegend materieel, andere obstakels, verzakkingen, kuilen, steile hellingen.
7. Manieren om de gevaren van onbeschermd elektrische geleiders te voorkomen.
8. Specifieke eisen voor het werk of voor toepassing van de machine.

#### **Toezicht op training**

De training moet onder toezicht van een bevoegd persoon plaatsvinden in een open ruimte zonder obstakels tot de trainee heeft geleerd een machine veilig te besturen en te bedienen.

#### **Verantwoordelijkheid van de machinist**

De machinist moet erop worden gewezen dat hij/zij ervoor verantwoordelijk is en dat hij/zij gemachtigd is om de machine stop te zetten in geval van storing of een andere onveilige situatie veroorzaakt door de machine of het werkterrein.

## **2.2 VOORBEREIDING, INSPECTIE EN ONDERHOUD**

De volgende tabel bevat de door JLG Industries, Inc. vereiste periodieke inspecties en periodiek onderhoud van de machine. Raadpleeg de plaatselijke verordeningen voor verdere vereisten voor hoogwerkers. De inspecties en het onderhoud moeten naar vereiste vaker plaatsvinden als de machine wordt gebruikt onder zware of ongunstige omstandigheden, als de machine vaker wordt gebruikt of als de machine wordt gebruikt voor zware toepassingen.

### **BELANGRIJK**

**JLG INDUSTRIES, INC. ERKENT IEMAND DIE DE JLG SERVICE TRAINING SCHOOL VOOR HET BETREFFENDE MODEL VAN HET JLG-PRODUCT MET SUCCES HEEFT DOORLOPEN ALS EEN DOOR DE FABRIEK BEVOEGD MONTEUR.**



## HOOFDSTUK 2 - VERANTWOORDELIJKHEID VAN GEBRUIKER, VOORBEREIDING EN INSPECTIE VAN MACHINE

Tabel 2-1. Inspectie- en onderhoudstabel

Type	Frequentie	Voornaamste verantwoordelijkheid	Kwalificatie voor service	Referentie
Inspectie vóór het starten	Iedere dag voor gebruik; of wanneer een andere machinist de bediening overneemt.	Gebruiker of machinist	Gebruiker of machinist	Bedienings- en veiligheidshandleiding
Inspectie vóór aflevering (zie opmerking)	Vóór elke aflevering bij verkoop, lease of verhuur.	Eigenaar, dealer of gebruiker	Bevoegd monteur van JLG	Service- en onderhoudshandleiding en toepasselijk inspectieformulier van JLG
Regelmatige inspectie (Zie opmerking)	In gebruik gedurende 3 maanden of 150 uur, wat het eerste komt; of buiten gebruik gedurende meer dan 3 maanden; of tweedehands gekocht.	Eigenaar, dealer of gebruiker	Bevoegd monteur van JLG	Service- en onderhoudshandleiding en toepasselijk inspectieformulier van JLG
Jaarlijkse inspectie van de machine (zie opmerking)	Jaarlijks, niet meer dan 13 maanden na de datum van de vorige inspectie.	Eigenaar, dealer of gebruiker	Door de fabriek bevoegd monteur (aanbevolen)	Service- en onderhoudshandleiding en toepasselijk inspectieformulier van JLG
Preventief onderhoud	Met intervallen zoals opgegeven in de service- en onderhoudshandleiding.	Eigenaar, dealer of gebruiker	Bevoegd monteur van JLG	Service- en onderhoudshandleiding
<b>OPMERKING:</b> <i>Inspectieformulieren zijn verkrijgbaar bij JLG. Gebruik de service- en onderhoudshandleiding om inspecties uit te voeren.</i>				

### Inspectie vóór het starten

De inspectie vóór het starten moet alle volgende punten omvatten:

1. **Zindelijkheid** – Controleer alle oppervlakken op lekken (olie, brandstof of accuvloeistof) en op vreemde voorwerpen. Meld alle lekken aan het betreffende onderhoudspersoneel.
2. **Constructie** – Controleer de machineconstructie op deuken, beschadigingen, scheurtjes in lasnaden of moedermateriaal en andere onregelmatigheden.

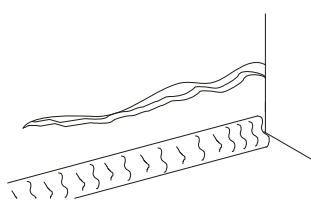

Scheurtjes in moedermateriaal

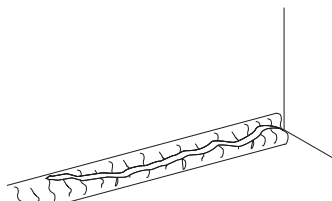

Gescheurde lasnaad

3. **Stickertjes en plaatjes** – Controleer of deze allemaal schoon en leesbaar zijn. Verzekert u ervan dat er geen stickertjes of plaatjes ontbreken. Zorg dat alle onleesbare stickertjes en plaatjes schoongemaakt of vervangen worden.

4. **Bedienings- en veiligheidshandleidingen** – Zorg dat een exemplaar van de bedienings- en veiligheidshandleiding zich in de weerbestendige opbergdoos bevindt.
5. **Inspectieronde** – Zie Figuur 2-3. en Figuur 2-4.
6. **Accu** – Opladen wanneer nodig.
7. **Brandstof** (Machines met verbrandingsmotor) – Voeg de juiste brandstof toe wanneer nodig.
8. **Motorolievoorraad** – Controleer of het motoroliepeil tot het merkteken "Vol" op de peilstok reikt en de vuldop vastzit.
9. **Hydrauliekolie** – Controleer het hydrauliekoliepeil. Zorg dat hydrauliekolie wordt bijgevoerd wanneer nodig.
10. **Funciecontrole** – Wanneer de inspectieronde is voltooid, moet een functiecontrole van alle systemen worden uitgevoerd op een plaats waar zich geen obstakels op of boven de grond bevinden. Zie Hoofdstuk 4 voor specifieke instructies.

### WAARSCHUWING

**ALS DE MACHINE NIET GOED WERKT, MOET DEZE ONMIDDELIJK WORDEN UITGEZET! MELD HET PROBLEEM AAN HET BETREFFENDE ONDERHOUDSPERSONEEL. BEDIEN DE MACHINE PAS WANNEER HIJ HIERVOOR VEILIG IS VERKLAARD.**

### Funciecontrole

Voer de functiecontrole als volgt uit:

1. Vanaf het grondbedieningspaneel zonder lading op het platform:
  - a. Controleer of alle beschermkappen die de schakelaars of sloten beschermen zijn aangebracht.
  - b. Bedien alle functies en controleer alle afslag- en uitschakelaars.
  - c. Controleer de hulpvoeding (of handbediend dalen).
  - d. Verzeker u ervan dat alle machinefuncties uitgeschakeld worden wanneer de noodstopknop geactiveerd wordt.
2. Vanaf de platformbedieningsconsole:
  - a. Verzeker u ervan dat de bedieningsconsole stevig op de juiste plaats vastzit.
  - b. Controleer of alle beschermkappen die de schakelaars of sloten beschermen zijn aangebracht.
  - c. Bedien alle functies en controleer alle afslag- en uitschakelaars.
  - d. Overtuig u ervan dat alle machinefuncties uitgeschakeld worden wanneer de noodstopknop wordt ingedrukt.
3. Met het platform in de transportstand (opbergstand):
  - a. Rijd de machine op een helling, niet hoger dan de nominale hellingshoek, en stop om te controleren of de remmen de machine tegenhouden.
  - b. Controleer of het scheefstandalarm werkt.

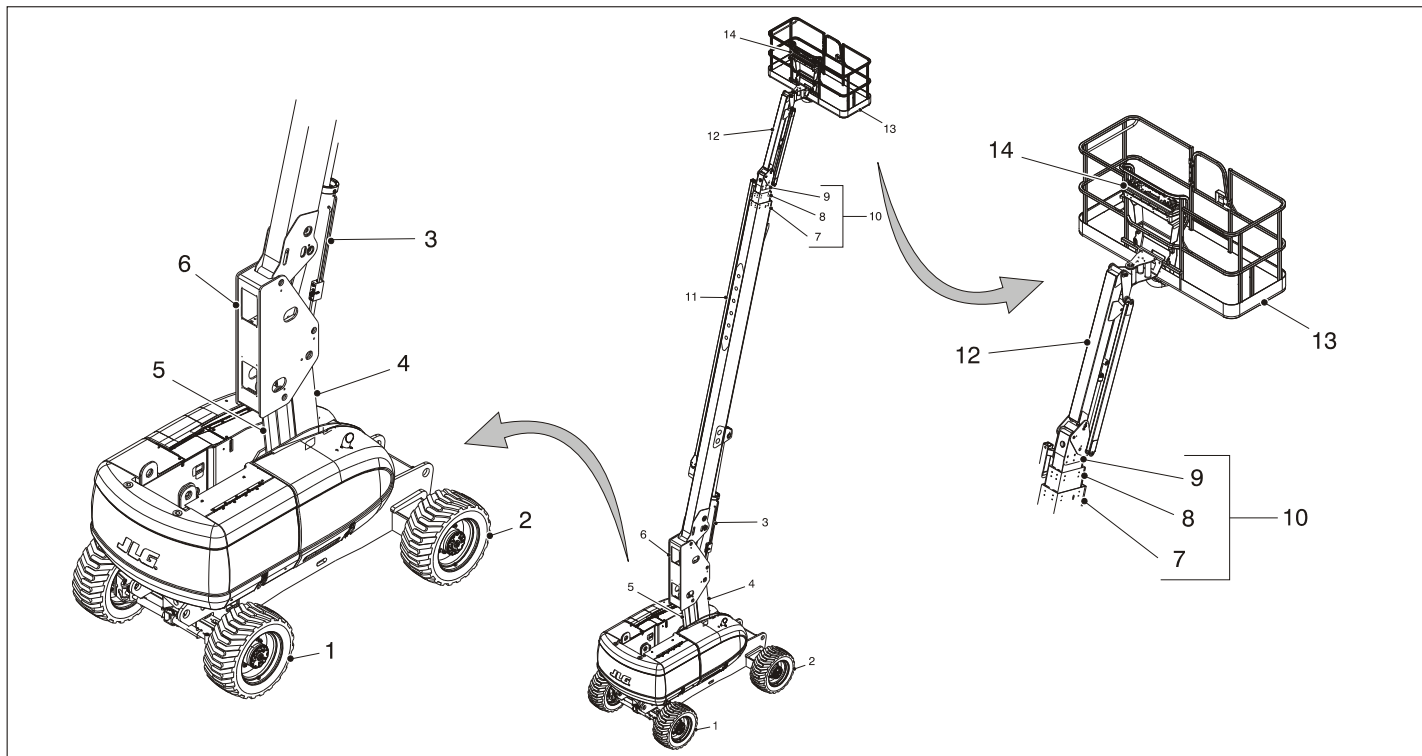

**Figuur 2-1. Basisnomenclatuur - Blad 1 van 2**

1. Stuurwielen
2. Aangedreven wielen
3. Hefcilinder
4. Toren
5. Rechtzetkoppeling
6. Opstand
7. Vast gieksegment
8. Middengiekgedeelte
9. Uitschuifbaar gieksegment
10. Giek
11. Kabelkanaal
12. Jib (indien aanwezig)
13. Platform
14. Platformconsole

**Figuur 2-2. Basisnomenclatuur - Blad 2 van 2**

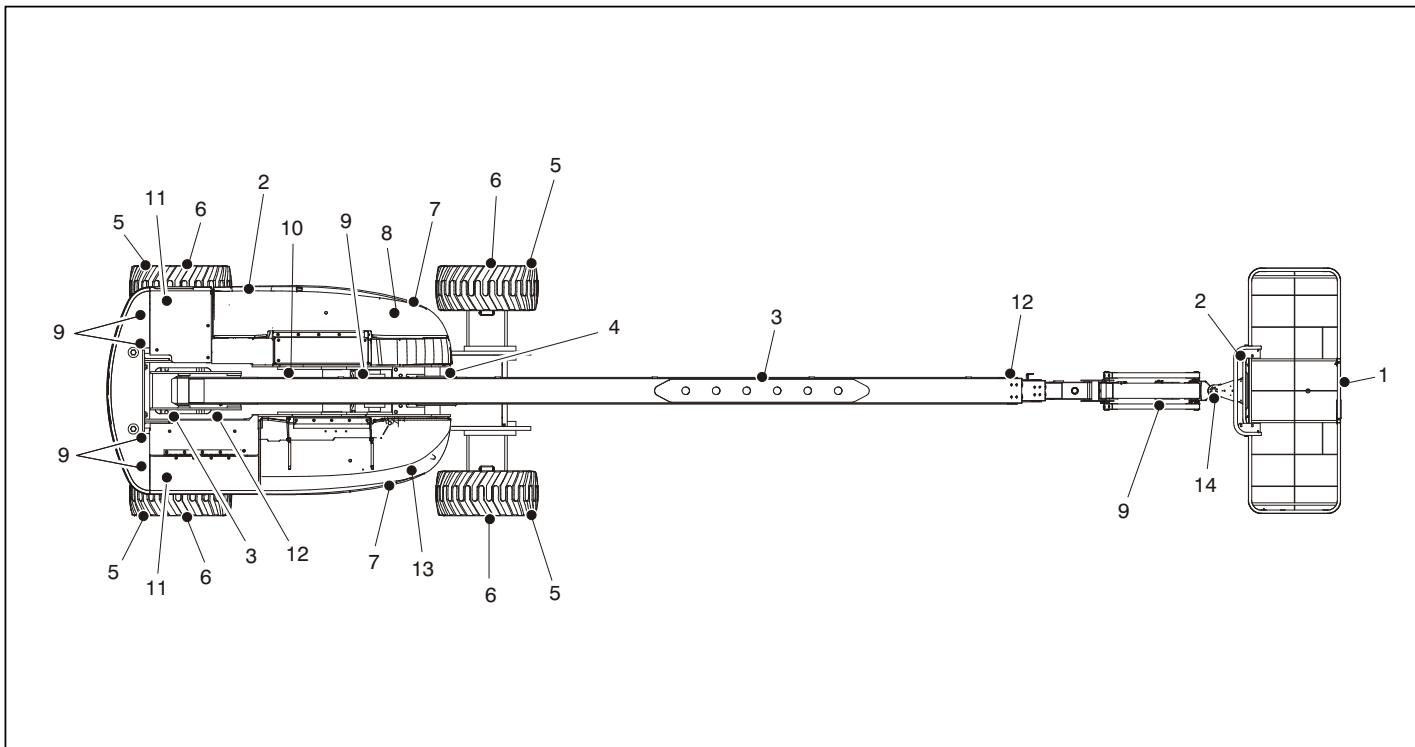

**Figuur 2-3. Dagelijkse inspectieronde - Blad 1 van 2**

### Algemeen

Begin de inspectieronde bij item 1, zoals aangegeven in het schema. Ga naar rechts (van boven gezien tegen de klok in) en controleer elk item achtereenvolgens op de condities die in de volgende checklist worden genoemd.

#### **WAARSCHUWING**

**OM MOGELIJK LETSEL TE VOORKOMEN, DIENT U ERVOOR TE ZORGEN DAT DE MACHINE IS UITGESCHAKELD.**

**OM ONGEVALLLEN TE VOORKOMEN MAG EEN MACHINE NIET BEDIEND WORDEN VOORDAT ALLE DEFECTEN ZIJN VERHOLPEN.**

**OPMERKING BIJ INSPECTIE:** *Controleer bij alle componenten of er geen losse of ontbrekende onderdelen zijn, of ze goed vastzitten en of er naast alle andere genoemde criteria geen zichtbare schade, lekkage of overmatige slijtage is.*

- 1. Platform en hek** - Voetschakelaar werkt goed, niet gewijzigd, uitgeschakeld of geblokkeerd. Grendel, aanslag en scharnieren functioneren.
- 2. Platform- en grondbedieningsconsole** - Schakelaars en bedieningshendels gaan terug naar neutraal, stickers/plaatjes vast en leesbaar, aanduidingen bij bedieningselementen leesbaar.
- 3. Gieksegmenten/Opstanden/Draaischijf** - Zie opmerking bij inspectie.

- 4. Zwenkaandrijving** - Geen tekenen van beschadiging.
- 5. Wielen met banden** - Geen losse of ontbrekende wielmoeren; goede bandenspanning (pneumatisch). Controleer op versleten loopvlak, insnijdingen, scheurtjes en andere onregelmatigheden. Controleer de wielen op beschadiging en corrosie.
- 6. Aandrijfmotor, rem en naaf** - Geen tekenen van lekkage.
- 7. Motorkap** - Zie opmerking bij inspectie.
- 8. Hydraulische hulppomp** - Zie opmerking bij inspectie.
- 9. Alle hydraulische cilinders** - Geen zichtbare beschadiging; scharnierpennen en hydrauliekslangen onbeschadigd, geen lekkage.
- 10. Draaischijflager** - Tekenen van goede smering. Geen tekenen van losse bouten of losheid tussen lager en machine.
- 11. Spoorstanguiteinden en stuurassen** - Zie opmerking bij inspectie.
- 12. Horizontale en capaciteits-afslagschakelaars** - Schakelaars functioneren goed.
- 13. Hydraulische hoofdpomp** - Zie opmerking bij inspectie.
- 14. Platformdraaimechanisme** - Zie opmerking bij inspectie.

**Figuur 2-4. Dagelijkse inspectieronde - Blad 2 van 2**

## 2.3 HORIZONTALAAL EN CAPACITEITS-AFSLAGSCHAKELAARS

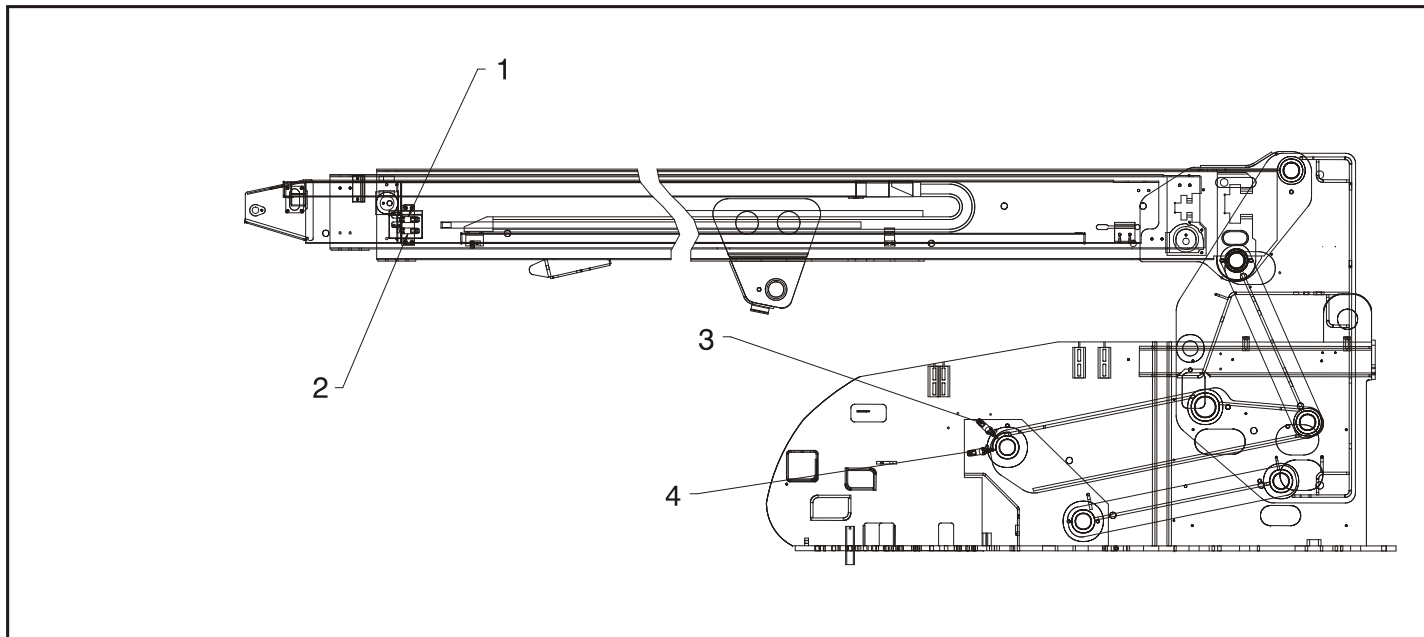

Figuur 2-5. Horizontale en capaciteits-afslagschakelaars - Blad 1 van 2



<b>Item</b>	<b>Beschrijving</b>	<b>Bedieningskenmerk</b>
<b>1</b>	<b>Schakelaar giekcapaciteit/lengte</b>	Activeert het lampje van de platformcapaciteit om de platformcapaciteit bij een aangeven giek lengte aan te duiden.
<b>2</b>	<b>Schakelaar giek uitschuiven</b>	Vermindert de aandrijfsnelheid wanneer de giek een aangegeven lengte bereikt.
<b>3</b>	<b>Schakelaar giekcapaciteit/hoek</b>	Activeert het lampje van de platformcapaciteit om de platformcapaciteit bij een aangegeven giekhoogte aan te duiden.
<b>4</b>	<b>Schakelaar giekhoogte</b>	Vermindert de aandrijfsnelheid wanneer de giek boven de horizontale stand wordt geheven.

**Figuur 2-6. Horizontale en capaciteits-afslagschakelaars - Blad 2 van 2**

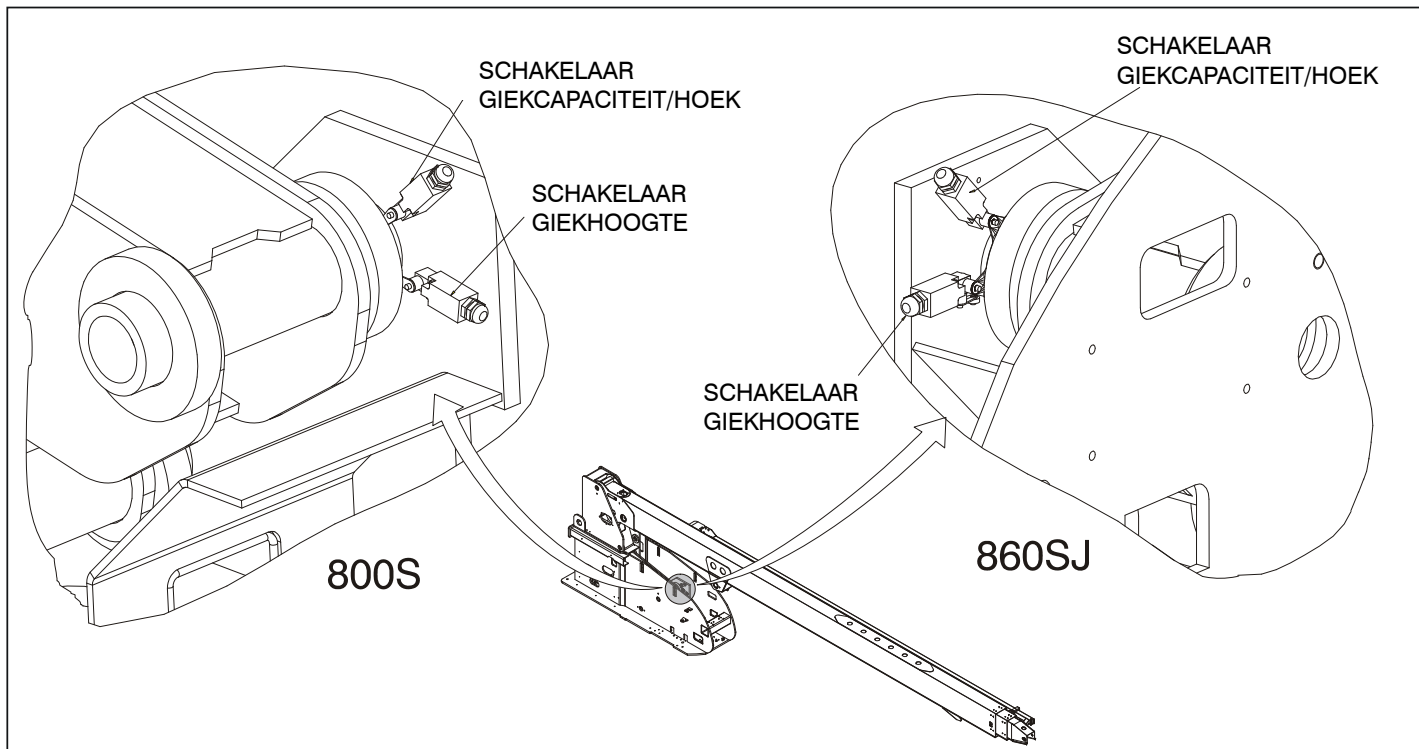

**Figuur 2-7. Afslag- en uitschakelaars - Blad 1 van 2**

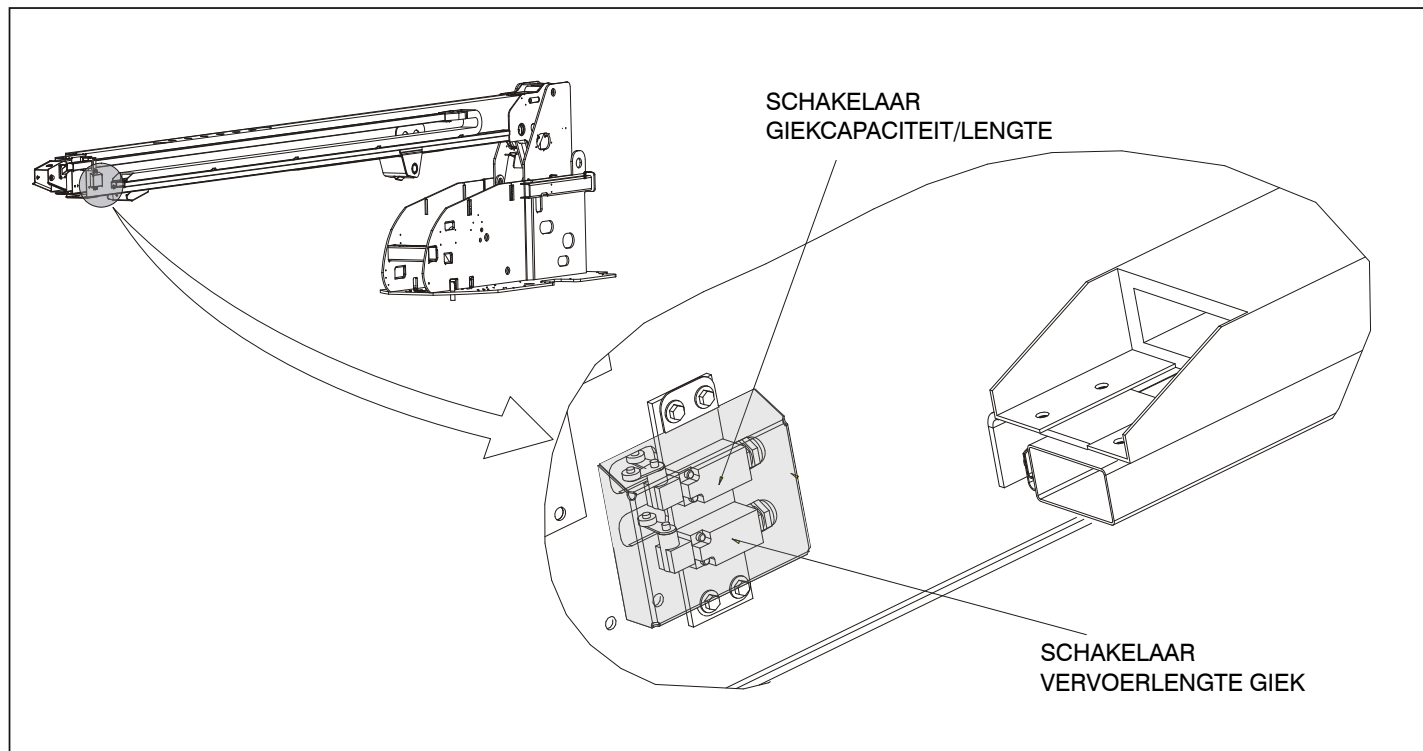

**Figuur 2-8. Afslag- en uitschakelaars - Blad 2 van 2**

## **2.4 BLOKKERING VAN OSCILLERENDE AS TESTEN (INDIEN AANWEZIG)**

### **BELANGRIJK**

**HET BLOKKEERSYSTEEM MOET OM DE DRIE MAANDEN, TELKENS WANNEER EEN ONDERDEEL VAN HET SYSTEEM WORDT VERVANGEN EN WANNEER VERMOED WORDT DAT HET SYSTEEM NIET GOED WERKT, WORDEN GETEST.**

***OPMERKING:** Zorg dat de giek geheel is ingeschoven en neergelaten en midden tussen de aandrijfwielen staat voordat u begint de blokkeercilinder te testen.*

1. Plaats een 15,2 cm (6 in) hoog blok met een oprit voor het linker voorwiel.
2. Start de motor vanaf het platformbedieningsstation.
3. Zet de rijhendel in de voorwaartse stand en rijd de machine voorzichtig de oprit op totdat het linker voorwiel boven op het blok staat.
4. Activeer voorzichtig de zwenkhendel en plaats de giek boven de rechterkant van de machine.
5. Plaats de rijhendel, met de giek over de rechterkant van de machine, in "Achteruit" en rijd de machine van het blok en de oprit af.
6. Laat een helper controleren of het linker voorwiel of het rechter achterwiel boven de grond blijft hangen.
7. Activeer voorzichtig de zwenkhendel en zet de giek weer in de opbergstand (midden tussen de aangedreven wielen). Wanneer de giek in de opbergstand (het midden) staat, moeten de blokkeercilinders loslaten zodat het wiel op de grond kan rusten; het kan nodig zijn om "Rijden" te activeren voordat de cilinders loslaten.

## **HOOFDSTUK 2 - VERANTWOORDELIJKHEID VAN GEBRUIKER, VOORBEREIDING EN INSPECTIE VAN MACHINE**

---

8. Plaats een 15 cm (6 in) hoog blok met een oprit voor het rechter voorwiel.
9. Zet de rijhendel in de voorwaartse stand en rijd de machine voorzichtig de oprit op totdat het rechter voorwiel boven op het blok staat.
10. Plaats de rijhendel, met de giek over de linkerkant van de machine, in "Achterruit" en rijd de machine van het blok en de oprit af.
11. Laat een helper controleren of het rechter voorwiel of het linker achterwiel boven de grond blijft hangen.
12. Activeer voorzichtig de zwenkhendel en zet de giek weer in de opbergstand (midden tussen de aangedreven wielen). Wanneer de giek in de opbergstand (het midden) staat, moeten de blokkeercilinders loslaten zodat het wiel op de grond kan rusten; het kan nodig zijn om "Rijden" te activeren voordat de cilinders loslaten.
13. Als de blokkeercilinders niet goed werken, moet de storing door bevoegd personeel worden hersteld voordat de machine verder gebruikt wordt.



## HOOFDSTUK 3. BEDIENINGSELEMENTEN EN INDICATORS

### 3.1 ALGEMEEN

#### **BELANGRIJK**

DE FABRIKANT HEEFT GEEN RECHTSTREEKS TOEZICHT OP DE TOEPASSING EN BEDIENING VAN DE MACHINE. DE GEBRUIKER EN MACHINIST ZIJN VERANTWOORDELIJK VOOR HET VOLGEN VAN GOEDE VEILIGHEIDSPROCEDURES.

Dit hoofdstuk geeft de nodige informatie om de bedieningsfuncties te kunnen begrijpen.

### 3.2 BEDIENINGSELEMENTEN EN CONTROLELAMPJES

**OPMERKING:** *Deze machine is uitgerust met bedieningspanelen die symbolen bevatten om de bedieningsfuncties aan te geven. Zie de sticker die zich op het scherm vóór de bedieningskast of op het grondbedieningspaneel bevindt voor deze symbolen en de overeenkomstige functies.*

#### Grondbedieningsstation

(Zie Figuur 3-1., Grondbedieningsstation - 800S en Figuur 3-2., Grondbedieningsstation - 860SJ)

**OPMERKING:** *Wanneer de voedings/noodstopsschakelaar in de stand “Aan” staat en de motor niet draait, klinkt een alarm dat aangeeft dat het contactslot is ingeschakeld.*

#### **⚠ LET OP**

**WANNEER DE MACHINE WORDT UITGESCHAKELD, MOET DE HOOFD/NOODSTOPSSCHAKELAAR IN DE STAND “UIT” WORDEN GEZET OM TE VOORKOMEN DAT DE ACCU WORDT UITGEPUT.**

**OPMERKING:** *De functieactiveringenschakelaar, indien aanwezig, moet ingedrukt worden gehouden om de hoofdgiek in en uit te schuiven, te zwenken, de hoofdgiek te heffen, de jib te heffen, het automatisch rechtzetten van het platform op te heffen en het platform te draaien.*



### 1. Indicatorpaneel.

Het LED-indicatorpaneel bevat indicatorlichtjes die problemen of bedrijfsfuncties aangeven tijdens de bediening van de machine.

### **WAARSCHUWING**

**OM ERNSTIG LETSEL TE VOORKOMEN, MAG DE MACHINE NIET GEBRUIKT WORDEN ALS BEDIENINGSHENDELS OF TUIMELSCHAKELAARS DIE DE BEWEGING VAN HET PLATFORM BESTUREN NIET NAAR DE STAND “UIT” TERUGGAAN WANNEER ZE WORDEN LOSGELATEN.**

### 2. In/uitschuiven.

Wanneer deze schakelaar op “In” of “Uit” wordt gezet, wordt de giek in- of uitgeschoven.

### 3. Zwenken.

Hiermee wordt de draaischijf continu over 360 graden gedraaid.

### 4. Heffen.

Hiermee wordt de hoofdgiek omhoog en omlaag gebracht.

### 5. Keuzeschakelaar Platform/Grond

Een sleutelschakelaar met drie standen die voeding aan de bedieningsconsole op het platform levert wanneer hij op Platform staat. Wanneer de sleutel op de stand Grond wordt gehouden, is de voeding naar het platform uitgeschakeld en kan alleen het grondbedieningsstation worden gebruikt.

**OPMERKING:** *Wanneer de keuzeschakelaar Platform/Grond in de middelste stand staat, is de voeding naar beide bedieningsstations uitgeschakeld.*

### 6. Urenteller.

Registreert het aantal bedrijfsuren van de machine met draaiende motor. Hij is aangesloten op het oliedrukkring van de motor, zodat alleen wordt geregistreerd hoeveel uur de motor heeft gedraaid. De urenteller kan hoogstens 9999,9 uur registreren en kan niet worden teruggesteld.

### 7. Voedings/noodstopeschakelaar

Een rode, paddestoelvormige knop met twee standen die voeding aan de keuzeschakelaar Platform/Grond levert wanneer hij uitgetrokken is (aanstaat). Wanneer deze ingedrukt is (uit), is de voeding naar de keuzeschakelaar Platform/Grond uitgeschakeld.



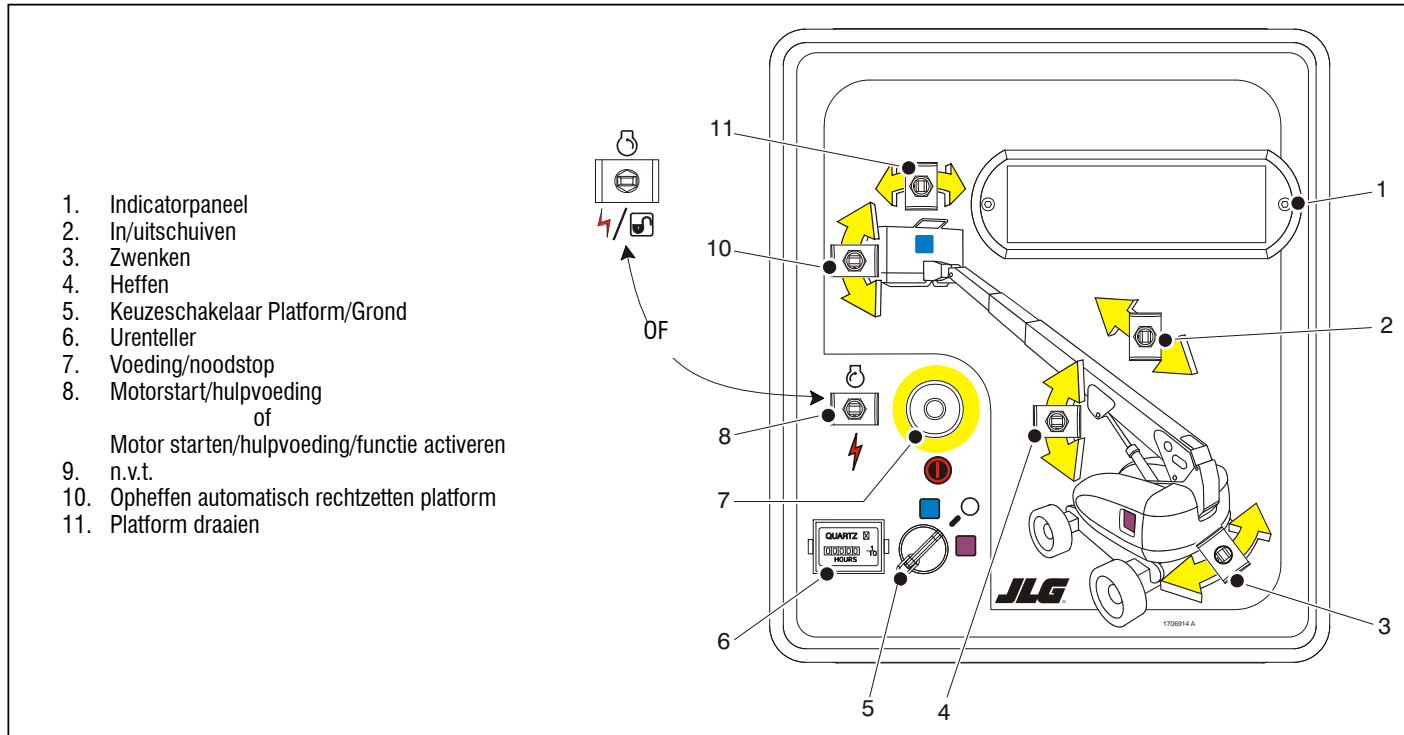

Figuur 3-1. Grondbedieningsstation - 800S

## HOOFDSTUK 3 - BEDIENINGSELEMENTEN EN INDICATORS

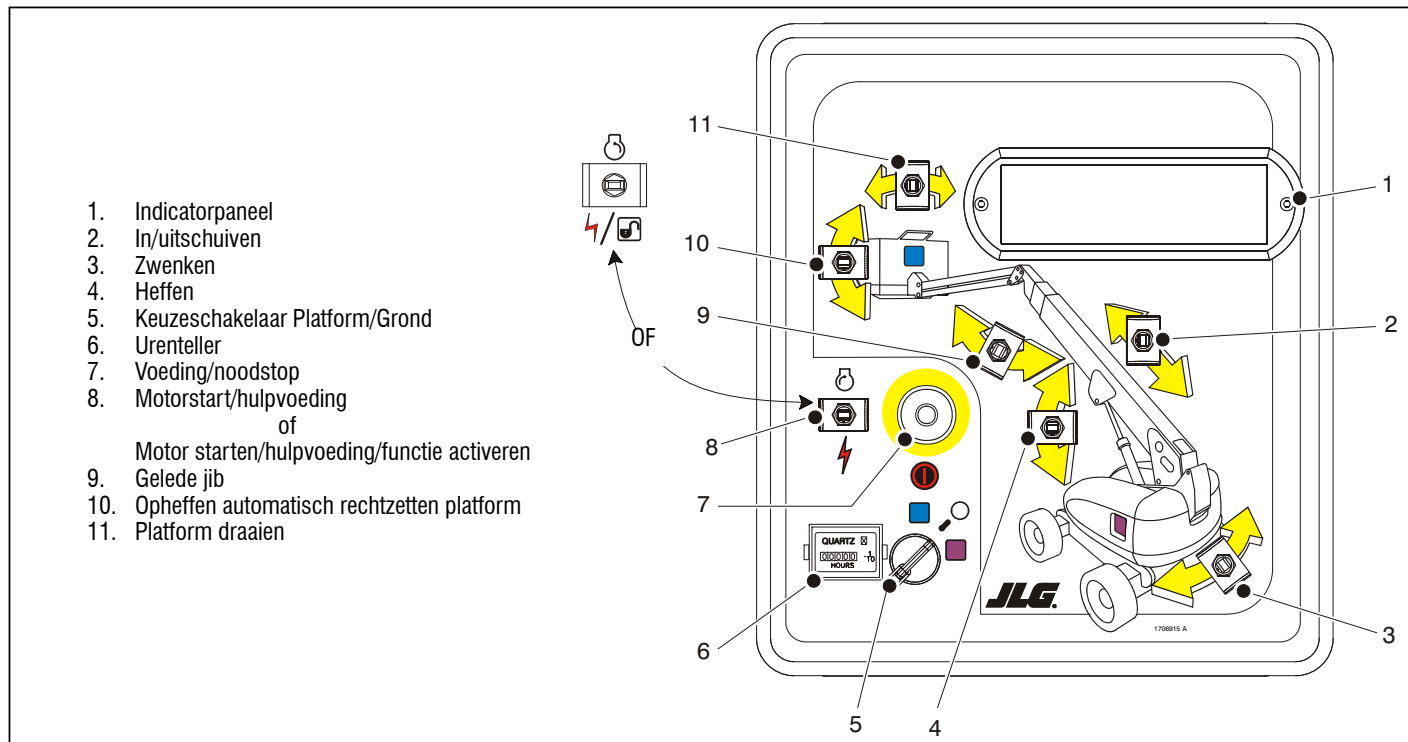

Figuur 3-2. Grondbedieningsstation - 860SJ

### 8. Start/hulpvoedingsschakelaar of

Motor starten/hulpvoedingsschakelaar/functie activeren.

Om de motor te starten, moet de schakelaar omhoog worden gehouden totdat de motor aanslaat.



Om de hulpvoeding te gebruiken, moet de schakelaar omlaag worden gehouden zolang de hulppomp wordt gebruikt. De hulpvoeding kan alleen worden gebruikt als de motor niet in bedrijf is.



Wanneer de motor draait, moet de activerings-schakelaar omlaag worden gehouden om alle bedieningsfuncties van de giek te activeren.



**OPMERKING:** De hulpvoeding werkt alleen als er geen motor-oliedruk is, en wordt uitgeschakeld wanneer de motor draait.

**OPMERKING:** De functies werken wel langzamer dan normaal, aangezien de hydrauliekolie minder krachtig stroomt.

### **⚠ LET OP**

WANNEER HULPVOEDING WORDT GEBRUIKT, MAG ER NIET MEER DAN ÉÉN FUNCTIE TEGELIJK WORDEN GEBRUIKT. (BIJ GELIJKTIJDIGE BEDIENING KAN DE HULPPOMP OVERBELAST WORDEN.)

#### 9. Gelede jib. (Indien aanwezig)

Met deze schakelaar kan de jib omhoog en omlaag gebracht worden.

#### 10. Opheffen automatisch rechtzetten platform.

Met deze schakelaar met drie standen kan de machinist eventuele verschillen in het automatische rechtzetsysteem compenseren.

### **⚠ WAARSCHUWING**

GEBRUIK DE OPHEFFUNCTIE VAN HET AUTOMATISCH RECHTZETTEN VAN HET PLATFORM ALLEEN OM HET PLATFORM ENIGSZINS RECHT TE ZETTEN. DOOR EEN VERKEERD GEBRUIK KUNNEN DE LADING EN/ OF DE PERSONEN OP HET PLATFORM VERSCHUIVEN OF VALLEN. INDIEN DIT NIET WORDT OPGEVOLGD, KAN DIT ERNSTIG OF DODELIJK LETSEL TOT GEVOLG HEBBEN.

#### 11. Platform draaien.

Met deze schakelaar met drie standen kan het platform gedraaid worden.

### Indicatorpaneel op grondbedieningsstation

(Zie Figuur 3-3., Indicatorpaneel op grondbedieningsstation - Blad 1 van 2 en Figuur 3-4., Indicatorpaneel op grondbedieningsstation - Blad 2 van 2)

#### 1. Indicator Opladen accu

Geeft aan dat er een probleem is met de accu of het laad-circuit en dat service nodig is.

#### 2. Indicator lage motoroliedruk.

Geeft aan dat de motoroliedruk lager dan normaal is en dat service nodig is.

#### 3. Indicator hoge motorkoelvloeistoftemperatuur (Ford)

Geeft aan dat de temperatuur van de motorkoelvloeistof abnormaal hoog is en dat service nodig is.

#### 4. Indicator motorolietemperatuur (Deutz).

Geeft aan dat de temperatuur van de motorolie, die ook dient als motorkoelvloeistof, abnormaal hoog is en dat service nodig is.

#### 5. Storingsindicator

Geeft aan dat het JLG Controlesysteem een storing heeft gedetecteerd en dat een diagnostische storingscode werd ingesteld. Zie de onderhoudshandleiding voor instructies over de storingscodes en het herstellen van storingscodes.

Het storingscontrolelampje brandt gedurende 2-3 seconden wanneer de toets op de aan-positie is ingesteld om als een zelftest te functioneren.

#### 6. Indicator Laag brandstofpeil.

Geeft aan dat het brandstofpeil op 1/8 of minder staat. Wanneer het lichtje gaat branden, is er nog ongeveer zestien liter (4 gallon) bruikbare brandstof.

#### 7. Indicator gloeibougies

Geeft aan dat de gloeibougies ingeschakeld zijn. Wacht na inschakeling van het contactslot totdat het lampje uitgaat voordat u de motor tornt.

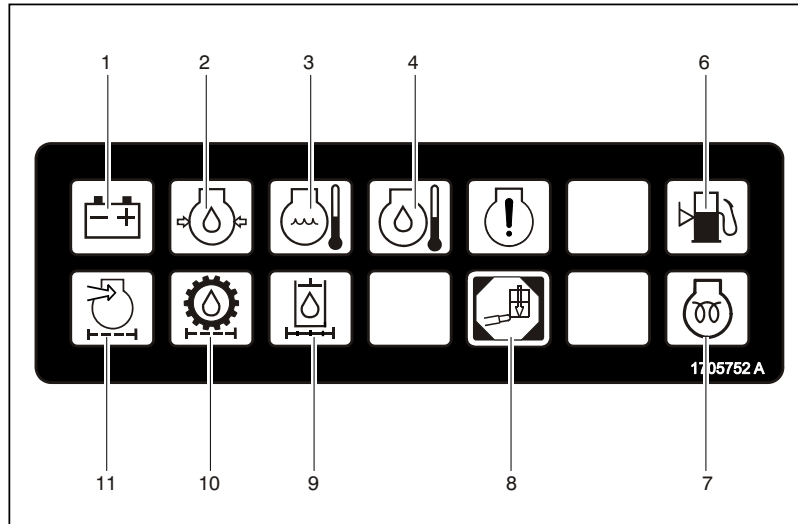

Vóór S/N 0300099882

- |                                 |                           |
|---------------------------------|---------------------------|
| 1. Accu's opladen               | 6. Brandstof bijna op     |
| 2. Lage motoroliedruk           | 7. Gloeibougie            |
| 3. Hoge motorkoelvloeistoftemp. | 8. Platform overbelasting |
| 4. Hoge motorolietemp.          | 9. Hyd. filter            |
| 5. Niet gebruikt                | 10. Vulpompfilter         |
|                                 | 11. Motorluchtfiler       |

**Figuur 3-3. Indicatorpaneel op grondbedieningsstation - Blad 1 van 2**

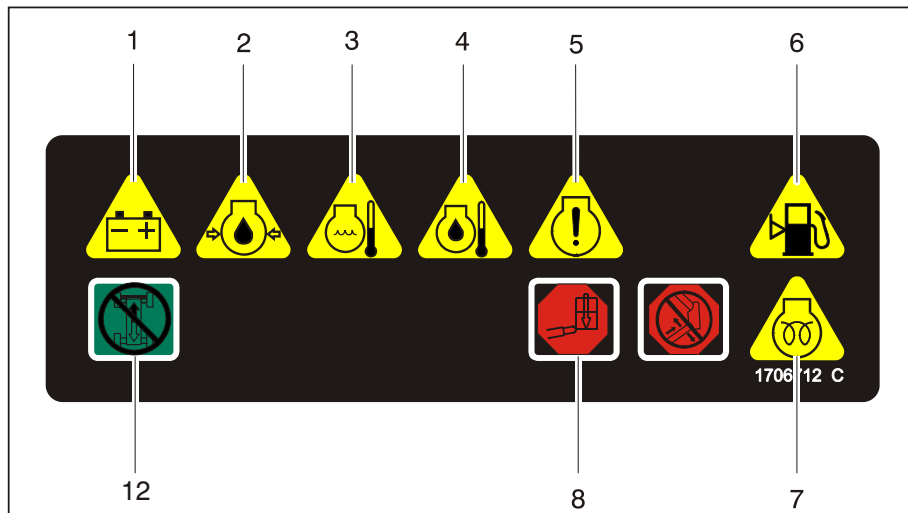

S/N 0300099882 tot S/N 0300182742

- |                            |   |
|----------------------------|---|
| 1. Accu's opladen          | 7. Gloeibougje                            |
| 2. Motoroliedruk           | 8. Platform overbelasting                 |
| 3. Motorkoelvloeistoftemp. | 9. Niet gebruikt                          |
| 4. Motorolietemp.          | 10. Niet gebruikt                         |
| 5. Storingsindicator       | 11. Niet gebruikt                         |
| 6. Brandstof bijna op      | 12. Aandrijving en besturing uitschakelen |

**Figuur 3-4. Indicatorpaneel op grondbedieningsstation - Blad 2 van 2**

**8.** Indicator platform overbelasting (indien aanwezig).

Duidt op overbelasting van het platform.

**9.** Indicator Hydrauliekoliefilter (vóór S/N 85332)

Geeft aan dat het retouroliefilter vervuild is en in de omloopstand staat en vervangen moet worden.

**10.** Indicator Oliefilter vulpomp (vóór S/N 85332).

Geeft aan dat het filter van de vulpomp vervuild is en vervangen moet worden.

**11.** Indicator motorluchtfILTER (vóór S/N 85332)

Geeft aan dat het luchtfILTER vervuild is en vervangen moet worden.

**12.** Indicator aandrijving en besturing uitschakelen (indien aanwezig).

Geeft aan dat de besturing en sturen uitschakelfunctie geactiveerd is.

### Platformstation

(Zie Figuur 3-5., Platformbedieningsconsole en Figuur 3-6., Platformbedieningsconsole - met besturingsrichting)

**1.** Voeding/noodstop

Een rode, paddestoelvormige knop met twee standen die voeding aan het Platformbedieningsstation levert wanneer hij uitgetrokken is (aanstaat). Wanneer deze ingedrukt is (uit), is de voeding naar de platformfuncties uitgeschakeld.

Binnen ongeveer 2 seconden nadat de schakelaar is uitgetrokken, voert de machine een diagnostische controle van de diverse elektrische circuits uit, en als alles in orde is, piept het alarm op het platform eenmaal. In deze tijd knipperen de lichtjes op het indicatorpaneel ook eenmaal om de lampjes te controleren.

**2.** Claxon

Wanneer op deze schakelaar wordt gedrukt, wordt er stroom aan de claxon geleverd.

## HOOFDSTUK 3 - BEDIENINGSELEMENTEN EN INDICATORS

---

**OPMERKING:** De bedieningshendels voor het heffen van de hoofdgiek, het zwenken en rijden zijn veerkrachtig en gaan automatisch terug naar de neutrale stand (uit) wanneer ze worden losgelaten.

### **WAARSCHUWING**

**OM ERNSTIG LETSEL TE VOORKOMEN, MAG DE MACHINE NIET GEBRUIKT WORDEN ALS DE BEDIENINGSHENDELS OF TUJMELSCHAKELAARS DIE DE BEWEGING VAN HET PLATFORM BESTUREN NIET NAAR DE STAND “UIT” OF “NEUTRAAL” TERUGGAAN WANNEER ZE WORDEN LOSGELATEN.**

#### 3. Hoofdgiek heffen/zwenken.

Een traploze, proportionele joystick met twee assen dient om de hoofdgiek te heffen en te zwenken. Naar voren drukken om de giek te heffen, naar achteren trekken om hem neer te laten. Naar rechts bewegen om naar rechts te zwenken, naar links bewegen om naar links te zwenken.

**OPMERKING:** Om de joystick Hoofdgiek heffen/zwenken te bedienen, trekt u de borgring onder de hendel omhoog.

#### 4. Hoofdgiek in/uitschuiven.

Met deze hendel wordt de hoofdgiek in- en uitgeschoven.

#### 5. Rijden/sturen

Met de rijregelaar (joystick) kan voor- of achteruit worden gereden. De regelaar is olopemd, zodat variabele rijnsnelheid mogelijk is.

Sturen wordt geregeld met een duimschakelaar boven op de joystick.

**OPMERKING:** Om de rijregelaar (joystick) te bedienen, trekt u de borgring onder de hendel omhoog.

**OPMERKING:** Wanneer de giek boven de horizontale stand staat en de schakelaars Rijnsnelheid/Koppelkeuze of Functiesnelheid (of beide) op Hoog staan, worden de hoge functiesnelheden automatisch uitgeschakeld en blijft de machine op lagere snelheid werken.

### **LET OP**

**BEDIEN DE MACHINE NIET WANNEER DE SCHAKELAAR RIJSNELHEID/ KOPPELKEUZE OF FUNCTIESNELHEID WERKT WANNEER DE GIEK BOVEN DE HORIZONTALE STAND STAAT.**



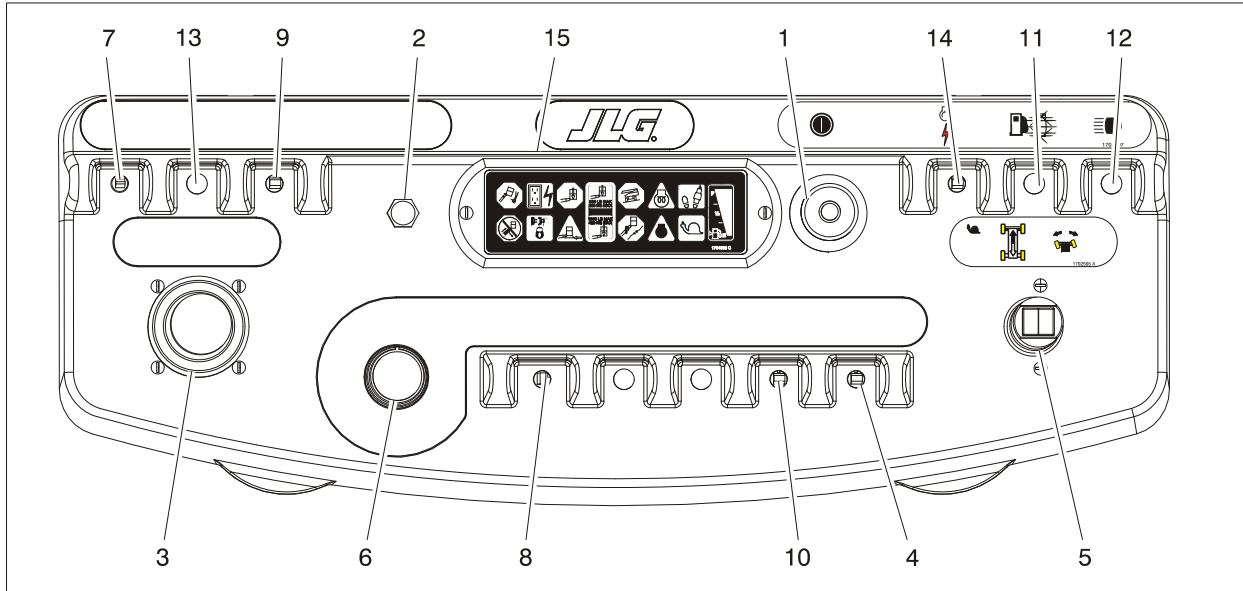

- |                                 |                            |                         |                                |
|---------------------------------|----------------------------|-------------------------|--------------------------------|
| 1. Voeding/noodstop             | 5. Rijden/sturen           | 9. Opheffen automatisch | 13. Stuurkeuze                 |
| 2. Claxon                       | 6. Regeling van            | rechtzetten platform    | 14. Motorstart/<br>hulpvoeding |
| 3. Hoofdgiek heffen/<br>zwenken | 7. Rijsnelheid/koppelkeuze | 10. Gelede jib (860SJ)  | 15. Lichtjespaneel             |
| 4. In/uitschuiven               | 8. Platform draaien        | 12. Lichten             |                                |

**Figuur 3-5. Platformbedieningsconsole**

## HOOFDSTUK 3 - BEDIENINGSELEMENTEN EN INDICATORS

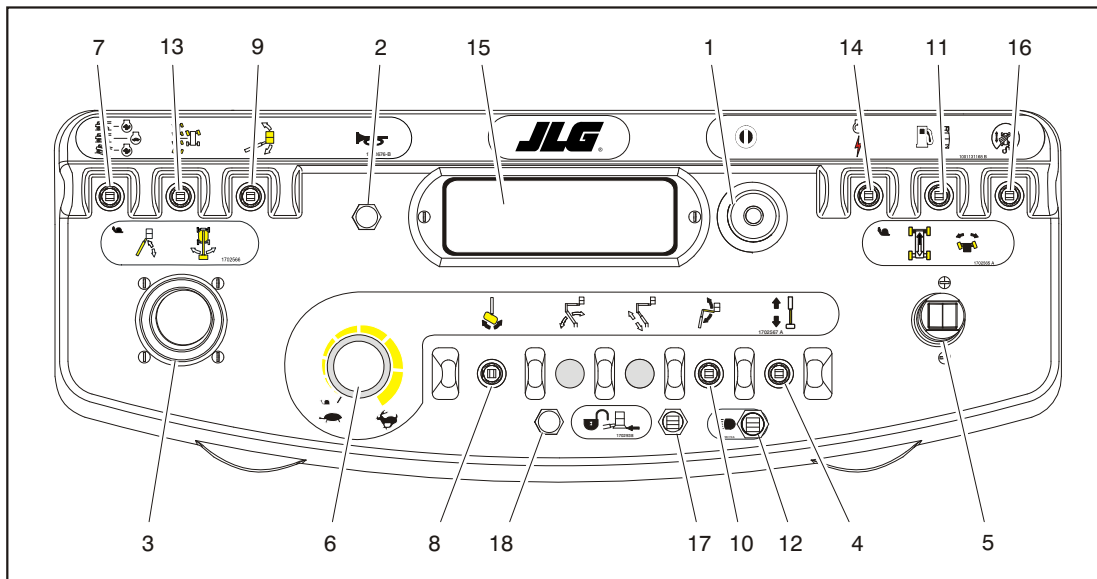

- |                             |   |                            |  |
|-----------------------------|---|----------------------------|--|
| 1. Voeding/noodstop         | 6. Regeling van functiesnelheid                 | 10. Gelede jib (860SJ)     | 15. Lichtjespaneel                       |
| 2. Claxon                   | 7. Rijsnelheid/koppelkeuze                      | 11. Brandstofkeuze         | 16. Overname van besturings-<br>richting |
| 3. Hoofdgiek heffen/zwenken | 8. Platform draaien                             | 12. Lichten                | 17. Soft touch-overname                  |
| 4. In/uitschuiven           | 9. Opheffen automatisch<br>rechtzetten platform | 13. Stuurkeuze             | 18. Indicator Soft touch                 |
| 5. Rijden/sturen            |   | 14. Motorstart/hulpvoeding |  |

**Figuur 3-6. Platformbedieningsconsole - met besturingsrichting**

### 6. Regeling van functiesnelheid

Hiermee wordt de snelheid van de giek- en zwenkfunctie geregeld. Naar links draaien voor lagere snelheid en naar rechts voor hogere snelheid. Om de machine op kruipsnelheid te laten rijden, moet de knop zo ver mogelijk naar links worden gedraaid totdat hij klikt.

### 7. Rijsnelheid/koppelkeuze.

De voorwaartse stand geeft maximale rijsnelheid doordat de rijmotoren naar minimale cilinderinhoud en hoog motortoerental worden geschakeld wanneer de rijregelaar in deze stand wordt gezet. De achterwaartse stand geeft maximaal koppel voor ruw terrein en het opgaan van hellingen doordat de wielmotoren naar maximale cilinderinhoud en hoog toerental worden geschakeld wanneer de rijregelaar in deze stand wordt gezet. In de middelste stand kan de machine zo rustig mogelijk rijden doordat de motor op middelhoog toerental blijft en de rijmotoren op maximale cilinderinhoud.

### 8. Platform draaien.

Met deze schakelaar kan de machinist het platform naar links of rechts draaien.

### **WAARSCHUWING**

**GEBRUIK DE OPHEFFUNCTIE VAN HET AUTOMATISCH RECHTZETTEN VAN HET PLATFORM ALLEEN OM HET PLATFORM ENIGSZINS RECHT TE ZETTEN. DOOR EEN VERKEERD GEBRUIK KUNNEN DE LADING EN/ OF DE PERSONEN OP HET PLATFORM VERSCHUIVEN OF VALLen. INDIEN DIT NIET WORDT OPGEVOLGD, KAN DIT ERNSTIG OF DODELIJK LETSEL TOT GEVOLG HEBBEN.**

### 9. Opheffen automatisch rechtzetten platform.

Met deze schakelaar kan de machinist het platform rechtzetten.

### 10. Gelede jib. (860SJ)

Naar voren drukken om de jib te heffen, naar achteren trekken om hem neer te laten. De hefsnelheid is variabel wanneer de functiesnelheidsregelaar wordt gebruikt.

### 11. Brandstofkeuze (alleen bij motor voor twee soorten brandstof). (Indien aanwezig)

Benzine of LPG kan gekozen worden door de schakelaar in de betreffende stand te zetten. Het is niet nodig het brandstofsysteem te reinigen voordat van brandstof wordt gewisseld; er is dus geen wachttijd wanneer van brandstof wordt gewisseld terwijl de motor draait.

### 12. Lichten. (Indien aanwezig)

Met deze schakelaar worden de verlichting van het bedieningspaneel en de koplampen bediend als de machine hiermee is uitgerust. Het contactslot hoeft niet aan te staan om de lichten te kunnen bedienen; u dient er dus voor te zorgen dat de accu niet leegloopt als de machine onbeheerd wordt achtergelaten. De voeding naar alle lichten kan worden uitgeschakeld met de hoofdschakelaar en/of het contactslot op het grondbedieningspaneel.

### 13. Stuurkeuze. (Indien aanwezig)

Als de machine is uitgerust met vierwielbesturing, kan de werking van het stuursysteem door de machinist worden geselecteerd. Met de middelste stand van de schakelaar is conventionele voorwielbesturing mogelijk, zonder beïnvloeding van de achterwielen. Dit is voor normaal rijden bij maximale snelheid. De vooruit-stand is bedoeld voor de "hondegang". In deze modus worden zowel de voor- als achterassen in dezelfde richting gestuurd, waardoor het chassis zijwaarts naar voren kan bewegen. Deze functie kan worden gebruikt om de machine in nauwe doorgangen of tegen gebouwen te plaatsen. De terugstand is bedoeld voor "gecoördineerd" sturen. In deze modus worden de voor- en achterassen in tegenovergestelde richting gestuurd om een zo klein mogelijke draaicirkel tot stand te brengen waardoor de machine in krappe ruimtes manoeuvreerbaar is.

Om de voor- en achterassen opnieuw te synchroniseren, worden de achterste aangedreven wielen in de stand vooruit rijden geplaatst door hondegang of gecoördineerd sturen te kiezen, en vervolgens wordt sturen voor (middelste stand van de schakelaar) gekozen om de normale stuurfunctie te gebruiken.

### 14. Start/hulpvoeding.

Wanneer de schakelaar naar voren wordt gedruwd, wordt de startmotor geactiveerd om de motor te starten.

Wanneer de schakelaar naar achteren wordt gedruwd, wordt de elektrisch bediende hydraulische pomp geactiveerd. (De schakelaar moet ingeschakeld blijven zolang de hulpomp wordt gebruikt.)

De hulpomp zorgt voor voldoende oliestroom om de basisfuncties van de machine te laten werken als de hoofdpomp of motor uitvalt. De hulpomp zorgt ervoor dat de hef- en uitschuiffuncties van de torenkruk en de hoofdkruk en de zwenkfunctie kunnen werken.

### 15. Indicatorpaneel.

Het LED-indicatorpaneel bevat indicatorlichtjes die problemen of bedrijfsfuncties aangeven tijdens de bediening van de machine.

### 16. Overname van besturingsrichting.

Wanneer de giek over de achterbanden of verder in om het even welke richting wordt gezwenkt, zal het 'besturingsrichting'-controlelampje branden wanneer de besturingsfunctie is geselecteerd. Druk op de schakelaar en laat deze los en beweeg binnen 3 seconden de Besturing/Stuurbediening om het rijden of sturen te activeren. Alvorens te rijden, lokaliseert u de zwarte/witte richtingspijlen op zowel het chassis als het platformbedieningsstation en stemt u de bedieningsrichtingspijl met de bedoelde chassisrichting overeen.

### 17. 'Soft Touch-overname' schakelaar (indien aanwezig).

Deze schakelaar schakelt de functies in die door het Soft Touch-systeem werden afgeslagen zodat de machine tegen kruipsnelheid werkt waardoor de operator het platform van het obstakel, die de uitschakeling heeft veroorzaakt, weg kan halen

### 18. Indicator Soft touch (indien aanwezig).

Geeft aan dat de Soft Touch bumper ergens tegen stoot. Alle bedieningselementen worden uitgeschakeld totdat op de opheschakelaar wordt gedrukt, daarna werken de bedieningselementen in de kruipstand.

## Indicatorpaneel op platformbedieningsstation

(Zie Figuur 3-7., Lichtjespaneel platform en Figuur 3-8., Lichtjespaneel platform - met besturingsrichting)

**OPMERKING:** *Op het indicatorpaneel van het platformbedieningsstation worden symbolen van verschillende vorm gebruikt om de machinist te wijzen op verschillende bedrijfssituaties die kunnen ontstaan. De betekenis van deze symbolen wordt hieronder toegelicht.*



*Duidt op een mogelijk gevaarlijke situatie die, indien deze niet wordt verholpen, ernstig of dodelijk letsel tot gevolg kan hebben. Deze indicator is rood.*



*Duidt op een abnormale bedrijfsconditie die, indien deze niet wordt verholpen, onderbreking van het machinebedrijf of schade tot gevolg kan hebben. Deze indicator is geel.*



*Duidt op belangrijke informatie over de bedrijfsconditie, m.a.w. procedures die essentieel zijn voor de veilige bediening. De indicator is groen met uitzondering van de capaciteitsindicator die groen of geel is afhankelijk van de stand van het platform.*

## HOOFDSTUK 3 - BEDIENINGSELEMENTEN EN INDICATORS

---

### 1. Indicator fout rechtzetsysteem

Duidt op een fout in het elektronische rechtzetsysteem. De foutindicator zal knipperen en een alarm weerklinkt. Alle functies zullen naar de standaard kruipsnelheid gaan als de giek verder dan 20 in (20 inches) wordt uitgeschoven of boven de horizontale stand wordt geheven.

### WAARSCHUWING

**ALS DE INDICATOR VOOR EEN FOUT IN HET RECHTZETSYSTEEM BRANDT, DIENT U DE MACHINE UIT TE SCHAKELLEN, DE NOODSTOP-SCHAKELAAR UIT EN WEER AAN TE ZETTEN EN DE MACHINE OPNIEUW TE STARTEN. ALS DE FOUT AANHOUDT, DIENT U HET PLATFORM TERUG IN DE OPBERGSTAND TE ZETTEN, DE MACHINE ZO NODIG HANDMATIG RECHT TE ZETTEN EN HET RECHTZETSYSTEEM TE LATEN REPAREREN**

### 2. Wisselstroomgenerator. (groen)

Geeft aan dat de generator werkt.

### 3. Indicator overbelasting. (indien aanwezig)

Duidt op overbelasting van het platform.

### 4. Capaciteitsindicator.

Geeft aan dat bij de huidige stand van het platform de maximumcapaciteit van het platform is bereikt. Beperkte capaciteiten zijn toegestaan bij beperkte platformstanden (kortere giek lengtes en hogere giekhoeken).

**OPMERKING:** Raadpleeg de capaciteitsstickers op de machine voor beperkte en onbeperkte platformcapaciteiten.

### 5. Waarschuwing lichtje en alarm van scheefstandalarm

Dit oranje lichtje geeft aan dat het chassis op een helling staat. Er wordt tevens een geluidsalarm gegeven wanneer het chassis op een helling staat en de giek boven horizontaal is. Wanneer dit lichtje brandt terwijl de giek geheven of uitgeschoven is, moet deze worden ingeschoven en tot onder de horizontale stand worden neergelaten en de machine vervolgens horizontaal geplaatst worden voordat het gebruik van de machine wordt hervat. Als de giek boven de horizontale stand staat en de machine op een helling staat, gaat het scheefstandalarm lampje branden en klinkt een alarm en wordt de KRUIPSNELHEID automatisch geactiveerd.

### **WAARSCHUWING**

WANNEER HET SCHEEFSTANDLICHTJE BRANDT TERWIJL DE GIEK GEHEVEN OF UITGESCHOVEN IS, MOET DEZE WORDEN INGESCHOVEN EN TOT ONDER DE HORIZONTALE STAND WORDEN NEERGELATEN. PLAATS DE MACHINE VERVOLGENS HORIZONTAAL ALVORENS DE GIEK UIT TE SCHUIVEN OF BOVEN DE HORIZONTALE STAND TE HEFFEN.

#### 6. Indicator gloeibougies

Geeft aan dat de gloeibougies ingeschakeld zijn. Wacht na inschakeling van het contactslot totdat het lampje uitgaat voordat u de motor torent.

#### 7. Voetschakelaar/activeringslichtje

Om een functie te gebruiken, moet de voetschakelaar worden ingedrukt en de functie binnen zeven seconden worden gekozen. Het activeringslichtje geeft aan dat de bedieningselementen geactiveerd zijn. Als een functie niet binnen zeven seconden wordt gekozen, of als er zeven seconden verlopen tussen het beëindigen van de ene functie en het beginnen van de volgende, gaat het activeringslichtje uit en moet de voetschakelaar worden losgelaten en opnieuw worden ingedrukt om de bedieningselementen te activeren.

Wanneer de voetschakelaar wordt losgelaten, ontvangen de bedieningselementen geen voeding meer en worden de rijremmen ingeschakeld.

### **WAARSCHUWING**

OM ERNSTIG LETSEL TE VOORKOMEN, MAG DE VOETSCHAKELAAR NIET WORDEN VERWIJDERD, GEWIJZIGD OF UITGESCHAKELD DOOR BLOKKEREN OF WELKE ANDERE METHODE DAN OOK.

### **WAARSCHUWING**

ALS DE VOETSCHAKELAAR ALLEEN WERKT BINNEN DE LAATSTE 6 MM (1/4 INCH) VAN DE INDRUKAFSTAND (AAN DE BOVEN- OF ONDERKANT), MOET HIJ WORDEN BIJGESTELD.

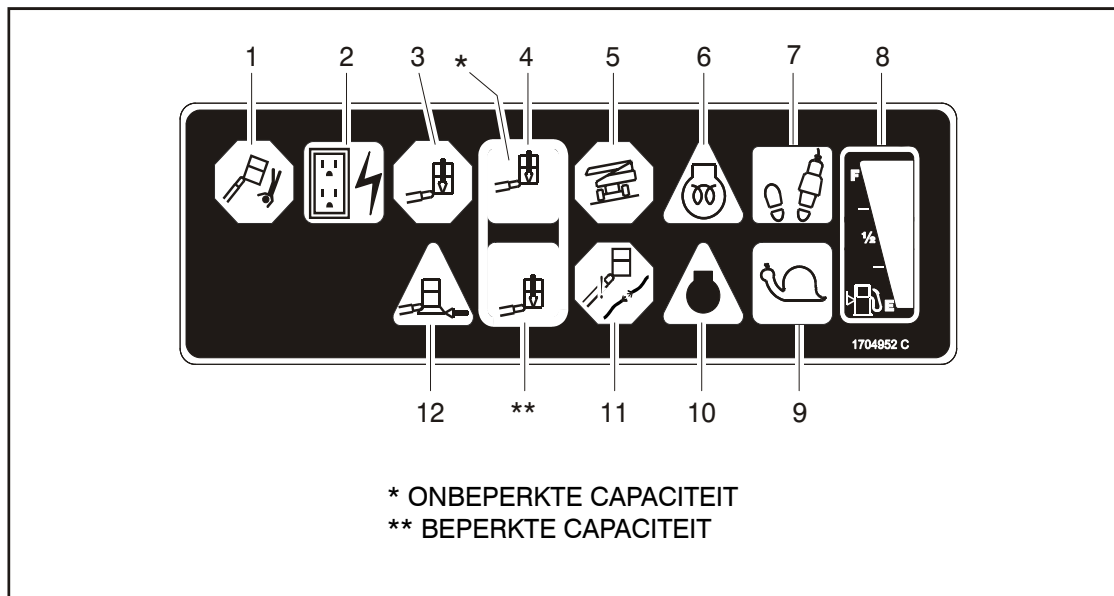

- |                          |                                  |                            |
|--------------------------|----------------------------------|----------------------------|
| 1. Rechtzetsysteem       | 5. Waarschuwing scheefstandalarm | 9. Kruipsnelheidsindicator |
| 2. Wisselstroomgenerator | 6. Gloeibougje                   | 10. Indicator motorstoring |
| 3. Overbelasting         | 7. Activeren                     | 11. Indicator kabelservice |
| 4. Capaciteit            | 8. Brandstofpeil                 | 12. Indicator Soft Touch   |

**Figuur 3-7. Lichtjespaneel platform**



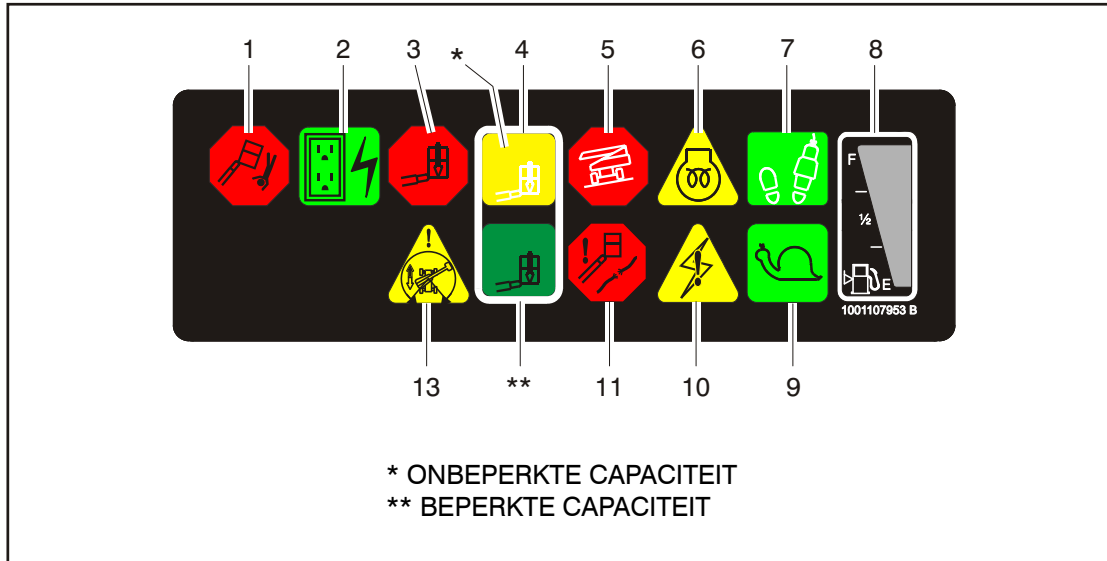

- |                          |                                  |                            |
|--------------------------|----------------------------------|----------------------------|
| 1. Rechtzetsysteem       | 5. Waarschuwing scheefstandalarm | 9. Kruipsnelheidsindicator |
| 2. Wisselstroomgenerator | 6. Gloeibougie                   | 10. Indicator motorstoring |
| 3. Overbelasting         | 7. Activeren                     | 11. Indicator kabelservice |
| 4. Capaciteit            | 8. Brandstofpeil                 | 12. Niet gebruikt          |
|                          |                                  | 13. Besturingsrichting     |

**Figuur 3-8. Lichtjespaneel platform - met besturingsrichting**

### 8. Brandstofpeilindicator.

Geeft het brandstofpeil in de tank aan.

### 9. Kruipsnelheidsindicator

Wanneer de functiesnelheidsregelaar in de kruipstand wordt gezet, dient deze indicator om aan te geven dat alle functies op de laagste snelheid staan.

### 10. Indicator motorstoring.

Dit lampje geeft aan dat het JLG besturingssysteem een storing heeft waargenomen en dat een diagnostische storingscode in het systeemgeheugen is ingesteld. Zie de servicehandleiding voor instructies over de storingscodes en het ophalen van storingscodes.

Het storingslichtje blijft 2-3 seconden lang branden wanneer de sleutel op de stand Aan wordt gezet, om een zelftest uit te voeren.

### 11. Indicator kabelservice. (Indien aanwezig)

Wanneer deze indicator brandt, zijn de giekkabels los of gebroken en moeten deze onmiddellijk worden gerepareerd of bijgesteld.



**ALS DE INDICATOR VAN DE KABELSERVICE BRANDT, DIENT U HET PLATFORM TERUG IN DE OPBERGSTAND TE ZETTEN, DE MACHINE UIT TE SCHAKELEN EN DE GIEKKABELS TE LATEN INSPECTEREN.**

### 12. Indicator Soft Touch. (Indien aanwezig)

Geeft aan dat de Soft Touch bumper ergens tegen stoot. Alle bedieningselementen worden uitgeschakeld totdat op de opheschakelaar wordt gedrukt, en dan werken de bedieningselementen in de kruipstand.

### 13. Indicator Besturingsrichting.

Wanneer de giek over de achterbanden of verder in om het even welke richting wordt gezwenkt, dan brandt het Besturingsrichting-controlelampje wanneer de besturingsfunctie is geselecteerd. Dit is een signaal voor de operator om de Overname van besturingsrichting-schakelaar te activeren en te controleren of de besturingsrichting juist is.

## HOOFDSTUK 4. MACHINEBEDIENING

### 4.1 BESCHRIJVING

Deze machine is een zelfrijdende hydraulische hoogwerker uitgerust met een werkplatform op het uiteinde van een giek die geheven en gedraaid kan worden.

Het hoofdbedieningsstation is op het platform. Vanuit dit bedieningsstation kan de machinist de machine vooruit en achteruit rijden en sturen. De machinist kan de boven- of ondergiek omhoog of omlaag brengen en de giek naar links of rechts zwenken. De giek kan standaard 360 graden continu naar links en rechts van de opbergstand worden gezwenkt. De machine heeft een grondbedieningsstation dat het platformbedieningsstation opheft. Vanaf het grondbedieningsstation wordt het heffen en zwenken van de giek geregeld. Het wordt in noodgevallen gebruikt om het platform op de grond neer te laten als de machinist op het platform dit niet kan doen. Het grondbedieningsstation wordt ook gebruikt bij de controle vóór het starten.

### 4.2 BEDIENINGSKENMERKEN EN BEPERKINGEN

#### Capaciteiten

De giek kan in de volgende gevallen met of zonder lading op het platform boven de horizontale stand worden geheven:

1. De machine staat op een vlakke, stevige en horizontale ondergrond.
2. De lading valt binnen de door de fabrikant opgegeven nominale capaciteit.
3. Alle machinesystemen werken goed.
4. Juiste bandenspanning.
5. De machine is zoals hij oorspronkelijk door JLG is uitgerust.

#### Stabiliteit

De stabiliteit van de machine is gebaseerd op twee (2) condities, namelijk VOORWAARTSE en ACHTERWAARTSE stabiliteit. De machinestand met de minste VOORWAARTSE stabiliteit is afgebeeld in (Zie Figuur 4-2.) en de stand met de minste ACHTERWAARTSE stabiliteit is afgebeeld in (Zie Figuur 4-1.).

### WAARSCHUWING

OM VOORWAARTS OF ACHTERWAARTS KANTELEN TE VOORKOMEN, DE MACHINE NIET OVERBELASTEN OF OP EEN HELLENDE ONDERGROND GEBRUIKEN.

## 4.3 MOTORBEDIENING

**OPMERKING:** *De motor moet altijd eerst gestart worden vanaf het grondbedieningsstation.*

### Startprocedure

#### LET OP

ALS DE MOTOR NIET DIRECT START, MAG HIJ NIET LANGDURIG GETORND WORDEN. ALS DE MOTOR WEER NIET START, LAAT DE STARTMOTOR DAN 2-3 MINUTEN “AFKOELEN”. ALS DE MOTOR NA DIVERSE POGINGEN NIET START, RAADPLEEG DAN DE MOTORONDERHOUDSHANDLEIDING.

**OPMERKING:** *Alleen dieselmotoren: Nadat de machinist het contactslot heeft ingeschakeld, moet hij wachten totdat het lichtje van de gloeibougie uitgaat voordat hij de motor gaat tornen.*

1. Zet de sleutel van de keuzeschakelaar op “Grond”. Zet de voedings/noodstopshakelaar aan en druk op de motorstartschakelaar totdat de motor start.

#### LET OP

LAAT DE MOTOR ENKELE MINUTEN BIJ LAAG TOERENTAL OPWARMEN VOORDAT U HEM BELAST.

2. Wanneer de motor genoeg tijd heeft gehad om op te warmen, zet u hem uit.
3. Zet de keuzeschakelaar op “Platform”.
4. Trek de voedings/noodstopshakelaar naar buiten en druk op de motorstartschakelaar totdat de motor start.

**OPMERKING:** *De voetschakelaar moet worden losgelaten (omhoog staan) voordat de startmotor kan werken. Als de startmotor werkt terwijl de voetschakelaar is ingedrukt, MAG DE MACHINE NIET GEBRUIKT WORDEN.*

### Stopzetprocedure

#### LET OP

ALS EEN STORING VAN DE MOTOR EEN NIET-GEPLANEDE STOPZETTING VEROORZAAKT, MOET DE OORZAAK WORDEN BEPAALD EN VERHOLPEN VOORDAT DE MOTOR OPNIEUW WORDT GESTART.

1. Neem alle belasting weg en laat de motor 3-5 minuten lang met laag toerental werken; hierdoor kan de inwendige motortemperatuur verder dalen.
2. Druk op de VOEDINGS/NOODSTOP-schakelaar.
3. Zet de hoofdschakelaar op Uit.

Zie de handleiding van de motorfabrikant voor gedetailleerde informatie.

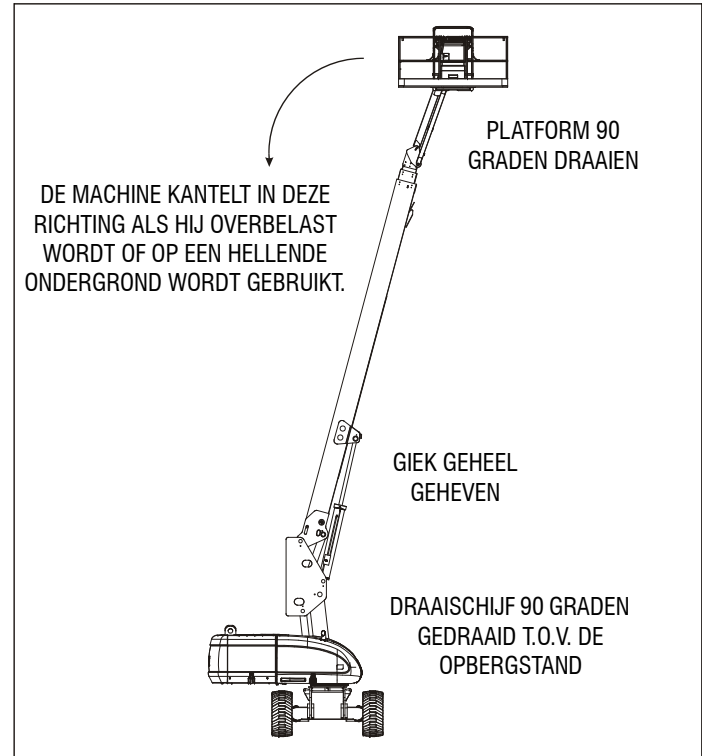

Figuur 4-1. Stand met de minste achterwaartse stabiliteit

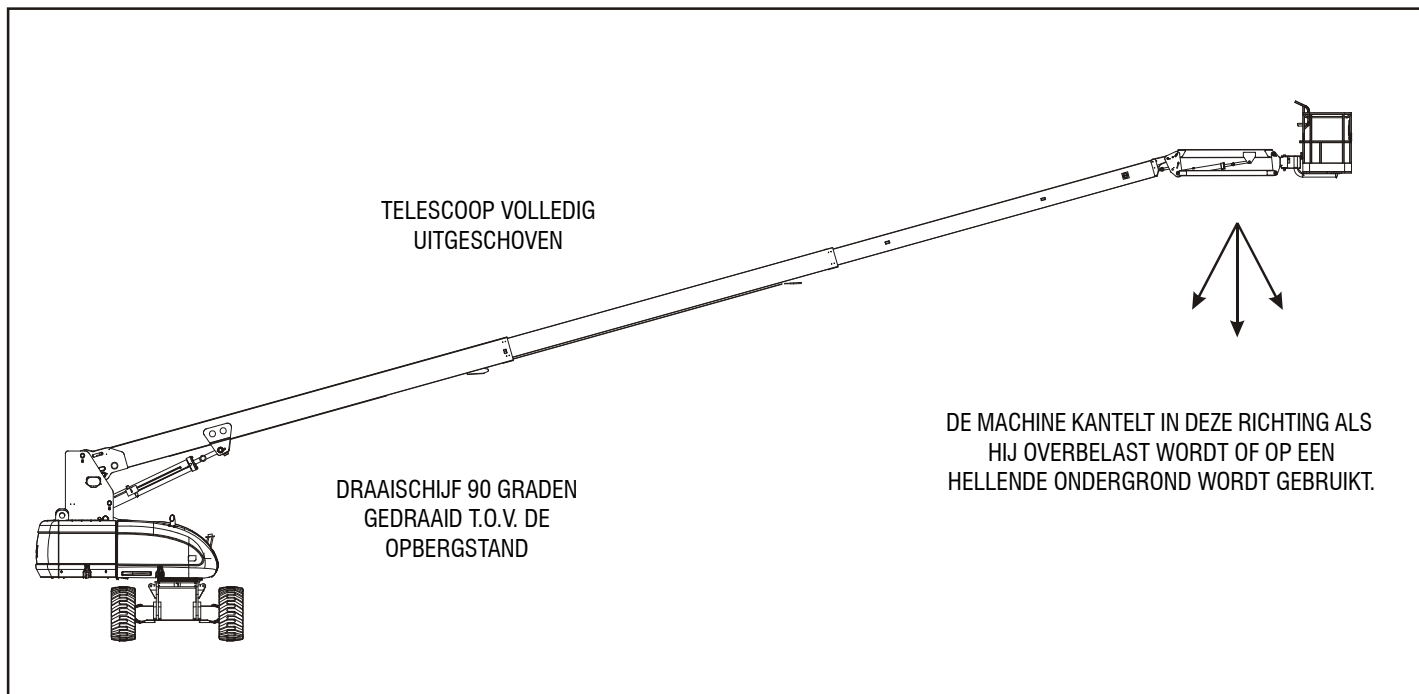

**Figuur 4-2. Stand met de minste voorwaartse stabiliteit**

### 4.4 RIJDEN

**OPMERKING:** Wanneer de bovengiek ongeveer 11 graden boven de horizontale stand wordt gegeven, komt de hoge versnelling automatisch in de lage versnelling.

#### **⚠ WAARSCHUWING**

RIJD ALLEEN MET DE GIEK BOVEN DE HORIZONTALE STAND OP EEN VLAKKE, STEVIGE EN HORIZONTALE ONDERGROND.

OM DE MACHT OVER DE MACHINE NIET TE VERLIEZEN EN TE VOORKOMEN DAT DEZE OMKANTELT, MAG DE MACHINE NIET OP HELLINGEN RIJDEN DIE STEILER ZIJN DAN OP HET SERIENUMMERPLAATJE IS AANGEGEVEN.

RIJD NIET DWARS OP HELLINGEN DIE GROTER ZIJN DAN 5 GRADEN.

WEES UITERST VOORZICHTIG WANNEER U ACHTERUIT RIJDT EN STEEDS WANNEER HET PLATFORM IS GEHEVEN.

CONTROLEER DE ZWART/WITTE RICHTINGPIJLEN OP HET CHASSIS EN HET PLATFORMBEDIENINGSSTATION VOORDAT U GAAT RIJDEN. VERPLAATS DE RIJREGELAARS IN DE RICHTING DIE OVEREENKOMT MET DE RICHTINGPIJLEN.

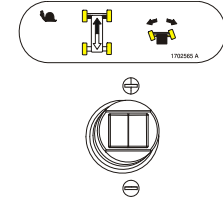
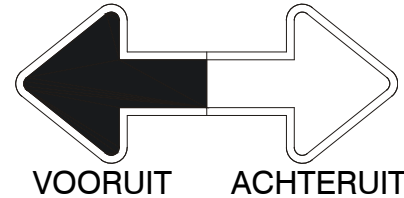

### Vooruit en achteruit rijden

1. Trek de noodstopshakelaar op het platformbedieningsstation uit, start de motor en activeer de voetschakelaar.
2. Plaats de rijregelaar naar wens op vooruit of achteruit.

Deze machine is uitgerust met een controlelampje voor de rijrichting. Het gele lampje op het bedieningspaneel voor het platform duidt aan dat de jib verder reikt dan de achterwielen en dat de machine mogelijk in de tegenovergestelde richting van de bedieningsinstellingen kan rijden/sturen. Als het lampje brandt, dient u de rijfunctie als volgt te bedienen:

1. Laat de witte en zwarte richtingspijlen overeenstemmen op zowel het bedieningspaneel voor het platform als het chassis, om te bepalen in welke richting de machine zal bewegen.
2. Druk kort op de opheffingsschakelaar voor de rijrichting. Verplaats binnen 3 seconden de rijbediening langzaam in de richting van de pijl die overeenstemt met de gewenste richting voor de bewegingen van de machine. Tijdens de 3 seconden zal het controlelampje knipperen tot de rijfunctie wordt geselecteerd.

### 4.5 STUREN

Zet de duimshakelaar op de rij/stuurregelaar naar rechts om naar rechts te sturen of naar links om naar links te sturen.



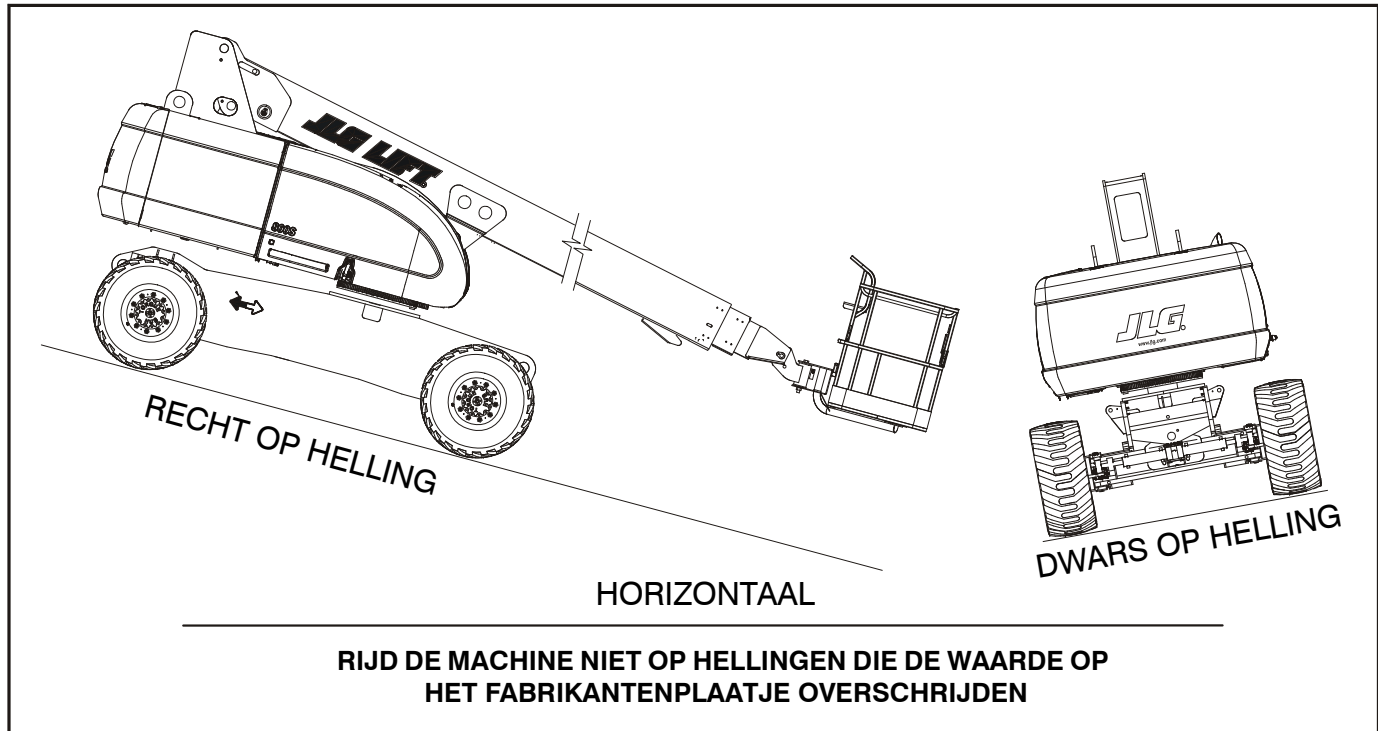

Figuur 4-3. Recht en dwars op helling

### 4.6 PLATFORM

#### Platform rechtzetten

Tijdens normaal bedrijf van de machine blijft de stand van het platform automatisch behouden. Het platform handmatig naar omhoog of omlaag rechtzetten - de bedieningsschakelaar "Platform rechtzetten" omhoog of omlaag zetten en vasthouden totdat het platform in de gewenste stand is.

#### WAARSCHUWING

GEBRUIK DE OPHEFFUNCTIE VAN HET AUTOMATISCH RECHTZETTEN VAN HET PLATFORM ALLEEN OM HET PLATFORM ENIGSZINS RECHT TE ZETTEN. DOOR EEN VERKEERD GEBRUIK KUNNEN DE LADING EN/ OF DE PERSONEN OP HET PLATFORM VERSCHUIVEN OF VALLen. INDIEN DIT NIET WORDT OPGEVOLGD, KAN DIT ERNSTIG OF DODELIJK LETSEL TOT GEVOLG HEBBEN.

#### Platform draaien

Om het platform naar links of naar rechts te draaien, de richting kiezen met de schakelaar "Platform draaien" en de schakelaar vasthouden totdat de gewenste stand is bereikt.

### 4.7 GIEK

#### WAARSCHUWING

DE GIEK MAG NIET GEZWENKT OF BOVEN DE HORIZONTALE STAND GEHEVEN WORDEN WANNEER DE MACHINE NIET HORIZONTAAL STAAT.

VERTROUW NIET OP HET SCHEEFSTANDALARM ALS INDICATOR VOOR HET WEL OF NIET HORIZONTAAL STAAN VAN HET CHASSIS.

LAAT HET PLATFORM OP DE GROND NEER OM OMKANTELEN TE VOORKOMEN. RIJD DE MACHINE VERVOLGENS NAAR EEN HORIZONTALE ONDERGROND ALVORENS DE GIEK TE HEFFEN.

OM ERNSTIG LETSEL TE VOORKOMEN, MAG DE MACHINE NIET GEBRUIKT WORDEN ALS BEDIENINGSHENDELS OF TUIMELSCHAKELAARS DIE DE BEWEGING VAN HET PLATFORM BESTUREN NIET NAAR DE STAND "UIT" TERUGGAAN WANNEER ZE WORDEN LOSGELATEN.

ALS HET PLATFORM NIET STOPT WANNEER EEN BEDIENINGSSCHAKELAAR OF HENDEL WORDT LOSGELATEN, MOET U UW VOET VAN DE VOETSCHAKELAAR HALEN OF DE MACHINE MET DE NOODSTOP STOPPEN.

## Giek zwenken

Kies de richting LINKS of RECHTS met de zwenkschakelaar om de giek te zwenken.

### **BELANGRIJK**

ZORG DAT ER VOLDOENDE RUIMTE IS WANNEER U DE GIEK ZWENKT, ZODAT DE GIEK NABIJGELEGEN MUREN, AFSCHIEDINGEN EN APPARATUUR NIET RAAKT.

## De giek omhoog en omlaag brengen

Kies OMHOOG of OMLAAG met de hefschakelaar van de giek om de giek omhoog of omlaag te brengen.

## 4.8 REGELING FUNCTIESNELHEID

Met deze schakelaar wordt de snelheid van alle giekfuncties en het draaien van het platform geregeld. Wanneer hij zo ver mogelijk naar links is gedraaid, wordt de rijfunctie in de kruip-snelheid gezet.

## 4.9 BLOKKERING VAN OSCILLERENDE AS TESTEN (INDIEN AANWEZIG)

### **BELANGRIJK**

HET BLOKKEERSYSTEEM MOET OM DE DRIE MAANDEN, TELKENS WANNEER EEN ONDERDEEL VAN HET SYSTEEM WORDT VERVANGEN EN WANNEER VERMOED WORDT DAT HET SYSTEEM NIET GOED WERKT, WORDEN GETEST.

Zie Hoofdstuk 2.4, BLOKKERING VAN OSCILLERENDE AS TESTEN (INDIEN AANWEZIG) voor de procedure.

### 4.10 SLEPEN IN NOODGEVALLEN

#### **⚠ WAARSCHUWING**

GEVAAR - VOERTUIG/MACHINE ONBESTUURBAAR. DE MACHINE HEEFT BIJ HET SLEPEN GEEN REMMEN. HET SLEEPVOERTUIG MOET DE MACHINE TE ALLEN TIJDE ONDER CONTROLE KUNNEN HOUDEN. SLEPEN OP VERKEERSWEGEN NIET TOEGESTAAN. NALATEN DEZE INSTRUCTIES TE VOLGEN KAN ERNSTIG OF DODELIJK LETSEL TOT GEVOLG HEBBEN.

MAXIMALE SLEEPSNELHEID 8 KM/U (5 MPH)

MAXIMALE HELLING VOOR SLEPEN 25%.

#### **⚠ LET OP**

SLEP DE MACHINE NIET TERWIJL DE MOTOR DRAAIT OF DE AANDRIJFNAVEN INGESCHAKELD ZIJN.

1. De giek inschuiven, omlaag brengen en in de rijstand zetten; de draaischijf vergrendelen.
2. Schakel de aandrijfnaven uit door de uitschakeldop om te keren.

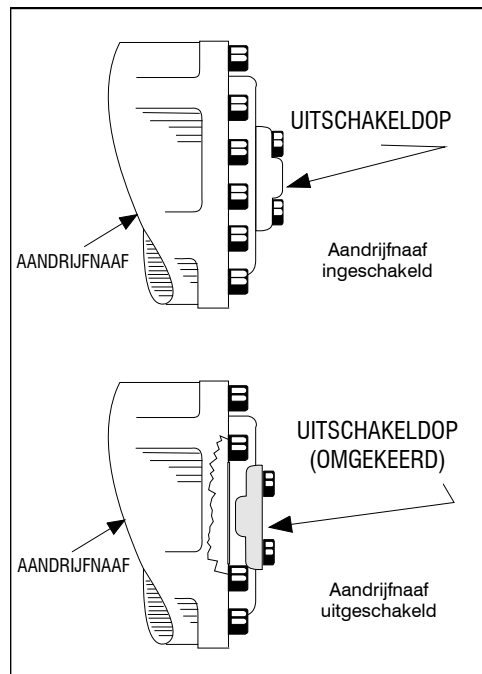

**Figuur 4-4. Uitschakelnaaf aandrijving**

3. Schakel na het slepen de aandrijfnaven weer in door de uitschakeldop om te keren.

### 4.11 TREKSTANG (INDIEN AANWEZIG)

#### **⚠ WAARSCHUWING**

GEVAAR - VOERTUIG/MACHINE ONBESTUURBAAR. DE MACHINE HEEFT BIJ HET SLEPEN GEEN REMMEN. HET SLEEPVOERTUIG MOET DE MACHINE TE ALLEN TIJDE ONDER CONTROLE KUNNEN HOUDEN. SLEPEN OP VERKEERSWEGEN NIET TOEGESTAAN. NALATEN DEZE INSTRUCTIES TE VOLGEN KAN ERNSTIG OF DODELIJK LETSEL TOT GEVOLG HEBBEN.

MAXIMALE SLEEPSNELHEID 8 KM/U (5 MPH)

MAXIMALE HELLING VOOR SLEPEN 25%.

Voordat de machine gesleept wordt, moet het volgende gedaan worden:

#### **⚠ LET OP**

SLEEP DE MACHINE NIET TERWIJL DE MOTOR DRAAIT OF DE AANDRIJFNAVEN INGESCHAKELD ZIJN.

1. De giek inschuiven, omlaag brengen en in de rijstand zetten; de draaischijf vergrendelen.
2. Laat de trekstang zakken en maak deze aan het sleepvoertuig vast

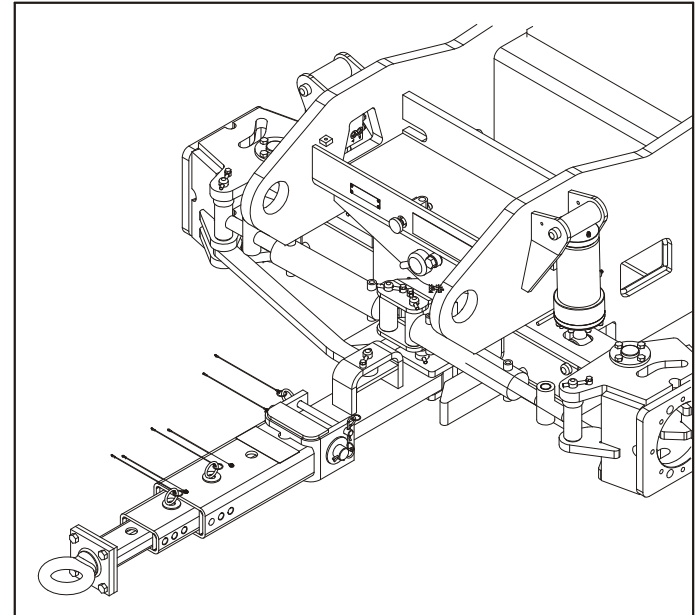

3. Schakel de aandrijfnaven uit door de uitschakeldop om te keren. Raadpleeg Figuur 4-4., Uitschakelnaaf aandrijving.

## HOOFDSTUK 4 - MACHINEBEDIENING

4. Plaats de keuzeklep "Sturen/Slepen" op slepen; trek de knop van de klep UIT om te slepen. De machine is nu in de sleepmodus.

### Ga als volgt te werk na het slepen van de machine:

1. Activeer de keuzeklep "Sturen/Slepen" voor sturen; druk de knop van de klep in naar de ingeschakelde stand.
2. Schakel de aandrijfnaven weer in door de uitschakeldop om te keren.
3. Koppel de trekstang van het sleepvoertuig los en plaats deze in de opbergstand zoals hieronder weergegeven. De machine is nu in de rijmodus.

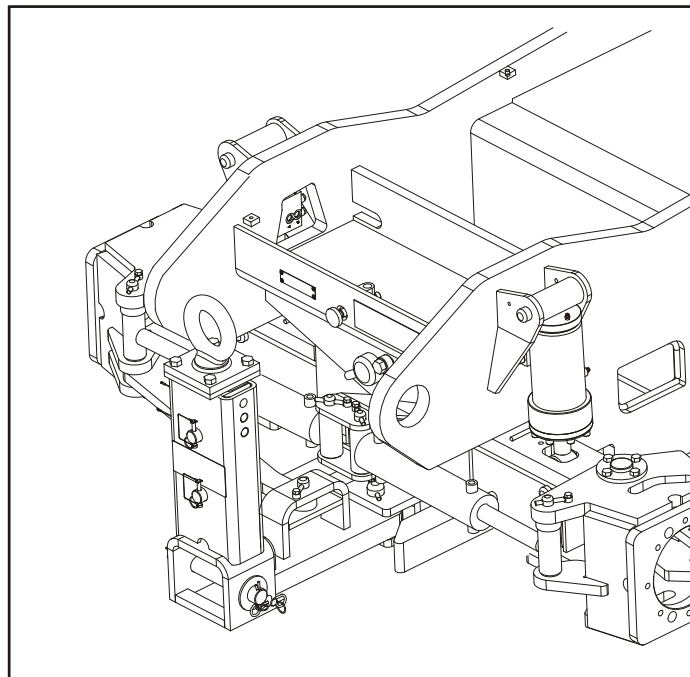

### 4.12 STOPZETTEN EN PARKEREN

Om de machine stop te zetten en te parkeren, gaat u als volgt te werk:

1. Rijd de machine naar een redelijk goed beveiligd gebied.
2. Zorg dat de giek zich boven de achteras (aangedreven as) bevindt.
3. Druk op de noodstopschakelaar op het platformbedieningsstation.
4. Druk op de noodstopschakelaar op het grondbedieningsstation. Zet de keuzeschakelaar Platform/Grond op de middelste stand (uit).
5. Bedek het platformbedieningsstation zo nodig om de instructieplaatjes, waarschuwingsstickers en bedienings-elementen tegen ongunstige omstandigheden te beschermen.

### 4.13 HIJSEN EN VASTZETTEN

#### Hijzen

1. Bel JLG Industries of weeg de afzonderlijke machine om het brutogewicht te verkrijgen.
2. Zet de giek in de opbergstand met vergrendelde draaischijf.
3. Verwijder alle losse voorwerpen van de machine.
4. Breng de hijsbevestiging zodanig aan dat de machine niet wordt beschadigd en horizontaal blijft.

### Vastsjorren

#### **BELANGRIJK**

WANNEER DE MACHINE VERVOERD WORDT, MOET DE GIEK VOLLEDIG IN DE GIEKSTEUN ZIJN NEERGELATEN.

1. Verwijder alle losse voorwerpen van de machine.
2. Voor het vervoer van een 800S/860SJ moet een (semi-)dieplader worden ingezet. Om schade aan het platform te voorkomen en om een goede gewichtsverdeling te verkrijgen, dient de machine als volgt op de aanhanger te worden gereden;
  - a. Plaats de giek over de voorwielen.

#### **WAARSCHUWING**

ZWENK DE GIEK NIET TERWIJL DE MACHINE OP DE AANHANGER STAAT. KANTELEN KAN HET GEVOLG ZIJN

- b. Zet de giek in de opbergstand met vergrendelde draaischijf.

#### **BELANGRIJK**

WANNEER DE GIEK ZICH BOVEN DE VOORWIELEN BEVINDT, WERKEN DE STUUR- EN RIJHENDELS OMGEKEERD.

- c. Rijd de machine op de aanhanger met de giek en het platform naar de truck gericht. Raadpleeg Figuur 4-5., Normale vervoerswijze van 800S/860SJ.
3. Zet het chassis en het platform vast met banden of kettingen van voldoende sterkte.



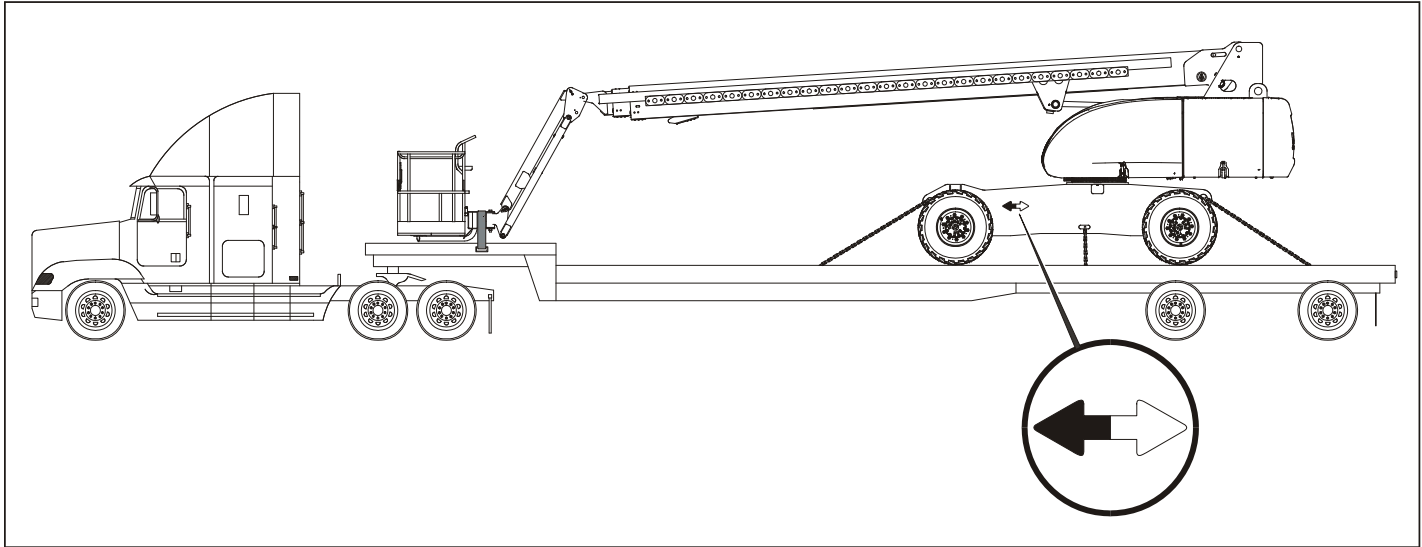

**Figuur 4-5. Normale vervoerswijze van 800S/860SJ**

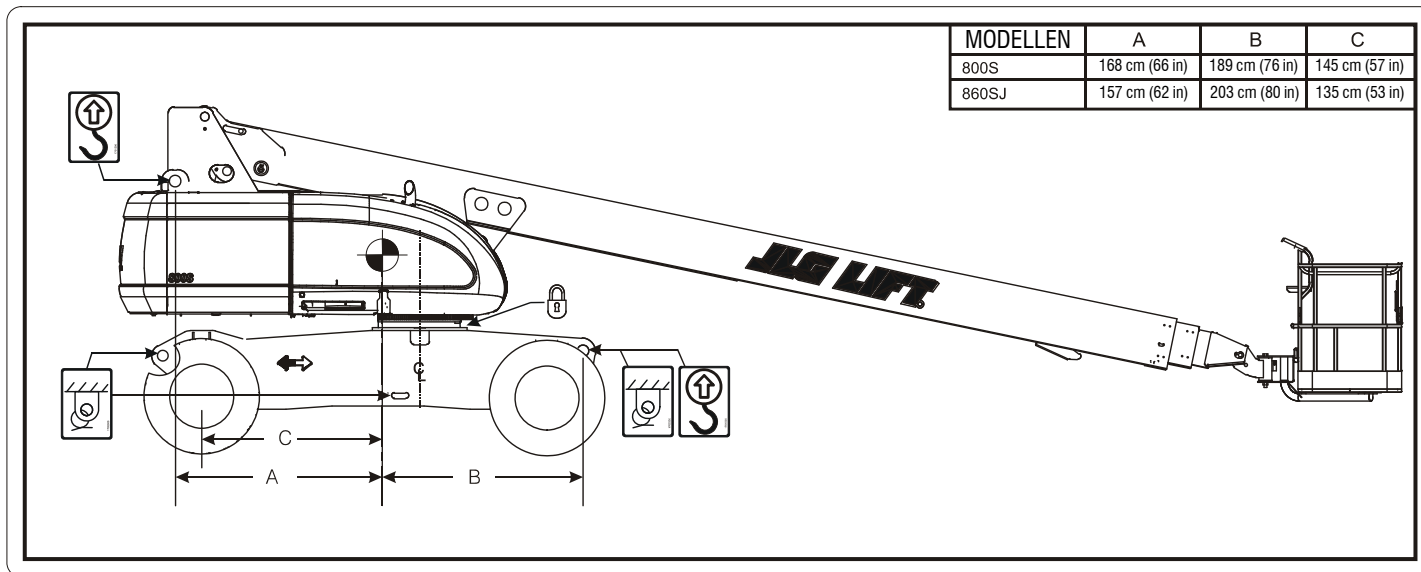

Figuur 4-6. Tabel voor hijsen en vastsjorren

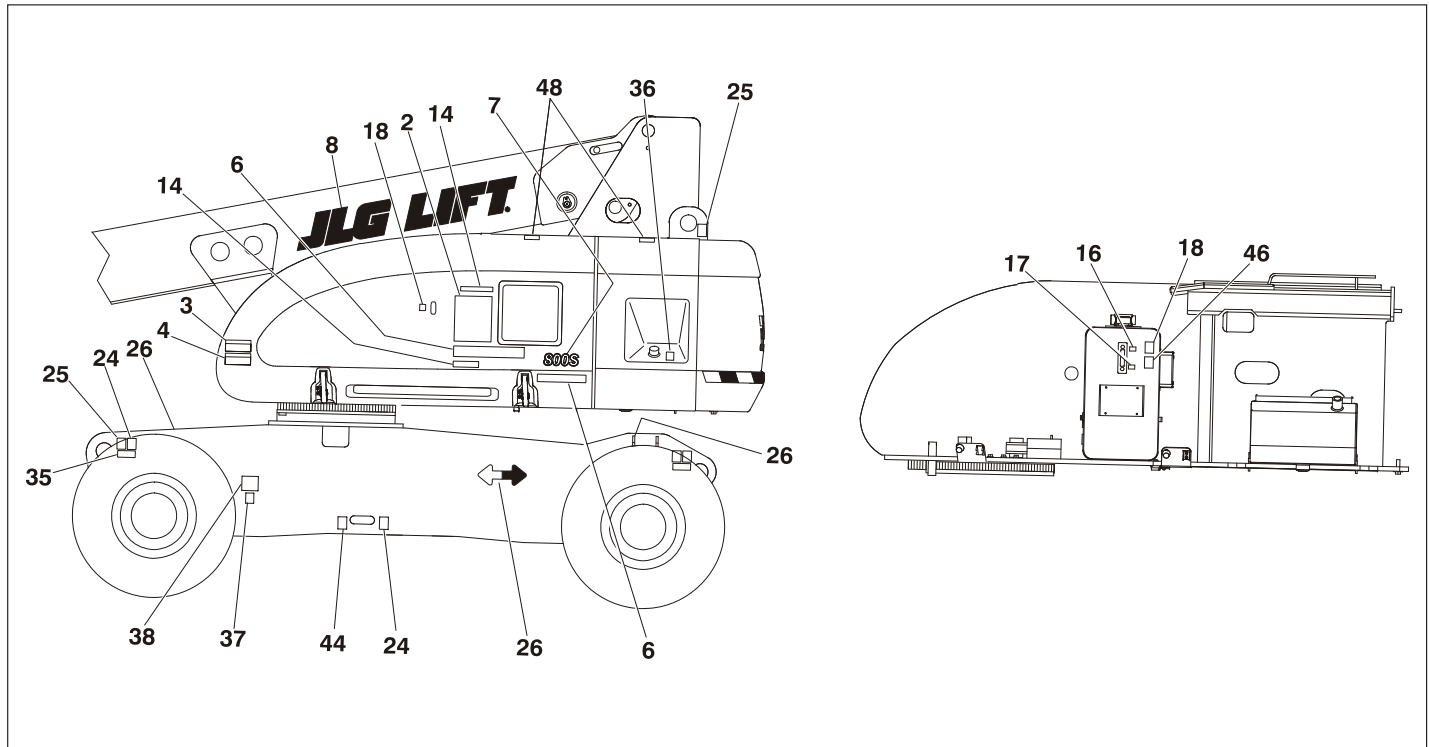

Figuur 4-7. Plaats van stickers - Platform met achteringang - Blad 1 van 2

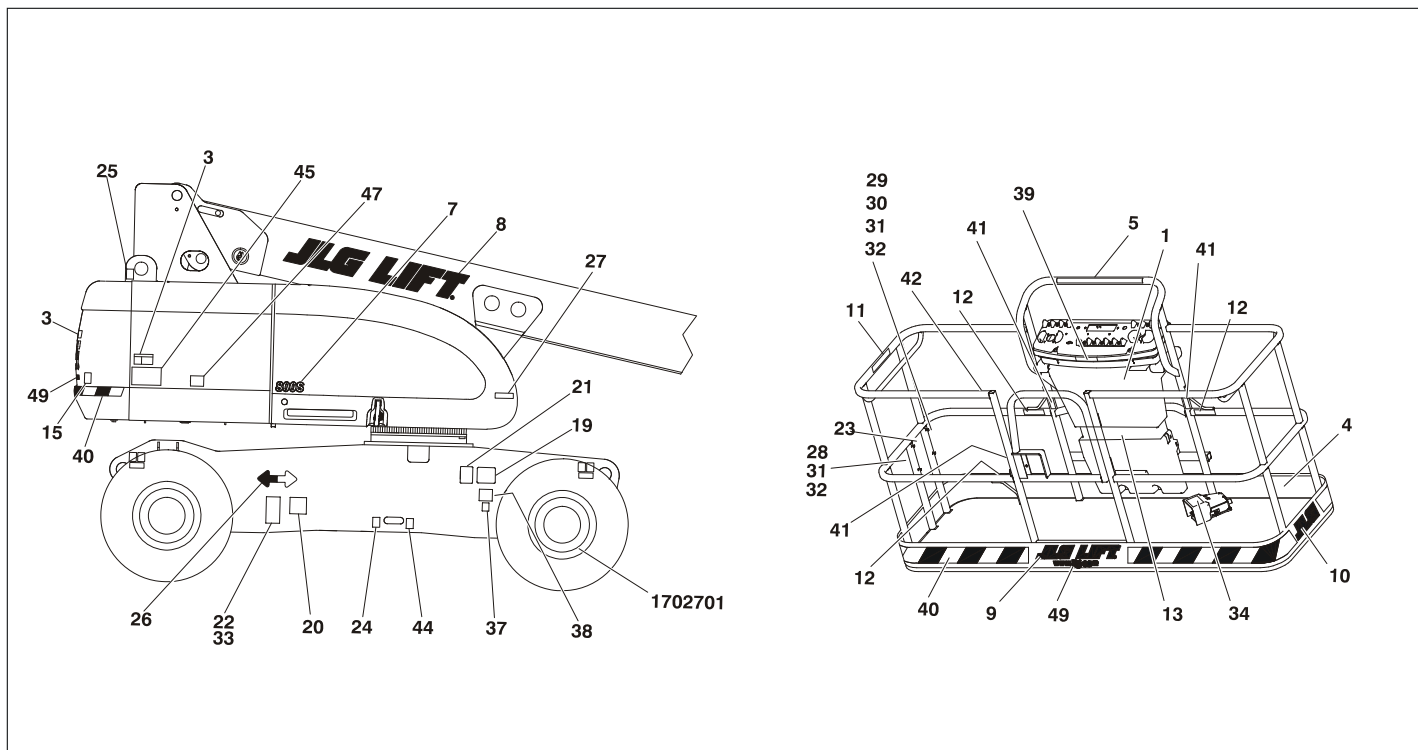

Figuur 4-8. Plaats van stickers - Platform met achteringang - Blad 2 van 2

**Tabel 4-1. Legenda voor plaats van stickers - Platform met achtergang**

Itemnr. 800S 860SJ	ANSI 0270907-2 0270908-2	Australisch 0270909-2 0270910-2	China/ Engels 0270931-1 0270932-1	Nederlands 0270915-2 0270916-2	Fins 0271830-2 0271831-1	Frans 0270919-2 0270920-2	Frans/ Engels 0270929-1 0270930-1	Duits 0270913-2 0270914-2	Italiaans 0270917-2 0270918-2
1	1703797	1703992	1703925	1704809	1705053	1704811	1703924	1704767	1704810
2	1703798	1704819	1703931	1704821	1705055	1704823	1703930	1704820	1704822
3	1703805	--	1703937	--	--	--	1703936	--	--
4	1703804	1701518	1703949	1701518	1701518	1701518	1703948	1701518	1701518
5	1705015	--	--	--	--	--	1705015	--	--
6	1703808	--	--	--	--	--	1703808	--	--
7	1704906 (800S) 1704907 (860SJ)	1704906 (800S) 1704907 (860SJ)	1704906 (800S) 1704907 (860SJ)	1704906 (800S) 1704907 (860SJ)	1704906 (800S) 1704907 (860SJ)	1704906 (800S) 1704907 (860SJ)	1704906 (800S) 1704907 (860SJ)	1704906 (800S) 1704907 (860SJ)	1704906 (800S) 1704907 (860SJ)
8	--	--	--	--	--	--	--	--	--
9	--	--	--	--	--	--	--	--	--
10	--	--	--	--	--	--	--	--	--
11	1702868	--	--	--	--	--	1704000	--	--
12	1704277	1704277	1704277	1704277	1704277	1704277	1704277	1704277	1704277

## HOOFDSTUK 4 - MACHINEBEDIENING

Tabel 4-1. Legenda voor plaats van stickers - Platform met achteringang

Itemnr. 800S 860SJ	ANSI 0270907-2 0270908-2	Australisch 0270909-2 0270910-2	China/ Engels 0270931-1 0270932-1	Nederlands 0270915-2 0270916-2	Fins 0271830-2 0271831-1	Frans 0270919-2 0270920-2	Frans/ Engels 0270929-1 0270930-1	Duits 0270913-2 0270914-2	Italiaans 0270917-2 0270918-2
13	1705088	1705088 (800S) 1704995 (860SJ)	1704101	--	--	--	1704099	--	--
14	1705089	1705089 (800S) 1704996 (860SJ)	1704109	--	--	--	1704107	--	--
15	3251813	--	--	1705084	1705084	1705084	3251813	1705084	1705084
16	1701502	1701502	1701502	1701502	1701502	1701502	1701502	1701502	1701502
17	1701503	1701503	1701503	1701503	1701503	1701503	1701503	1701503	1701503
18	1701504	1701504	1701504	1701504	1701504	1701504	1701504	1701504	1701504
19	1702153	--	--	--	--	--	1704006	--	--
20	1702631	1702631	1702631	1702631	1702631	1702631	1702631	1702631	1702631
21	1700584	1700584	1700584	1700584	1700584	1700584	1700584	1700584	1700584
22	--	--	--	--	--	--	--	--	--
23	1701509	1701509	1701509	1701509	1701509	1701509	1701509	1701509	1701509
24	1702300	1702300	1702300	1702300	1702300	1702300	1702300	1702300	1702300

**Tabel 4-1. Legenda voor plaats van stickers - Platform met achtergang**

Itemnr. 800S 860SJ	ANSI 0270907-2 0270908-2	Australisch 0270909-2 0270910-2	China/ Engels 0270931-1 0270932-1	Nederlands 0270915-2 0270916-2	Fins 0271830-2 0271831-1	Frans 0270919-2 0270920-2	Frans/ Engels 0270929-1 0270930-1	Duits 0270913-2 0270914-2	Italiaans 0270917-2 0270918-2
25	1701500	1701500	1701500	1701500	1701500	1701500	1701500	1701500	1701500
26	1701501	1701501	1701501	1701501	1701501	1701501	1701501	1701501	1701501
27	--	--	--	--	--	--	--	--	--
28	--	--	--	--	--	--	--	--	--
29	--	--	--	--	--	--	--	--	--
30	--	--	--	--	--	--	--	--	--
31	--	--	--	--	--	--	--	--	--
32	--	--	--	--	--	--	--	--	--
33	--	--	--	--	--	--	--	--	--
34	--	--	1703982	1703518	1701600	1693292	1703984	1693294	1701600
35	1703475 (800S) 1703482 (860SJ)	1703475 (800S) 1703482 (860SJ)	1703475 (800S) 1703482 (860SJ)	1703475 (800S) 1703482 (860SJ)	1703475 (800S) 1703482 (860SJ)	1703475 (800S) 1703482 (860SJ)	1703475 (800S) 1703482 (860SJ)	1703475 (800S) 1703482 (860SJ)	1703475 (800S) 1703482 (860SJ)
36	--	--	--	--	--	--	--	--	--
37	--	--	--	--	--	--	--	--	--
38	--	--	--	--	--	--	--	--	--
39	--	--	--	--	--	--	3252221	--	--

## HOOFDSTUK 4 - MACHINEBEDIENING

Tabel 4-1. Legenda voor plaats van stickers - Platform met achtergang

Itemnr. 800S 860SJ	ANSI 0270907-2 0270908-2	Australisch 0270909-2 0270910-2	China/ Engels 0270931-1 0270932-1	Nederlands 0270915-2 0270916-2	Fins 0271830-2 0271831-1	Frans 0270919-2 0270920-2	Frans/ Engels 0270929-1 0270930-1	Duits 0270913-2 0270914-2	Italiaans 0270917-2 0270918-2
40	--	--	--	--	--	--	--	--	--
41	--	--	--	--	--	--	--	--	--
42	--	--	--	--	--	--	--	--	--
43	--	--	--	--	--	--	--	--	--
44	1701499	1701499	1701499	1701499	1701499	1701499	1701499	1701499	1701499
45	3252781	3252781	3252781	3252781	3252781	3252781	3252781	3252781	3252781
46	1704412	1704412	1704412	1704412	1704412	1704412	1704412	1704412	1704412
47	1704540	1704540	1704540	1704540	1704540	1704540	1704540	1704540	1704540
48	1701691	1701691	1701691	1701691	1701691	1701691	1701691	1701691	1701691
49	--	--	--	--	--	--	--	--	--
50	--	--	--	--	--	--	--	--	--
51	--	--	--	--	--	--	--	--	--
52	--	--	--	--	--	--	--	--	--



**Tabel 4-2. Legenda voor plaats van stickers - Platform met achtergang**

Itemnr. 800S 860SJ	ANSI 0270907-2 0270908-2	Australisch 0270909-2 0270910-2	China/ Engels 0270931-1 0270932-1	Nederlands 0270915-2 0270916-2	Fins 0271830-2 0271831-1	Frans 0270919-2 0270920-2	Frans/ Engels 0270929-1 0270930-1	Duits 0270913-2 0270914-2	Italiaans 0270917-2 0270918-2
1	1703797	1703992	1703925	1704809	1705053	1704811	1703924	1704767	1704810
2	1703798	1704819	1703931	1704821	1705055	1704823	1703930	1704820	1704822
3	1703805	--	1703937	--	--	--	1703936	--	--
4	1703804	1701518	1703949	1701518	1701518	1701518	1703948	1701518	1701518
5	1705015	--	--	--	--	--	1705015	--	--
6	1703808	--	--	--	--	--	1703808	--	--
7	1704906 (800S) 1704907 (860SJ)	1704906 (800S) 1704907 (860SJ)	1704906 (800S) 1704907 (860SJ)	1704906 (800S) 1704907 (860SJ)	1704906 (800S) 1704907 (860SJ)	1704906 (800S) 1704907 (860SJ)	1704906 (800S) 1704907 (860SJ)	1704906 (800S) 1704907 (860SJ)	1704906 (800S) 1704907 (860SJ)
8	--	--	--	--	--	--	--	--	--
9	--	--	--	--	--	--	--	--	--
10	--	--	--	--	--	--	--	--	--
11	1702868	--	--	--	--	--	1704000	--	--
12	1704277	1704277	1704277	1704277	1704277	1704277	1704277	1704277	1704277

## HOOFDSTUK 4 - MACHINEBEDIENING

Tabel 4-2. Legenda voor plaats van stickers - Platform met achtergang

Itemnr. 800S 860SJ	ANSI 0270907-2 0270908-2	Australisch 0270909-2 0270910-2	China/ Engels 0270931-1 0270932-1	Nederlands 0270915-2 0270916-2	Fins 0271830-2 0271831-1	Frans 0270919-2 0270920-2	Frans/ Engels 0270929-1 0270930-1	Duits 0270913-2 0270914-2	Italiaans 0270917-2 0270918-2
13	1705088	1705088 (800S) 1704995 (860SJ)	1704101	--	--	--	1704099	--	--
14	1705089	1705089 (800S) 1704996 (860SJ)	1704109	--	--	--	1704107	--	--
15	3251813	--	--	1705084	1705084	1705084	3251813	1705084	1705084
16	1701502	1701502	1701502	1701502	1701502	1701502	1701502	1701502	1701502
17	1701503	1701503	1701503	1701503	1701503	1701503	1701503	1701503	1701503
18	1701504	1701504	1701504	1701504	1701504	1701504	1701504	1701504	1701504
19	1702153	--	--	--	--	--	1704006	--	--
20	1702631	1702631	1702631	1702631	1702631	1702631	1702631	1702631	1702631
21	1700584	1700584	1700584	1700584	1700584	1700584	1700584	1700584	1700584
22	--	--	--	--	--	--	--	--	--
23	1701509	1701509	1701509	1701509	1701509	1701509	1701509	1701509	1701509
24	1702300	1702300	1702300	1702300	1702300	1702300	1702300	1702300	1702300

**Tabel 4-2. Legenda voor plaats van stickers - Platform met achtergang**

Itemnr. 800S 860SJ	ANSI 0270907-2 0270908-2	Australisch 0270909-2 0270910-2	China/ Engels 0270931-1 0270932-1	Nederlands 0270915-2 0270916-2	Fins 0271830-2 0271831-1	Frans 0270919-2 0270920-2	Frans/ Engels 0270929-1 0270930-1	Duits 0270913-2 0270914-2	Italiaans 0270917-2 0270918-2
25	1701500	1701500	1701500	1701500	1701500	1701500	1701500	1701500	1701500
26	1701501	1701501	1701501	1701501	1701501	1701501	1701501	1701501	1701501
27	--	--	--	--	--	--	--	--	--
28	--	--	--	--	--	--	--	--	--
29	--	--	--	--	--	--	--	--	--
30	--	--	--	--	--	--	--	--	--
31	--	--	--	--	--	--	--	--	--
32	--	--	--	--	--	--	--	--	--
33	--	--	--	--	--	--	--	--	--
34	--	--	1703982	1703518	1701600	1693292	1703984	1693294	1701600
35	1703475 (800S) 1703482 (860SJ)	1703475 (800S) 1703482 (860SJ)	1703475 (800S) 1703482 (860SJ)	1703475 (800S) 1703482 (860SJ)	1703475 (800S) 1703482 (860SJ)	1703475 (800S) 1703482 (860SJ)	1703475 (800S) 1703482 (860SJ)	1703475 (800S) 1703482 (860SJ)	1703475 (800S) 1703482 (860SJ)
36	--	--	--	--	--	--	--	--	--
37	--	--	--	--	--	--	--	--	--
38	--	--	--	--	--	--	--	--	--
39	--	--	--	--	--	--	3252221	--	--

Tabel 4-2. Legenda voor plaats van stickers - Platform met achtergang

Itemnr. 800S 860SJ	ANSI 0270907-2 0270908-2	Australisch 0270909-2 0270910-2	China/ Engels 0270931-1 0270932-1	Nederlands 0270915-2 0270916-2	Fins 0271830-2 0271831-1	Frans 0270919-2 0270920-2	Frans/ Engels 0270929-1 0270930-1	Duits 0270913-2 0270914-2	Italiaans 0270917-2 0270918-2
40	--	--	--	--	--	--	--	--	--
41	--	--	--	--	--	--	--	--	--
42	--	--	--	--	--	--	--	--	--
43	--	--	--	--	--	--	--	--	--
44	1701499	1701499	1701499	1701499	1701499	1701499	1701499	1701499	1701499
45	3252781	3252781	3252781	3252781	3252781	3252781	3252781	3252781	3252781
46	1704412	1704412	1704412	1704412	1704412	1704412	1704412	1704412	1704412
47	1704540	1704540	1704540	1704540	1704540	1704540	1704540	1704540	1704540
48	1701691	1701691	1701691	1701691	1701691	1701691	1701691	1701691	1701691
49	--	--	--	--	--	--	--	--	--
50	--	--	--	--	--	--	--	--	--
51	--	--	--	--	--	--	--	--	--
52	--	--	--	--	--	--	--	--	--

**Tabel 4-3. Legenda voor plaats van stickers - Platform met achteringang**

Itemnr. 800S 860SJ	Japan 0270923-1 0270924-1	Koreans 0270925-1 0270926-1	Portugees 0271392-2 0271393-2	Portugees/ Spaans 0270933-1 0270934-1	Spaans 0270921-2 0270922-2	Spaans/ Engels 0270927-1 0270928-1	Zweeds 0271832-2 0271833-2	VK 0270911-2 0270912-2
1	1703926	1703927	1704985	1703928	1704812	1703923	1705054	1704808
2	1703932	1703933	1704986	1703934	1704824	1703929	1705056	1704819
3	1703938	1703939	--	1703940	--	1703935	--	--
4	1703950	1703951	1701518	1703952	1701518	1703947	1701518	1701518
5	--	--	--	--	--	1705015	--	--
6	--	--	--	--	--	1703808	--	--
7	1704906 (800S) 1704907 (860SJ)	1704906 (800S) 1704907 (860SJ)	1704906 (800S) 1704907 (860SJ)	1704906 (800S) 1704907 (860SJ)	1704906 (800S) 1704907 (860SJ)	1704906 (800S) 1704907 (860SJ)	1704906 (800S) 1704907 (860SJ)	1704906 (800S) 1704907 (860SJ)
8	--	--	--	--	--	--	--	--
9	--	--	--	--	--	--	--	--
10	--	--	--	--	--	--	--	--
11	--	--	--	1704002	--	1704001	--	--
12	1704277	1704277	--	1704277	1704277	1704277	1704277	1704277
13	1704102	1704103	--	1704100	--	1704098	--	--
14	1704110	1704111	--	1704108	--	1704106	--	--
15	--	--	1705084	3251813	1705084	3251813	1705084	1705084

## HOOFDSTUK 4 - MACHINEBEDIENING

Tabel 4-3. Legenda voor plaats van stickers - Platform met achteringang

Itemnr. 800S 860SJ	Japan 0270923-1 0270924-1	Koreaans 0270925-1 0270926-1	Portugees 0271392-2 0271393-2	Portugees/ Spaans 0270933-1 0270934-1	Spaans 0270921-2 0270922-2	Spaans/ Engels 0270927-1 0270928-1	Zweeds 0271832-2 0271833-2	VK 0270911-2 0270912-2
16	1701502	1701502	1701502	1701502	1701502	1701502	1701502	1701502
17	1701503	1701503	1701503	1701503	1701503	1701503	1701503	1701503
18	1701504	1701504	1701504	1701504	1701504	1701504	1701504	1701504
19	--	--	--	1704008	--	1704007	--	--
20	1702631	1702631	1702631	1702631	1702631	1702631	1702631	1702631
21	1700584	1700584	1700584	1700584	1700584	1700584	1700584	1700584
22	--	--	--	--	--	--	--	--
23	1701509	1701509	1701509	1701509	1701509	1701509	1701509	1701509
24	1702300	1702300	1702300	1702300	1702300	1702300	1702300	1702300
25	1701500	1701500	1701500	1701500	1701500	1701500	1701500	1701500
26	1701501	1701501	1701501	1701501	1701501	1701501	1701501	1701501
27	--	--	--	--	--	--	--	--
28	--	--	--	--	--	--	--	--
29	--	--	--	--	--	--	--	--
30	--	--	--	--	--	--	--	--
31	--	--	--	--	--	--	--	--
32	--	--	--	--	--	--	--	--

**Tabel 4-3. Legenda voor plaats van stickers - Platform met achtergang**

Itemnr. 800S 860SJ	Japan 0270923-1 0270924-1	Koreaans 0270925-1 0270926-1	Portugees 0271392-2 0271393-2	Portugees/ Spaans 0270933-1 0270934-1	Spaans 0270921-2 0270922-2	Spaans/ Engels 0270927-1 0270928-1	Zweeds 0271832-2 0271833-2	VK 0270911-2 0270912-2
33	--	--	--	--	--	--	--	--
34	1703980	1703981	1701600	1703985	1701791	1703983	1701600	--
35	1703475 (800S) 1703482 (860SJ)	1703475 (800S) 1703482 (860SJ)	1703475 (800S) 1703482 (860SJ)	1703475 (800S) 1703482 (860SJ)	1703475 (800S) 1703482 (860SJ)	1703475 (800S) 1703482 (860SJ)	1703475 (800S) 1703482 (860SJ)	1703475 (800S) 1703482 (860SJ)
36	--	--	--	--	--	--	--	--
37	--	--	--	--	--	--	--	--
38	--	--	--	--	--	--	--	--
39	--	--	--	--	--	--	--	--
40	--	--	--	--	--	--	--	--
41	--	--	--	--	--	--	--	--
42	--	--	--	--	--	--	--	--
43	--	--	--	--	--	--	--	--
44	1701499	1701499	1701499	1701499	1701499	1701499	1701499	1701499
45	3252781	3252781	3252781	3252781	3252781	3252781	3252781	3252781
46	1704412	1704412	1704412	1704412	1704412	1704412	1704412	1704412
47	1704540	1704540	1704540	1704540	1704540	1704540	1704540	1704540

Tabel 4-3. Legenda voor plaats van stickers - Platform met achteringang

Itemnr. 800S 860SJ	Japan 0270923-1 0270924-1	Koreaans 0270925-1 0270926-1	Portugees 0271392-2 0271393-2	Portugees/ Spaans 0270933-1 0270934-1	Spaans 0270921-2 0270922-2	Spaans/ Engels 0270927-1 0270928-1	Zweeds 0271832-2 0271833-2	VK 0270911-2 0270912-2
48	1701691	1701691	1701691	1701691	1701691	1701691	1701691	1701691
49	--	--	--	--	--	--	--	--
50	--	--	--	--	--	--	--	--
51	--	--	--	--	--	--	--	--
52	--	--	--	--	--	--	--	--



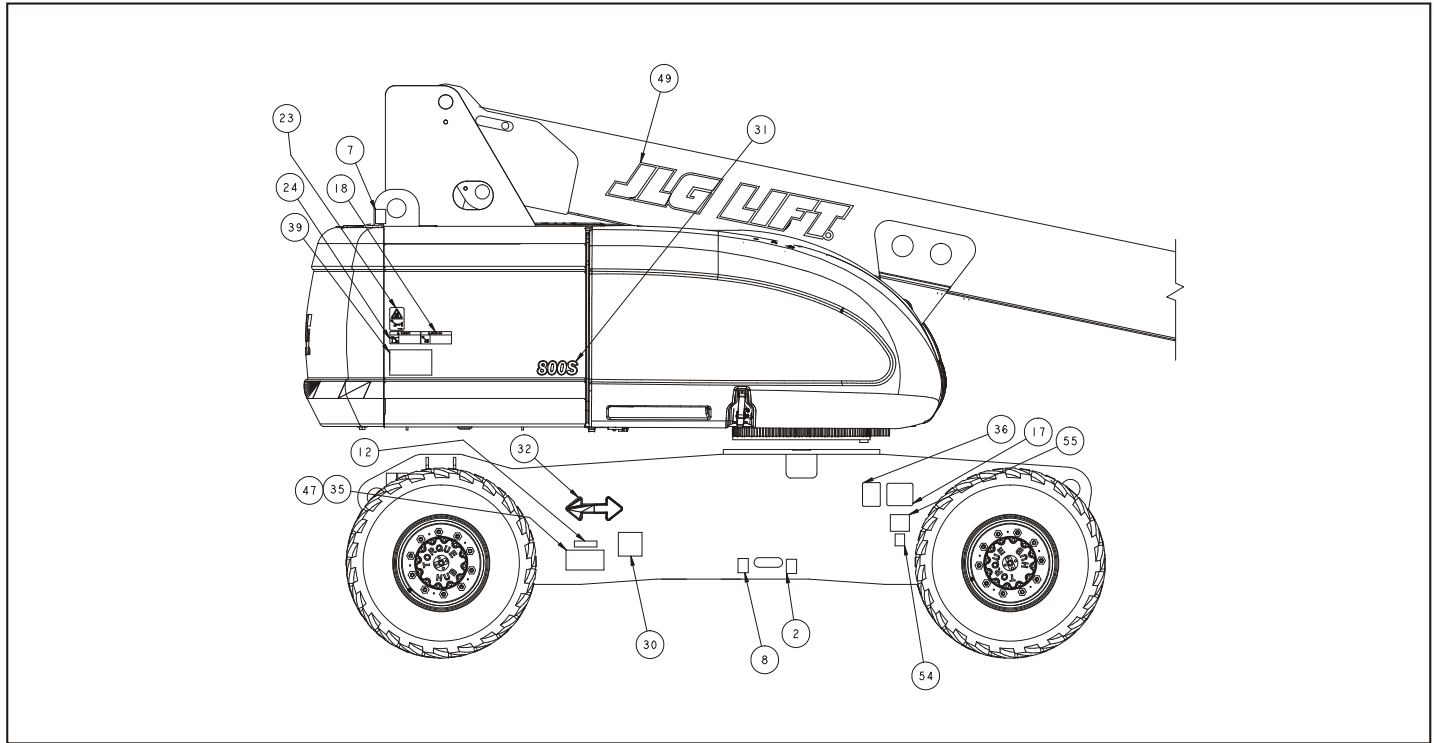

Figuur 4-9. Plaats van stickers - Platform met ingang opzij - Blad 1 van 5

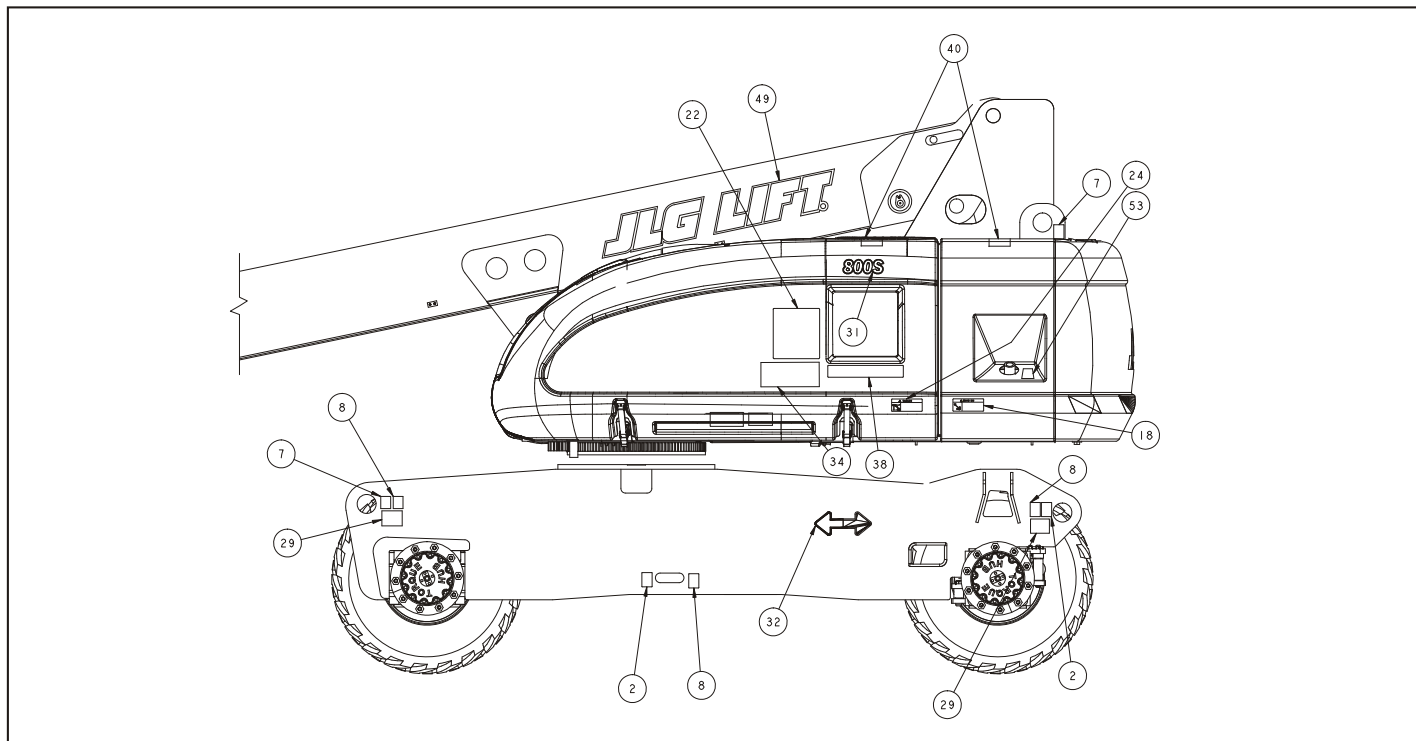

**Figuur 4-10. Plaats van stickers - Platform met ingang opzij - Blad 2 van 5**

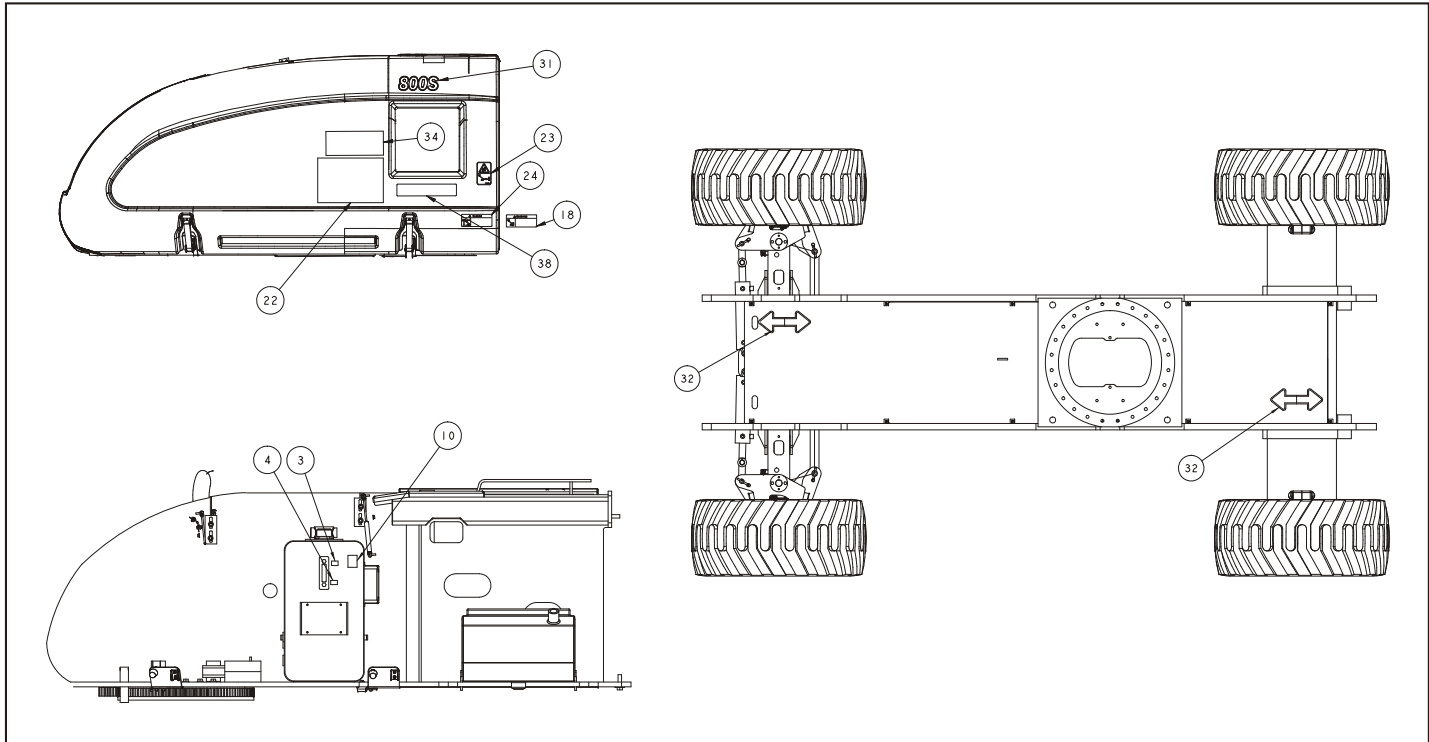

Figuur 4-11. Plaats van stickers - Platform met ingang opzij - Blad 3 van 5

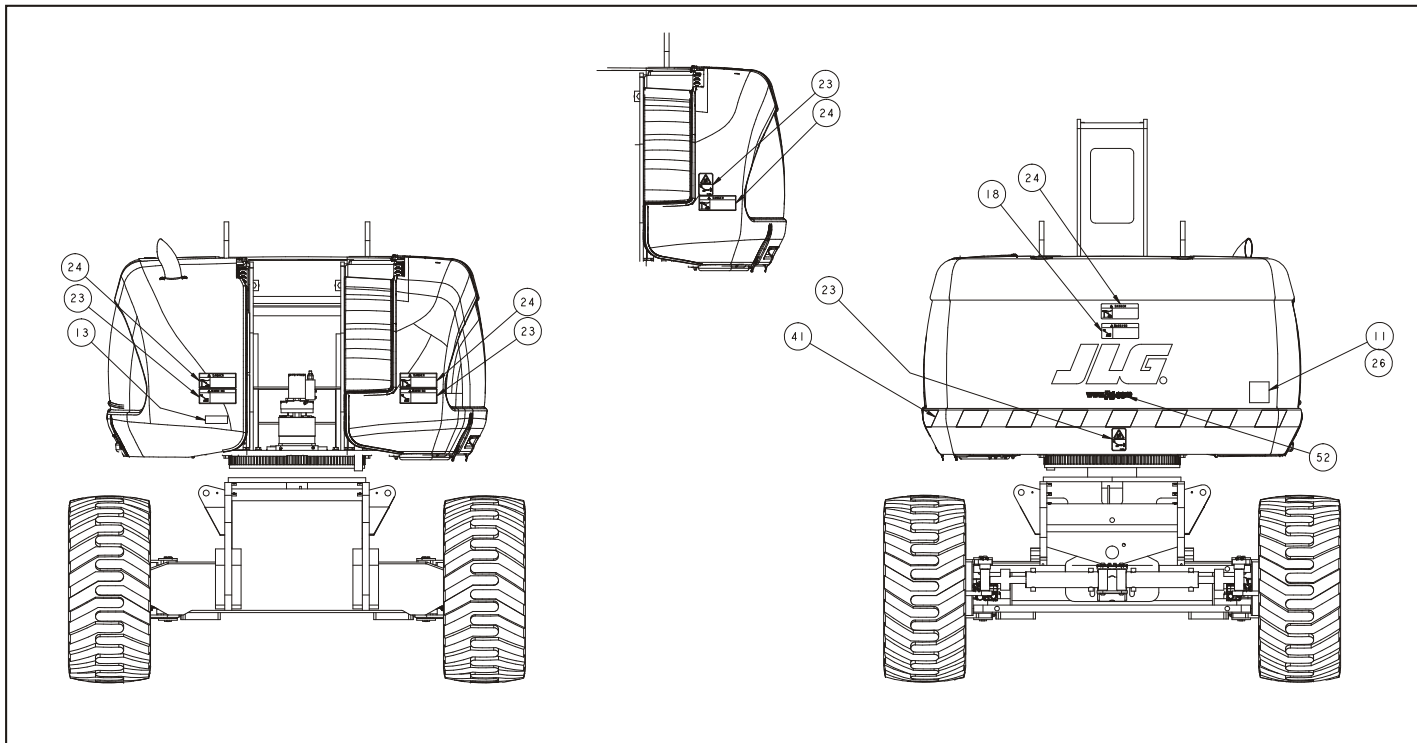

Figuur 4-12. Plaats van stickers - Platform met ingang opzij - Blad 4 van 5

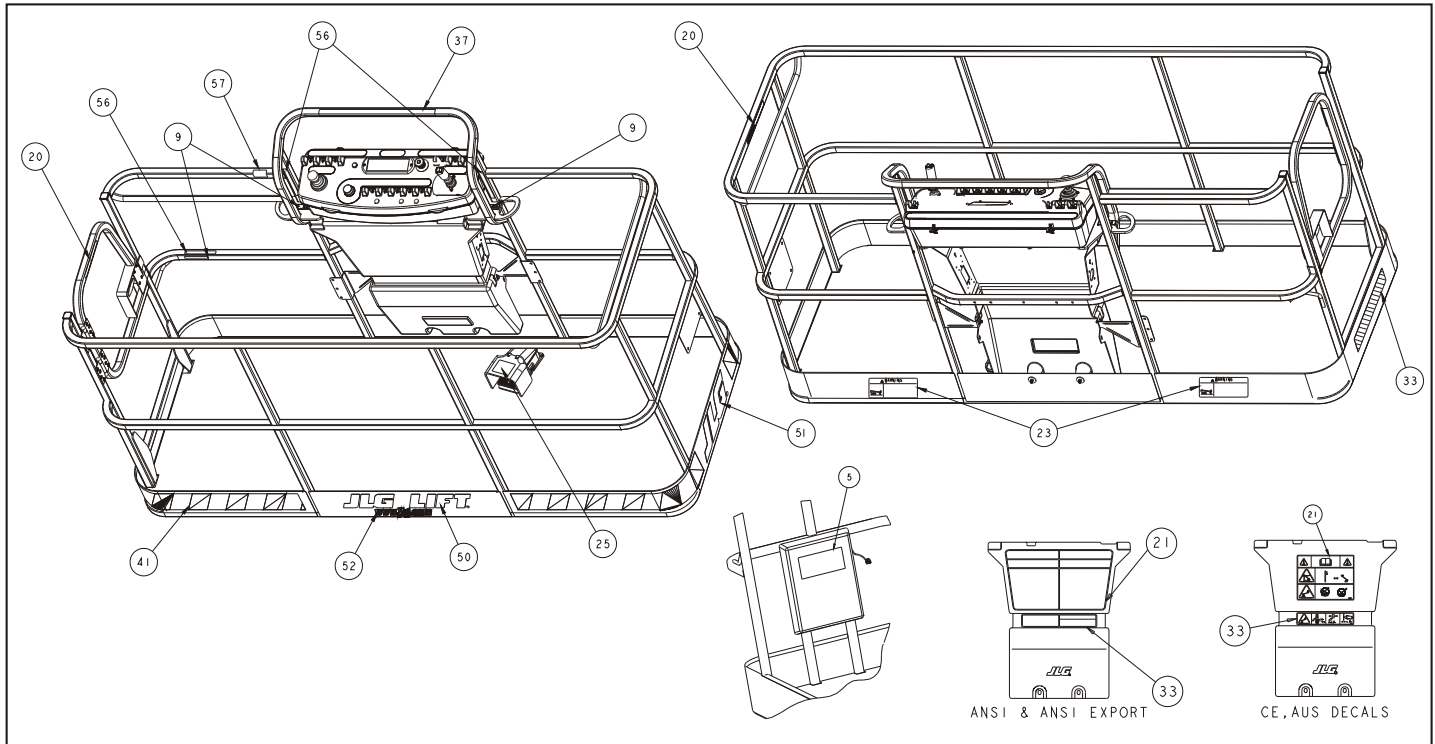

Figuur 4-13. Plaats van stickers - Platform met ingang opzij - Blad 5 van 5

## HOOFDSTUK 4 - MACHINEBEDIENING

Tabel 4-4. 800S - Legenda voor plaats van stickers - Platform met ingang opzij - Voorafgaande aan S/N 0300143294

Itemnr.	ANSI 0274499-8	Koreaans 0274501-6	China 0274503-6	Spaans 0274513-6	Portugees 0274505-7	Frans 0274507-6	CE/Australisch 0274509-3	Japan 0274511-6
1	--	--	--	--	--	--	--	--
2	1701499	1701499	1701499	1701499	1701499	1701499	1701499	1701499
3	--	--	--	--	--	--	--	--
4	--	--	--	--	--	--	--	--
5	1701509	1701509	1701509	1701509	1701509	1701509	1701509	1701509
6	--	--	--	--	--	--	--	--
7	1703811	1703811	1703811	1703811	1703811	1703811	1703811	1703811
8	1703814	1703814	1703814	1703814	1703814	1703814	1703814	1703814
9	1704277	1704277	1704277	1704277	1704277	1704277	1704277	1704277
10	1704412	1704412	1704412	1704412	1704412	1704412	1704412	1704412
11	--	--	--	--	--	--	1705084	--
12	--	--	--	--	--	--	--	--
13	--	--	--	--	--	--	--	--
14	--	--	--	--	--	--	--	--
15	--	--	--	--	--	--	--	--
16	--	--	--	--	--	--	--	--
17	--	--	1702153	1704007	1705901	1704006	--	--
18	1703953	1703945	1703943	1703941	1705903	1703942	--	1703944

**Tabel 4-4. 800S - Legenda voor plaats van stickers - Platform met ingang opzij - Voorafgaande aan S/N 0300143294**

Itemnr.	ANSI 0274499-8	Koreaans 0274501-6	China 0274503-6	Spaans 0274513-6	Portugees 0274505-7	Frans 0274507-6	CE/Australisch 0274509-3	Japan 0274511-6
19	--	--	--	--	--	--	--	--
20	1702868	1705969	1702868	1704001	1705967	1704000	--	--
21	1703797	1703927	1703925	1703923	1705895	1703924	1705921	1703926
22	1705336	1705345	1705348	1705917	1705896	1705347	1705822	1705344
23	1703804	1703951	1703949	1703947	1705898	1703948	1701518	1703950
24	1703805	1703939	1703937	1703935	1705897	1703936	1705961	1703938
25	3252347	1703981	1703982	1703983	1705902	1703984	1705828	1703980
26	3251813	--	3251813	3251813	3251813	3251813	--	3251813
27	--	--	--	--	--	--	--	--
28	--	--	--	--	--	--	--	--
29	1703475	1703475	1703475	1703475	1703475	1703475	1703475	1703475
30	1702631	1702631	1702631	1702631	1702631	1702631	1702631	1702631
31	1704906	1704906	1704906	1704906	1704906	1704906	1704906	1704906
32	1701501	1701501	1701501	1701501	1701501	1701501	1701501	1701501
33	1705088	1704103	1704101	1704098	1706380	1704099	1705978	1704102
34	1707016	1707043	1707045	1707048	1707051	1707046	1705978	1707053
35	1706948	1706948	1706948	1706948	1706948	1706948	--	1706948
36	1700584	1700584	1700584	1700584	1700584	1700584	1700584	1700584

## HOOFDSTUK 4 - MACHINEBEDIENING

Tabel 4-4. 800S - Legenda voor plaats van stickers - Platform met ingang opzij - Voorafgaande aan S/N 0300143294

Itemnr.	ANSI 0274499-8	Koreaans 0274501-6	China 0274503-6	Spaans 0274513-6	Portugees 0274505-7	Frans 0274507-6	CE/Australisch 0274509-3	Japan 0274511-6
37	1001108496	1001108496	1001108496	1001108496	1001108496	1001108496	--	1001108496
38	1706941	1706941	1706941	1706941	1706941	1706941	--	1706941
39	3252781	3252781	3252781	3252781	3252781	3252781	3252781	3252781
40	1701691	1701691	1701691	1701691	1701691	1701691	1701691	1701691
41	--	--	--	--	--	--	--	--
42	--	--	--	--	--	--	--	--
43	--	--	--	--	--	--	--	--
44	--	--	--	--	--	--	--	--
45	--	--	--	--	--	--	--	--
46	--	--	--	--	--	--	--	--
47	--	--	--	--	--	--	--	--
48	--	--	--	--	--	--	--	--
49	--	--	--	--	--	--	--	--
50	--	--	--	--	--	--	--	--
51	--	--	--	--	--	--	--	--
52	--	--	--	--	--	--	--	--
53	--	--	--	--	--	--	--	--
54	--	--	--	--	--	--	--	--



**Tabel 4-4. 800S - Legenda voor plaats van stickers - Platform met ingang opzij - Voorafgaande aan S/N 0300143294**

<b>Itemnr.</b>	<b>ANSI 0274499-8</b>	<b>Koreaans 0274501-6</b>	<b>China 0274503-6</b>	<b>Spaans 0274513-6</b>	<b>Portugees 0274505-7</b>	<b>Frans 0274507-6</b>	<b>CE/Australisch 0274509-3</b>	<b>Japan 0274511-6</b>
55	--	--	--	--	--	--	--	--
56	--	--	--	--	--	--	--	--
57	--	--	--	--	--	--	--	--
58	--	--	--	--	--	--	--	--
59	1705351	1705427	1705430	1705910	1705905	1705429	--	1705426

## HOOFDSTUK 4 - MACHINEBEDIENING

Tabel 4-5. 800S - Legenda voor plaats van stickers - Platform met ingang opzij - S/N 0300143294 & B30000153 tot S/N 0300182742

Itemnr.	ANSI 0274499-9	Koreans 0274501-7	China 0274503-7	Spaans 0274513-7	Portugees 0274505-8	Frans 0274507-7	CE/Aus 0274509-3	Japan 0274511-7
1	--	--	--	--	--	--	--	--
2	1701499	1701499	1701499	1701499	1701499	1701499	1701499	1701499
3	--	--	--	--	--	--	--	--
4	--	--	--	--	--	--	--	--
5	1701509	1701509	1701509	1701509	1701509	1701509	1701509	1701509
6	--	--	--	--	--	--	--	--
7	1703811	1703811	1703811	1703811	1703811	1703811	1703811	1703811
8	1703814	1703814	1703814	1703814	1703814	1703814	1703814	1703814
9	1704277	1704277	1704277	1704277	1704277	1704277	1704277	1704277
10	1704412	1704412	1704412	1704412	1704412	1704412	1704412	1704412
11	--	--	--	--	--	--	1705084	--
12	--	--	--	--	--	--	--	--
13	--	--	--	--	--	--	--	--
14	--	--	--	--	--	--	--	--
15	--	--	--	--	--	--	--	--
16	--	--	--	--	--	--	--	--
17	--	--	1702153	1704007	1705901	1704006	--	--

**Tabel 4-5. 800S - Legenda voor plaats van stickers - Platform met ingang opzij - S/N 0300143294 & B30000153 tot S/N 0300182742**

<b>Itemnr.</b>	<b>ANSI 0274499-9</b>	<b>Koreaans 0274501-7</b>	<b>China 0274503-7</b>	<b>Spaans 0274513-7</b>	<b>Portugees 0274505-8</b>	<b>Frans 0274507-7</b>	<b>CE/Aus 0274509-3</b>	<b>Japan 0274511-7</b>
18	1703953	1703945	1703943	1703941	1705903	1703942	--	1703944
19	--	--	--	--	--	--	--	--
20	1702868	1705969	1702868	1704001	1705967	1704000	--	--
21	1703797	1703927	1703925	1703923	1705895	1703924	1705921	1703926
22	1705336	1705345	1705348	1705917	1705896	1705347	1705822	1705344
23	1703804	1703951	1703949	1703947	1705898	1703948	1701518	1703950
24	1703805	1703939	1703937	1703935	1705897	1703936	1705961	1703938
25	3252347	1703981	1703982	1703983	1705902	1703984	1705828	1703980
26	3251813	--	3251813	3251813	3251813	3251813	--	3251813
27	--	--	--	--	--	--	--	--
28	--	--	--	--	--	--	--	--
29	1703475	1703475	1703475	1703475	1703475	1703475	1703475	1703475
30	1702631	1702631	1702631	1702631	1702631	1702631	1702631	1702631
31	1704906	1704906	1704906	1704906	1704906	1704906	1704906	1704906
32	1701501	1701501	1701501	1701501	1701501	1701501	1701501	1701501
33	1001122507	1001122200	1001121809	1001121804	1001121806	1001121802	1705978	1001121807
34	1001122515	1001122201	1001121822	1001121817	1001121819	1001121815	1705978	1001121820
35	1706948	1706948	1706948	1706948	1706948	1706948	--	1706948

## HOOFDSTUK 4 - MACHINEBEDIENING

Tabel 4-5. 800S - Legenda voor plaats van stickers - Platform met ingang opzij - S/N 0300143294 & B30000153 tot S/N 0300182742

Itemnr.	ANSI 0274499-9	Koreaans 0274501-7	China 0274503-7	Spaans 0274513-7	Portugees 0274505-8	Frans 0274507-7	CE/Aus 0274509-3	Japan 0274511-7
36	1700584	1700584	1700584	1700584	1700584	1700584	1700584	1700584
37	1001108496	1001108496	1001108496	1001108496	1001108496	1001108496	--	1001108496
38	1706941	1706941	1706941	1706941	1706941	1706941	--	1706941
39	3252781	3252781	3252781	3252781	3252781	3252781	3252781	3252781
40	1701691	1701691	1701691	1701691	1701691	1701691	1701691	1701691
41	--	--	--	--	--	--	--	--
42	--	--	--	--	--	--	--	--
43	--	--	--	--	--	--	--	--
44	--	--	--	--	--	--	--	--
45	--	--	--	--	--	--	--	--
46	--	--	--	--	--	--	--	--
47	--	--	--	--	--	--	--	--
48	--	--	--	--	--	--	--	--
49	--	--	--	--	--	--	--	--
50	--	--	--	--	--	--	--	--
51	--	--	--	--	--	--	--	--
52	--	--	--	--	--	--	--	--
53	--	--	--	--	--	--	--	--

**Tabel 4-5. 800S - Legenda voor plaats van stickers - Platform met ingang opzij - S/N 0300143294 & B30000153 tot S/N 0300182742**

<b>Itemnr.</b>	<b>ANSI 0274499-9</b>	<b>Koreaans 0274501-7</b>	<b>China 0274503-7</b>	<b>Spaans 0274513-7</b>	<b>Portugees 0274505-8</b>	<b>Frans 0274507-7</b>	<b>CE/Aus 0274509-3</b>	<b>Japan 0274511-7</b>
54	--	--	--	--	--	--	--	--
55	--	--	--	--	--	--	--	--
56	--	--	--	--	--	--	--	--
57	--	--	--	--	--	--	--	--
58	--	--	--	--	--	--	--	--
59	1705351	1705427	1705430	1705910	1705905	1705429	--	1705426

## HOOFDSTUK 4 - MACHINEBEDIENING

Tabel 4-6. 860SJ - Legenda voor plaats van stickers - Platform met ingang opzij - Voorafgaande aan S/N 0300143294

Itemnr.	ANSI 0274500-8	Koreans 0274502-7	China 0274504-7	Spaans 0274514-7	Portugees 0274506-8	Frans 0274508-7	CE/Aus 0274510-4	Japan 0274512-7
1	--	--	--	--	--	--	--	--
2	1701499	1701499	1701499	1701499	1701499	1701499	1701499	1701499
3	--	--	--	--	--	--	--	--
4	--	--	--	--	--	--	--	--
5	1701509	1701509	1701509	1701509	1701509	1701509	1701509	1701509
6	--	--	--	--	--	--	--	--
7	1703811	1703811	1703811	1703811	1703811	1703811	1703811	1703811
8	1703814	1703814	1703814	1703814	1703814	1703814	1703814	1703814
9	1704277	1704277	1704277	1704277	1704277	1704277	1704277	1704277
10	1704412	1704412	1704412	1704412	1704412	1704412	1704412	1704412
11	--	--	--	--	--	--	1705084	--
12	--	--	--	--	--	1705514	--	--
13	--	--	--	--	--	--	--	--
14	--	--	--	--	--	--	--	--
15	--	--	--	--	--	--	--	--
16	--	--	--	--	--	--	--	--
17	1702153	--	--	1704007	1705901	1704006	1704006	--
18	1703953	1703945	1703943	1703941	1705903	1703942	1703942	1703944

**Tabel 4-6. 860SJ - Legenda voor plaats van stickers - Platform met ingang opzij - Voorafgaande aan S/N 0300143294**

<b>Itemnr.</b>	<b>ANSI 0274500-8</b>	<b>Koreaans 0274502-7</b>	<b>China 0274504-7</b>	<b>Spaans 0274514-7</b>	<b>Portugees 0274506-8</b>	<b>Frans 0274508-7</b>	<b>CE/Aus 0274510-4</b>	<b>Japan 0274512-7</b>
19	--	--	--	--	--	--	--	--
20	1702868	1705969	1705968	1704001	1705967	1704000	--	--
21	1703797	1703927	1703925	1703923	1705895	1703924	1705921	1703926
22	1705336	1705345	1705348	1705917	1705896	1705347	1705822	1705344
23	1703804	1703951	1703949	1703947	1705898	1703948	1701518	1703950
24	1703805	1703939	1703937	1703935	1705897	1703936	1705961	1703938
25	3252347	1703981	1703982	1703983	1705902	1703984	1705828	1703980
26	3251813	--	3251813	3251813	3251813	3251813	--	3251813
27	--	--	--	--	--	--	--	--
28	--	--	--	--	--	--	--	--
29	1703482	1703482	1703482	1703482	1703482	1703482	1703482	1703472
30	1702631	1702631	1702631	1702631	1702631	1702631	1702631	1702631
31	1704907	1704907	1704907	1704906	1704907	1704907	1704907	1704907
32	1701501	1701501	1701501	1701501	1701501	1701501	1701501	1701501
33	1704995	1001094798	1001094800	1001094802	1001094804	1001094806	1705978	1707059
34	1707015	1001094799	1001094801	1001094803	1001094805	1001094808	1705978	1707054
35	1706948	1706948	1706948	1706948	1706948	1706948	--	1706948
36	1700584	1700584	1700584	1700584	1700584	1700584	1700584	1700584

## HOOFDSTUK 4 - MACHINEBEDIENING

Tabel 4-6. 860SJ - Legenda voor plaats van stickers - Platform met ingang opzij - Voorafgaande aan S/N 0300143294

Itemnr.	ANSI 0274500-8	Koreaans 0274502-7	China 0274504-7	Spaans 0274514-7	Portugees 0274506-8	Frans 0274508-7	CE/Aus 0274510-4	Japan 0274512-7
37	1001108496	1001108496	1001108496	1001108496	1001108496	1001108496	--	1001108496
38	1706941	1706941	1706941	1706941	1706941	1706941	--	1706941
39	3252781	3252781	3252781	3252781	3252781	3252781	3252781	3252781
40	1701691	1701691	1701691	1701691	1701691	1701691	1701691	1701691
41	--	--	--	--	--	--	--	--
42	--	--	--	--	--	--	--	--
43	--	--	--	--	--	--	--	--
44	--	--	--	--	--	--	--	--
45	--	--	--	--	--	--	--	--
46	--	--	--	--	--	--	--	--
47	--	--	--	--	--	--	--	--
48	--	--	--	--	--	--	--	--
49	--	--	--	--	--	--	--	--
50	--	--	--	--	--	--	--	--
51	--	--	--	--	--	--	--	--
52	--	--	--	--	--	--	--	--
53	--	--	--	--	--	--	--	--
54	--	--	--	--	--	--	--	--



**Tabel 4-6. 860SJ - Legenda voor plaats van stickers - Platform met ingang opzij - Voorafgaande aan S/N 0300143294**

<b>Itemnr.</b>	<b>ANSI 0274500-8</b>	<b>Koreaans 0274502-7</b>	<b>China 0274504-7</b>	<b>Spaans 0274514-7</b>	<b>Portugees 0274506-8</b>	<b>Frans 0274508-7</b>	<b>CE/Aus 0274510-4</b>	<b>Japan 0274512-7</b>
55	--	--	--	--	--	--	--	--
56	--	--	--	--	--	--	--	--
57	--	--	--	--	--	--	--	--
58	--	--	--	--	--	--	--	--
59	1705351	1705427	1705430	1705910	1705905	1705429	--	1705426

## HOOFDSTUK 4 - MACHINEBEDIENING

Tabel 4-7. 860SJ - Legenda voor plaats van stickers - Platform met ingang opzij - S/N 0300143294 & B300000153 tot S/N 0300182742

Itemnr.	ANSI 0274500-9	Koreaans 0274502-8	China 0274504-8	Spaans 0274514-8	Portugees 0274506-9	Frans 0274508-8	CE/Aus 0274510-4	Japan 0274512-8
1	--	--	--	--	--	--	--	--
2	1701499	1701499	1701499	1701499	1701499	1701499	1701499	1701499
3	--	--	--	--	--	--	--	--
4	--	--	--	--	--	--	--	--
5	1701509	1701509	1701509	1701509	1701509	1701509	1701509	1701509
6	--	--	--	--	--	--	--	--
7	1703811	1703811	1703811	1703811	1703811	1703811	1703811	1703811
8	1703814	1703814	1703814	1703814	1703814	1703814	1703814	1703814
9	1704277	1704277	1704277	1704277	1704277	1704277	1704277	1704277
10	1704412	1704412	1704412	1704412	1704412	1704412	1704412	1704412
11	--	--	--	--	--	--	1705084	--
12	--	--	--	--	--	1705514	--	--
13	--	--	--	--	--	--	--	--
14	--	--	--	--	--	--	--	--
15	--	--	--	--	--	--	--	--
16	--	--	--	--	--	--	--	--
17	1702153	--	--	1704007	1705901	1704006	1704006	--

**Tabel 4-7. 860SJ - Legenda voor plaats van stickers - Platform met ingang opzij - S/N 0300143294 & B300000153 tot S/N 0300182742**

Itemnr.	ANSI 0274500-9	Koreans 0274502-8	China 0274504-8	Spaans 0274514-8	Portugees 0274506-9	Frans 0274508-8	CE/Aus 0274510-4	Japan 0274512-8
18	1703953	1703945	1703943	1703941	1705903	1703942	1703942	1703944
19	--	--	--	--	--	--	--	--
20	1702868	1705969	1705968	1704001	1705967	1704000	--	--
21	1703797	1703927	1703925	1703923	1705895	1703924	1705921	1703926
22	1705336	1705345	1705348	1705917	1705896	1705347	1705822	1705344
23	1703804	1703951	1703949	1703947	1705898	1703948	1701518	1703950
24	1703805	1703939	1703937	1703935	1705897	1703936	1705961	1703938
25	3252347	1703981	1703982	1703983	1705902	1703984	1705828	1703980
26	3251813	--	3251813	3251813	3251813	3251813	--	3251813
27	--	--	--	--	--	--	--	--
28	--	--	--	--	--	--	--	--
29	1703482	1703482	1703482	1703482	1703482	1703482	1703482	1703472
30	1702631	1702631	1702631	1702631	1702631	1702631	1702631	1702631
31	1704907	1704907	1704907	1704906	1704907	1704907	1704907	1704907
32	1701501	1701501	1701501	1701501	1701501	1701501	1701501	1701501
33	1001122508	1001122509	1001122510	1001122511	1001122512	1001122513	1705978	1001122514
34	1001122516	1001122517	1001122518	1001122519	1001122520	1001122521	1705978	1001122522
35	1706948	1706948	1706948	1706948	1706948	1706948	--	1706948

## HOOFDSTUK 4 - MACHINEBEDIENING

Tabel 4-7. 860SJ - Legenda voor plaats van stickers - Platform met ingang opzij - S/N 0300143294 & B300000153 tot S/N 0300182742

Itemnr.	ANSI 0274500-9	Koreaans 0274502-8	China 0274504-8	Spaans 0274514-8	Portugees 0274506-9	Frans 0274508-8	CE/Aus 0274510-4	Japan 0274512-8
36	1700584	1700584	1700584	1700584	1700584	1700584	1700584	1700584
37	1001108496	1001108496	1001108496	1001108496	1001108496	1001108496	--	1001108496
38	1706941	1706941	1706941	1706941	1706941	1706941	--	1706941
39	3252781	3252781	3252781	3252781	3252781	3252781	3252781	3252781
40	1701691	1701691	1701691	1701691	1701691	1701691	1701691	1701691
41	--	--	--	--	--	--	--	--
42	--	--	--	--	--	--	--	--
43	--	--	--	--	--	--	--	--
44	--	--	--	--	--	--	--	--
45	--	--	--	--	--	--	--	--
46	--	--	--	--	--	--	--	--
47	--	--	--	--	--	--	--	--
48	--	--	--	--	--	--	--	--
49	--	--	--	--	--	--	--	--
50	--	--	--	--	--	--	--	--
51	--	--	--	--	--	--	--	--
52	--	--	--	--	--	--	--	--
53	--	--	--	--	--	--	--	--

**Tabel 4-7. 860SJ - Legenda voor plaats van stickers - Platform met ingang opzij - S/N 0300143294 & B300000153 tot S/N 0300182742**

Itemnr.	ANSI 0274500-9	Koreaans 0274502-8	China 0274504-8	Spaans 0274514-8	Portugees 0274506-9	Frans 0274508-8	CE/Aus 0274510-4	Japan 0274512-8
54	--	--	--	--	--	--	--	--
55	--	--	--	--	--	--	--	--
56	--	--	--	--	--	--	--	--
57	--	--	--	--	--	--	--	--
58	--	--	--	--	--	--	--	--
59	1705351	1705427	1705430	1705910	1705905	1705429	--	1705426



## HOOFDSTUK 5. NOODPROCEDURES

### 5.1 ALGEMEEN

In dit hoofdstuk vindt u de stappen die u moet nemen in geval van een noodsituatie tijdens het werk.

### 5.2 MELDEN VAN ONGEVALLLEN

JLG Industries, Inc. moet onmiddellijk in kennis worden gesteld van elk ongeval waarbij een JLG-product is betrokken. Ook al is er geen sprake van letsel of materiële schade, toch moet de fabriek telefonisch van alle nodige details op de hoogte worden gesteld.

In de VS:

Telefoon van JLG: 877-JLG-SAFE (554-7233)  
(08.00 tot 16.45 EST)

Buiten de VS:

240-420-2661

E-mail:

ProductSafety@JLG.com

Indien de fabrikant niet binnen 48 uur op de hoogte wordt gesteld van een ongeval waarbij een product van JLG Industries betrokken is, kan elke garantie op die bepaalde machine vervallen.

### BELANGRIJK

**NA IEDER ONGEVAL MOET U DE MACHINE GRONDIG INSPECTEREN EN ALLE FUNCTIES TESTEN, EERST VANAF HET GRONDBEDIENINGSSTATION EN DAN VANAF HET PLATFORMBEDIENINGSSTATION. HEF HET PLATFORM NIET HOGER DAN 3 METER (10 FT) VOORDAT U ER ZEKER VAN BENT DAT ALLE EVENTUELE SCHADE GEREpareERD IS EN DAT ALLE BEDIENINGSELEMENTEN GOED FUNCTIONEREN.**

### 5.3 BEDIENING IN NOODGEVALLLEN

#### Gebruiker heeft machine niet onder controle

ALS DE GEBRUIKER OP HET PLATFORM IS BEKNELD OF OM ANDERE REDENEN DE MACHINE NIET ONDER CONTROLE HEEFT OF NIET KAN BEDIENEN:

1. moet ander personeel alleen wanneer dit nodig is de machine vanaf het grondbedieningsstation bedienen.
2. kunnen andere bevoegde personen op het platform het platformbedieningsstation gebruiken. GA NIET VERDER MET HET WERK ALS DE BEDIENING NIET GOED FUNCTIONEERT.
3. kunnen hijskranen, vorkheftrucks of andere uitrusting worden gebruikt om personen van het platform te halen en de beweging van de machine te stabiliseren.

### Platform of giek zit boven vast

Als het platform of de giek boven in constructies of apparatuur vastgeklemd raakt, moeten de personen op het platform in veiligheid worden gebracht voordat de machine wordt losgemaakt.

### 5.4 SLEPEN IN NOODGEVALLEN

Slepen van deze machine is verboden, tenzij de juiste uitrusting aanwezig is. Er zijn echter voorzieningen om de machine te kunnen verplaatsen. Zie Section 4 voor specifieke procedures.

### 5.5 INSTRUCTIES VOOR HANDBEDIEND DALEN (INDIEN AANWEZIG)

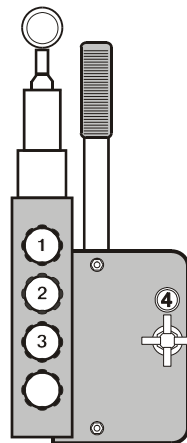

#### **BELANGRIJK**

**PLATFORM BLIJFT NIET HORIZONTAAL TIJDENS HANDBEDIEND DALEN.**



### Giek inschuiven en neerlaten

1. Draai knop nr. 1 en nr. 4 rechtsom tot deze vastzitten.
2. Draai knop nr. 2 en nr. 3 drie slagen linksom.
3. Pomp de handpomp tot deze vastraakt.
4. Draai nadat de giek volledig is ingeschoven knop nr. 4 linksom tot deze volledig is geopend om verder te gaan met het neerlaten van de giek.

### Giek neerlaten nadat deze volledig is ingeschoven

1. Draai knop nr. 1 en nr. 3 rechtsom tot deze vastzitten.
2. Draai knop nr. 2 drie slagen linksom.
3. Draai knop nr. 4 linksom tot deze volledig is geopend.
4. Pomp de handpomp tot deze vastraakt.

**OPMERKING:** *Wanneer het handmatig dalen is voltooid, moeten knop nr. 1, nr. 2 en nr. 3 worden geopend (linksom) en knop nr. 4 worden gesloten (rechtsom).*



## HOOFDSTUK 6. ALGEMENE SPECIFICATIES EN ONDERHOUD DOOR MACHINIST

### 6.1 INLEIDING

In dit hoofdstuk van de handleiding wordt aanvullende en noodzakelijke informatie aan de machinist gegeven voor een juiste bediening en correct onderhoud van deze machine.

Het gedeelte in dit hoofdstuk over het onderhoud is enkel bedoeld als informatie om de machinist te helpen bij het uitvoeren van de dagelijkse onderhoudstaken en vervangt niet het uitgebreidere preventieve onderhoud en het inspectieschema in de service- en onderhoudshandleiding.

#### Andere publicaties verkrijgbaar:

Service- en onderhoudshandleiding .....	3121139
Geïllustreerde onderdelenhandleiding (ANSI- en CSA-specificaties) .....	3121140
Geïllustreerde onderdelenhandleiding (Globale) .....	3121270
Geïllustreerde onderdelenhandleiding (CE-specificaties) .....	3121842

### 6.2 BEDRIJFSSPECIFICATIES

Tabel 6-1. Bedrijfsspecificaties - Voorafgaande aan S/N 0300143294

Maximale belasting (capaciteit) Onbeperkt: Beperkt	230 kg (500 lb) Raadpleeg de capaciteitsstickers voor beperkte platformcapaciteiten
Maximale capaciteit - dubbele nominale capaciteit 800S 860SJ	450 kg (1000 lb) 340 kg (750 lb)
Maximale helling (hellingshoek)* 2WD 4WD	30% 45%
Maximale helling (dwars op helling)*	5°
Maximale verticale platformhoogte:	800S - 24,3 m (80 ft) 860SJ - 26,2 m (86 ft)
Maximaal horizontaal platformbereik 800S 860SJ	21,6 m (71 ft) 22,9 m (75 ft)
Draaicirkel (buitenkant)	6,8 m (22 ft 6 in)

## HOOFDSTUK 6 - ALGEMENE SPECIFICATIES EN ONDERHOUD DOOR MACHINIST

**Tabel 6-1. Bedrijfsspecificaties - Voorafgaande aan  
S/N 0300143294**

Draaicirkel (binnenkant)	3,6 m (12 ft)
Maximale rijsnelheid:	1,5 m/s (3.5 mph)
Max. druk hydraulisch systeem	310 bar (4500 psi)
Maximale windkracht	12,5 m/s (28 mph)
Maximale handmatige kracht	400 N
Spanning elektrisch systeem	12 volt
Bruto machinegewicht (leeg platform)	
800S	15 740 kg (34,700 lb)
860SJ	17 191 kg (37,900 lb)

\*Met giek in opbergstand

**Tabel 6-2. Bedrijfsspecificaties - S/N 0300143294 &  
B300000153 tot S/N 0300182742**

Maximale belasting (capaciteit) - ANSI Onbeperkt: Beperkt	227 kg (500 lb) Raadpleeg de capaciteitsstickers voor beperkte platformcapaciteiten
Maximale belasting (capaciteit) - CE & Australisch Onbeperkt: Beperkt	230 kg (500 lb) Raadpleeg de capaciteitsstickers voor beperkte platformcapaciteiten
Maximale capaciteit - dubbele nominale capaciteit - ANSI 800S 860SJ	454 kg (1000 lb) 340 kg (750 lb)
Maximale capaciteit - dubbele nominale capaciteit - CE & Australisch 800S 860SJ	450 kg (1000 lb) 340 kg (750 lb)

## HOOFDSTUK 6 - ALGEMENE SPECIFICATIES EN ONDERHOUD DOOR MACHINIST

**Tabel 6-2. Bedrijfsspecificaties - S/N 0300143294 & B300000153 tot S/N 0300182742**

Maximale helling (hellingshoek)*		
2WD		30%
4WD		45%
Maximale helling (dwars op helling)*		5°
Maximale verticale platformhoogte:	800S - 24,3 m (80 ft)	
	860SJ - 26,2 m (86 ft)	
Maximaal horizontaal platformbereik		
800S		21,6 m (71 ft)
860SJ		22,9 m (75 ft)
Draaicirkel (buitenkant)		6,8 m (22 ft 6 in)
Draaicirkel (binnenkant)		3,6 m (12 ft)
Maximale rijsnelheid:		1,5 m/s (3.5 mph)
Max. druk hydraulisch systeem		310 bar (4500 psi)
Maximale windkracht		12,5 m/s (28 mph)
Maximale handmatige kracht		400 N
Spanning elektrisch systeem		12 volt
Bruto machinegewicht (leeg platform)		
800S	15 740 kg (34,700 lb)	
860SJ	17 191 kg (37,900 lb)	

\*Met giek in opbergstand

## Specificaties en prestatiegegevens

**Tabel 6-3. Specificaties en prestatiegegevens**

Zwenken		360°
Achterkant zwenken		1,42 m (4 ft 8 in)
Platforms	0,91 m x 1,83 m (36 in x 72 in)	
	0,91 m x 2,44 m (36 in x 96 in)	
Totale breedte		2,5 m (8 ft 2 in)
Hoogte in opbergstand		
800S		3,01 m (9 ft 10.6 in)
860SJ		3,04 m (10 ft)
Lengte in opbergstand		
800S		11,4 m (37 ft 3.25 in)
860SJ		12,2 m (40 ft)
Wielbasis		3,04 m (10 ft)
Afstand tot de grond		0,4 m (15.625 in)
Rijsnelheid		
2WD in opbergstand		5,5 km/u (3.0 mph)
4WD in opbergstand		5,6 km/u (3.5 mph)
Geheven		1,2 km/u (0.75 mph)
Grondoplegdruk - 800S		
15-625		5,0 kgm/cm <sup>2</sup> (72 psi)
15-625FF		5,5 kgm/cm <sup>2</sup> (79 psi)
41/18LLx22.5		4,8 kgm/cm <sup>2</sup> (68 psi)

**Tabel 6-3. Specificaties en prestatiegegevens**

Grondoplegdruk - 860SJ	
15-625	5,7 kgm/cm <sup>2</sup> (81 psi)
15-625FF	6,5 kgm/cm <sup>2</sup> (92 psi)
41/18LLx22.5	5,5 kgm/cm <sup>2</sup> (79 psi)
Max. belasting banden - 800S	7870 kg (17,350 lb)
Max. belasting banden - 860SJ	9163 kg (20,200 lb)

## Capaciteiten

**Tabel 6-4. Capaciteiten**

Brandstoftank	Ca. 117 l (31 gal)
Brandstoftank (Optioneel)	Ca. 200 l (52.8 gal)
Hydrauliektank	Ca. 181 l (47.8 gal)
Motorolievolume	
Ford	4,25 l (4.5 qt) met filter
Deutz	
Koelsysteem	4,5 l (5 qt)
Carter	10,5 l (11 qt) met filter
Totale inhoud	15 l (16 qt)
Caterpillar	10 l (10.6 qt)
GM	4,25 l (4.5 qt) met filter

## Motorgegevens

**Tabel 6-5. Specificaties Ford LRG-425**

Type	Watergekoeld
Brandstof	Benzine
Olievolume	4,25 l (4.5 qt) met filter
Stationair toerental	1000
Laag toerental	1800
Hoog toerental	2800
Dynamo	95 A, riemaandrijving
Brandstofverbruik	
Laag toerental	13,06 l/h (3.45 gph)
Hoog toerental	17,41 l/h (4.60 gph)
Horsepower (hp)	74 bij 3000 tpm, vollast
Koelsysteem	15,14 l (16 qt)
Bougie	AWSF-52-C
Elektrodeafstand	1,117 mm (0.044 in)

**Tabel 6-6. Specificaties Deutz F4M2011**

Type	Vloeistofgekoeld (olie)
Brandstof	Diesel
Olievolume	
Koelsysteem	4,5 l (5 qt)
Carter	10,5 l (11 qt) met filter
Totale inhoud	15 l (16 qt)
Stationair toerental	1000
Laag toerental	1800
Hoog toerental	2800
Dynamo	55 A, riemaandrijving
Brandstofverbruik	
Laag toerental	7,19 l/h (1.90 gph)
Hoog toerental	9,46 l/h (2.50 gph)
Horsepower (hp)	66 bij 3000 tpm, vollast

## HOOFDSTUK 6 - ALGEMENE SPECIFICATIES EN ONDERHOUD DOOR MACHINIST

**Tabel 6-7. Specificaties Deutz D2011L04**

Type	Vloeistofgekoeld (olie)
Brandstof	Diesel
Olievolume	
Koelsysteem	4,5 l (5 qt)
Carter	10,5 l (11 qt) met filter
Totale inhoud	15 l (16 qt)
Stationair toerental	1000
Laag toerental	1800
Hoog toerental	2600
Dynamo	55 A, riemaandrijving
Brandstofverbruik	
Laag toerental	7,19 l/h (1.90 gph)
Hoog toerental	9,46 l/h (2.50 gph)
Accu	Koude start 1000 A, 210 minuten reservecapaciteit, 12 VDC
Horsepower (hp)	64 bij 2600 tpm, vollast

**Tabel 6-8. Caterpillar 3044C/3.4**

Type	Viertaktcyclus
Cilinders	4 in lijn
Boring	94 mm (3.70 in)
Slag	120 mm (4.72 in)
Aanzuiging	met turbocompressor
Compressieverhouding	19:1
Cilinderinhoud	3,33 l (203 in <sup>3</sup> )
Ontstekingsvolgorde	1-3-4-2
Rotatie (vanaf vliegwiel gezien)	Linksom
Olievolume (met filter)	10 l (10.6 qt)
Koelsysteem (alleen van motor)	5,5 l (5.8 qt)
Stationair toerental	1000
Laag toerental	1800
Hoog toerental - 3044C	2600
Hoog toerental - 3.4	2500
Dynamo	60 A, riemaandrijving



## HOOFDSTUK 6 - ALGEMENE SPECIFICATIES EN ONDERHOUD DOOR MACHINIST

**Tabel 6-9. GM 3.0 I**

Brandstof	Benzine of benzine/LPG
Aantal cilinders	4
BHP	
Benzine	65 kW (87 hp) bij 3000 tpm
LPG	56 kW (75 hp) bij 3000 tpm
Boring	101,6 mm (4.0 inch)
Slag	91,44 mm (3,6 inch)
Cilinderinhoud	3,0 l (181 cu.in)
Olievolume met filter	4,25 l (4.5 qt)
Minimale oliedruk bij stationair draaien Heet	0,4 bar (6 psi) bij 1000 tpm 1,2 bar (18 psi) bij 2000 tpm
Compressieverhouding	9,2:1
Ontstekingsvolgorde	1-3-4-2
Max. tpm	2800

### Accu

**Tabel 6-10. Accuspecificaties**

Spanning	12 volt
Type	31-950
Aantal ampère bij koude start	950 CCA bij -18 °C (0 °F)
Reservcapaciteit	205 minuten bij 27 °C (80 °F)

### Banden

**Tabel 6-11. Bandenspecificaties**

Maat	Type	Aantal koordlagen	Laadbereik	Gewicht (Band met wiel)
15 - 625	Pneumatisch 6,5 bar (95 psi)	16	H	269 lb (122 kg)
15 - 625	Met schuimplastic gevuld	16	H	544 lb (247 kg)
18 - 625	Pneumatisch 6,5 bar (85 psi)	16	H	288 lb (131 kg)
18 - 625	Met schuimplastic gevuld	16	H	601 lb (273 kg)
41/18LL x 22.5	Met schuimplastic gevuld	16	H	724 lb (329 kg)

## Gewicht hoofdonderdelen

Tabel 6-12. Gewicht onderdelen

Onderdeel	Pound	Kilogram
Draaischijf (kaal)	3700	1678
Contragewicht (800S)	7000	3175
Contragewicht (860SJ)	8750	3969
Opstand	1050	476
Toren	685	311
Uitschuifbaar gieksegment (SJ)	472	214
Uitschuifbaar gieksegment (S)	490	222
Middengiek (SJ)	750	340
Middengiek (S)	740	336
Vast gieksegment (SJ)	1400	635
Vast gieksegment (S)	1410	640
Giek	3337	1514
Uitschuifcilinder (800S)	590	268
Uitschuifcilinder (800SJ)	570	259
Nevencilinder	73	33
Koppelaar (2WD)	218	99
Band met wiel (lucht-)	269	122
Band met wiel (schuim-)	544	247

## Hydrauliekolie

Tabel 6-13. Hydrauliekolie

Bedrijfstemperatuurbereik hydraulisch systeem	SAE-viscositeitskwaliteit
-18 tot +83 °C (0 tot 180 °F)	10W
-18 tot +99 °C (0 tot 210 °F)	10W-20, 10W-30
-10 tot +99 °C (50 tot 210 °F)	20W-20

**OPMERKING:** *Hydrauliekoliën moeten anti-slijtagekwaliteiten hebben van ten minste API classificatie GL-3, en voldoende chemische stabiliteit voor gebruik in een bewegend hydraulisch systeem. JLG Industries raadt aan Mobilfluid 424 hydrauliekolie, die een SAE viscositeitsindex van 152 heeft, te gebruiken.*

**OPMERKING:** *Wanneer de temperatuur constant onder -7 °C (20 °F) blijft, raadt JLG Industries aan Mobil DTE13 te gebruiken.*

*Afgezien van de aanbevelingen van JLG is het niet raadzaam oliën van verschillende merken of soorten te mengen, aangezien deze mogelijk niet dezelfde vereiste toevoegingen bevatten of een vergelijkbare viscositeit hebben. Als het gebruik van een andere hydrauliekolie dan Mobilfluid 424 gewenst is, dient u contact op te nemen met JLG industries voor aanbevelingen.*

## HOOFDSTUK 6 - ALGEMENE SPECIFICATIES EN ONDERHOUD DOOR MACHINIST

**Tabel 6-14. Specificaties Mobilfluid 424**

SAE-kwaliteit	10W-30
Zwaartekracht, API	29,0
Dichtheid, Lb/Gal 60°F	7,35
Stolpunt, max.	-43°C (-46°F)
Vlampunt, min.	228°C (442°F)
Viscositeit	
Brookfield, cP bij -18°C	2700
bij 40 °C	55 cSt
bij 100 °C	9,3 cSt
Viscositeitsindex	152

**Tabel 6-15. Specificaties Mobil DTE 13M**

ISO-viscositeitskwaliteit	#32
Soortelijk gewicht	0,877
Stolpunt, max.	-40°C (-40°F)
Vlampunt, min.	166°C (330°F)
Viscositeit	
bij 40 °C	33 cSt
bij 100 °C	6,6 cSt
bij 100 °F	169 SUS
bij 210 °F	48 SUS
cp bij -20 °F	6,200
Viscositeitsindex	140

## HOOFDSTUK 6 - ALGEMENE SPECIFICATIES EN ONDERHOUD DOOR MACHINIST

Tabel 6-16. Specificaties Mobil EAL 224H

Type	Synthetisch, biologisch afbreekbaar
ISO-viscositeitskwaliteit	32/46
Soortelijk gewicht	0,922
Stolpunt, max.	-32 °C (-25 °F)
Vlampunt, min.	220 °C (428 °F)
Bedrijfstemp.	-17 tot 162 °C (0 tot 180 °F)
Gewicht	7.64 lb per gal (0,9 kg per l)
Viscositeit	
bij 40 °C	37 cSt
bij 100 °C	8,4 cSt
Viscositeitsindex	213
<b>OPMERKING:</b> Moet boven 0 °C (32 °F) worden opgeslagen	

Tabel 6-17. UCon Hydrolube HP-5046

Type	Synthetisch, biologisch afbreekbaar
Soortelijk gewicht	1,082
Stolpunt, max.	-50 °C (-58 °F)
pH	9,1
Viscositeit	
bij 0 °C (32 °F)	340 cSt (1600SUS)
bij 40 °C (104 °F)	46 cSt (215SUS)
bij 65 °C (150 °F)	22 cSt (106SUS)
Viscositeitsindex	170

**Tabel 6-18. Specificaties Exxon Univis HVI 26**

Soortelijk gewicht	32.1
Stolpunt	-60 °C (-76 °F)
Vlampunt	103 °C (217 °F)
<b>Viscositeit</b>	
bij 40° C	25.8 cSt
bij 100° C	9.3 cSt
Viscositeitsindex	376
<b>OPMERKING:</b> Mobil/Exxon adviseert om de viscositeit van deze olie jaarlijks te controleren.	

## 6.3 PLAATS VAN SERIENUMMERPLAATJE

Linksachter op het frame is een serienummerplaatje bevestigd. Als het serienummerplaatje beschadigd is of ontbreekt, raadpleeg dan het serienummer van de machine dat links op het frame is gestempeld.

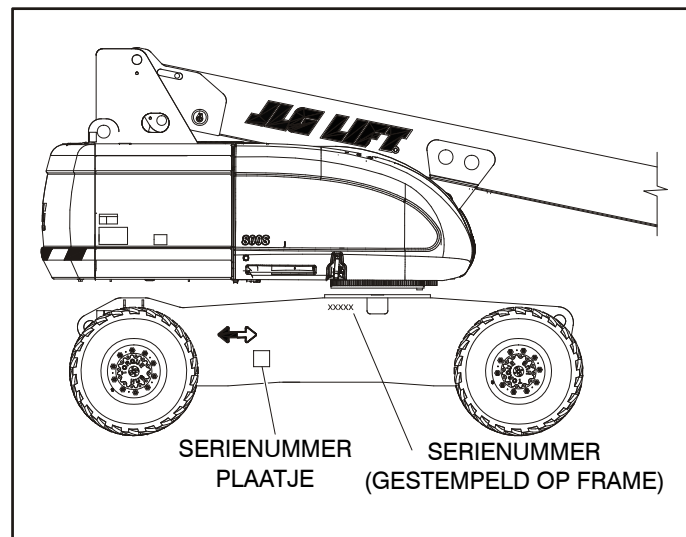

**Figuur 6-1. Plaatsen van serienummers**

# HOOFDSTUK 6 - ALGEMENE SPECIFICATIES EN ONDERHOUD DOOR MACHINIST

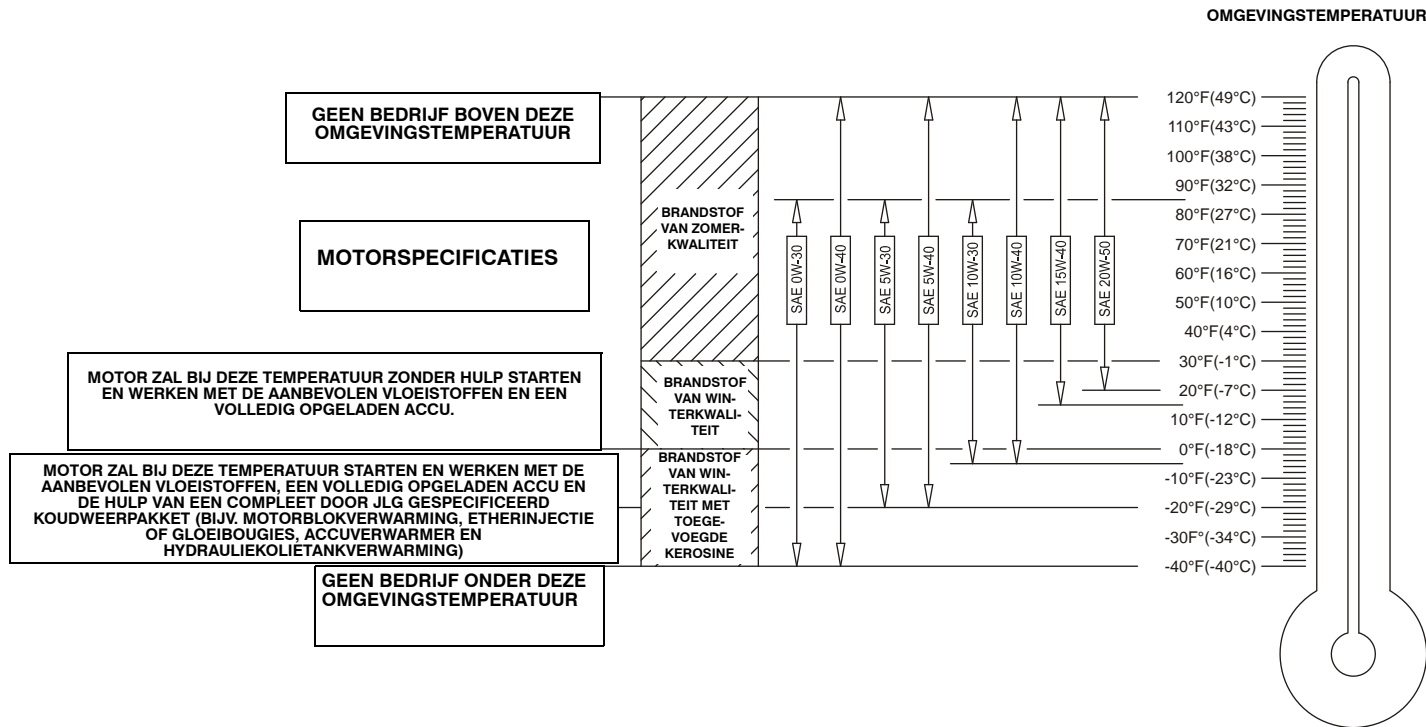

Figuur 6-2. Specificaties motorbedrijfstemperatuur - Deutz - Blad 1 van 2

# HOOFDSTUK 6 - ALGEMENE SPECIFICATIES EN ONDERHOUD DOOR MACHINIST

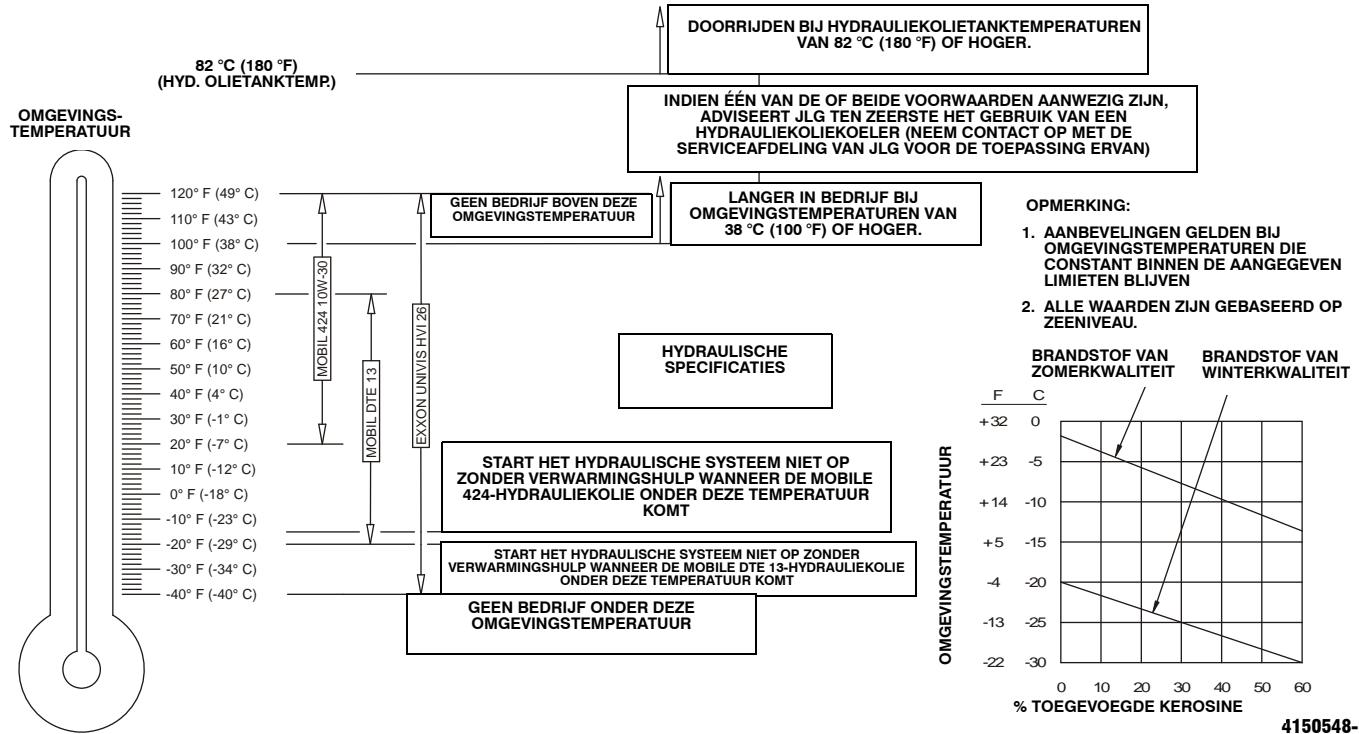

Figuur 6-3. Specificaties motorbedrijfstemperatuur - Deutz - Blad 2 van 2

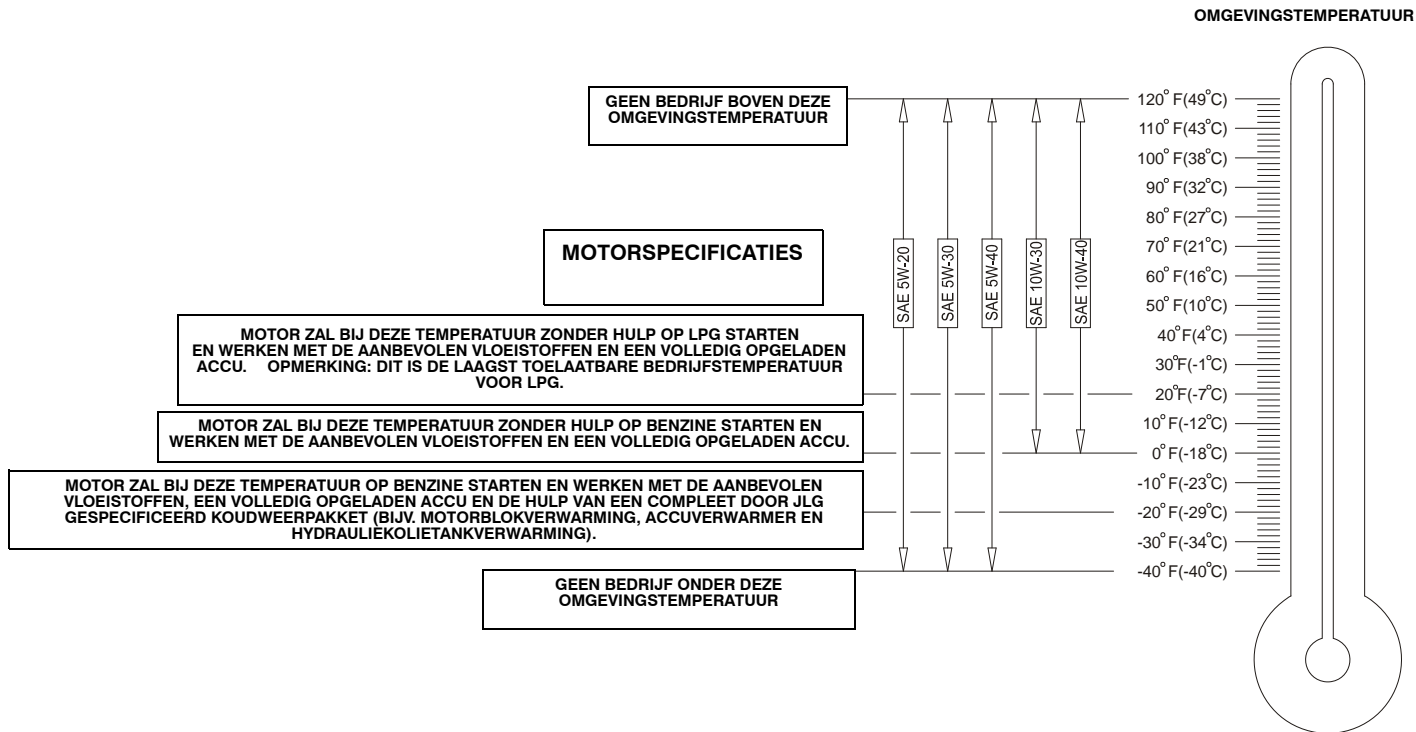

**Figuur 6-4. Specificaties motorbedrijfstemperatuur - Ford - Blad 1 van 2**



# HOOFDSTUK 6 - ALGEMENE SPECIFICATIES EN ONDERHOUD DOOR MACHINIST

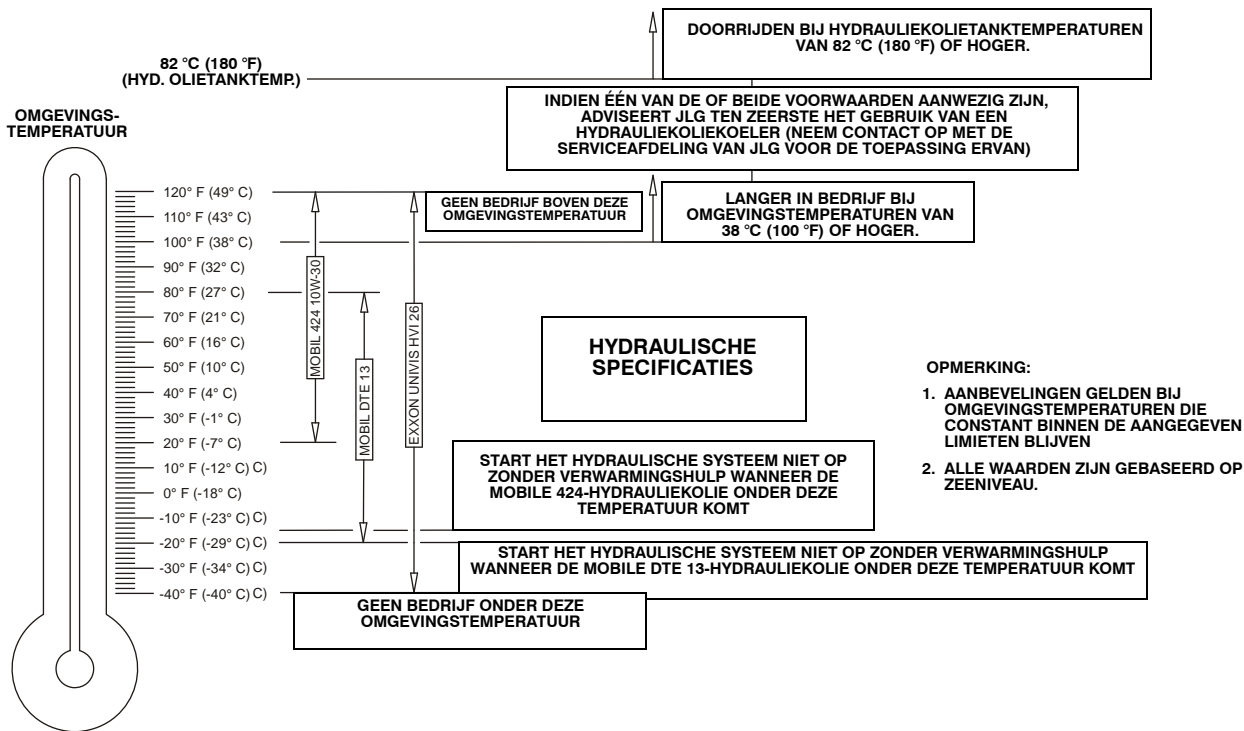

4150548-E

**Figuur 6-5. Specificaties motorbedrijfstemperatuur - Ford - Blad 2 van 2**

OMGEVINGSTEMPERatuur

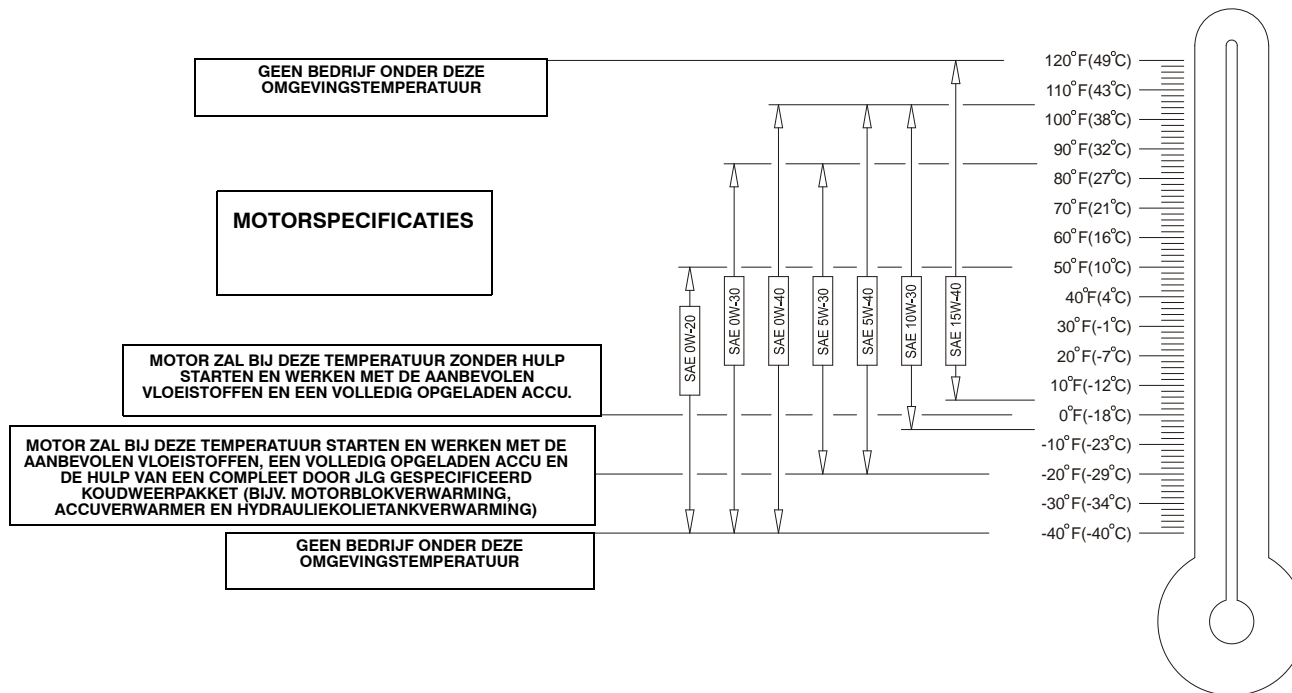

Figuur 6-6. Specificaties motorbedrijfstemperatuur - Caterpillar - Blad 1 van 2

# HOOFDSTUK 6 - ALGEMENE SPECIFICATIES EN ONDERHOUD DOOR MACHINIST

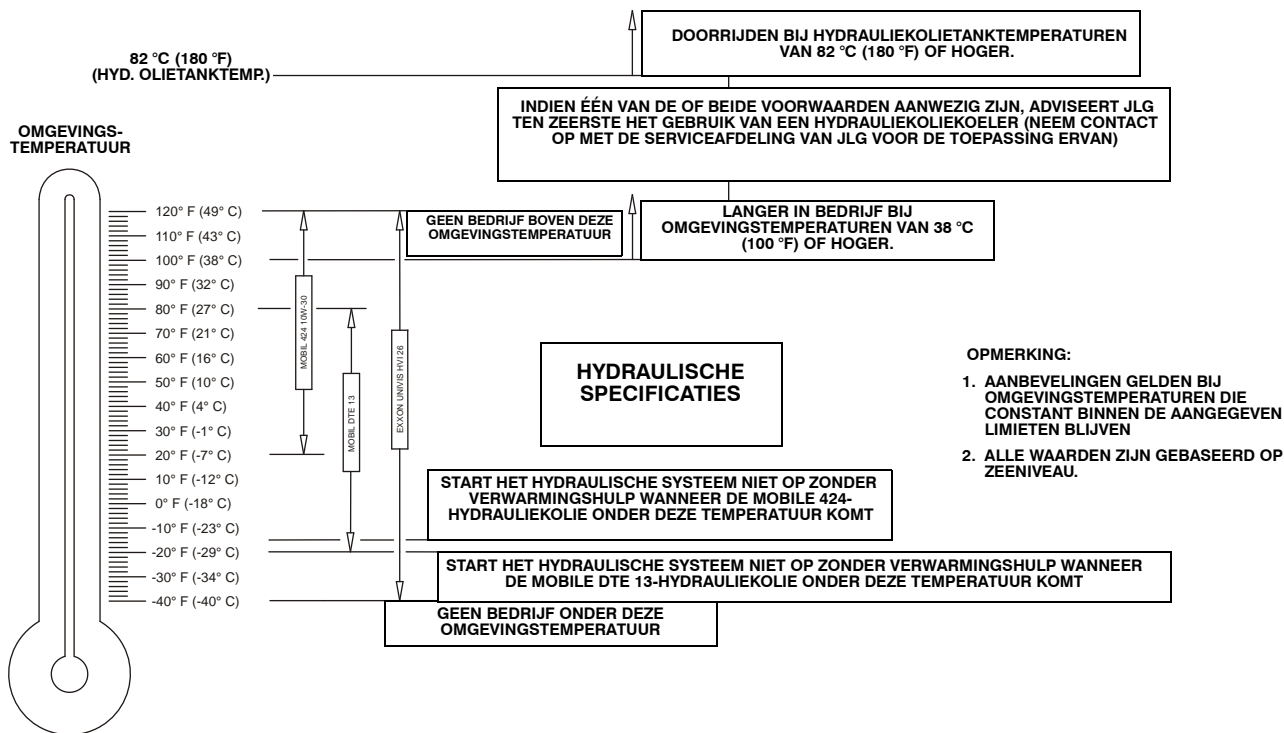

Figuur 6-7. Specificaties motorbedrijfstemperatuur - Caterpillar - Blad 2 van 2

4150548-E

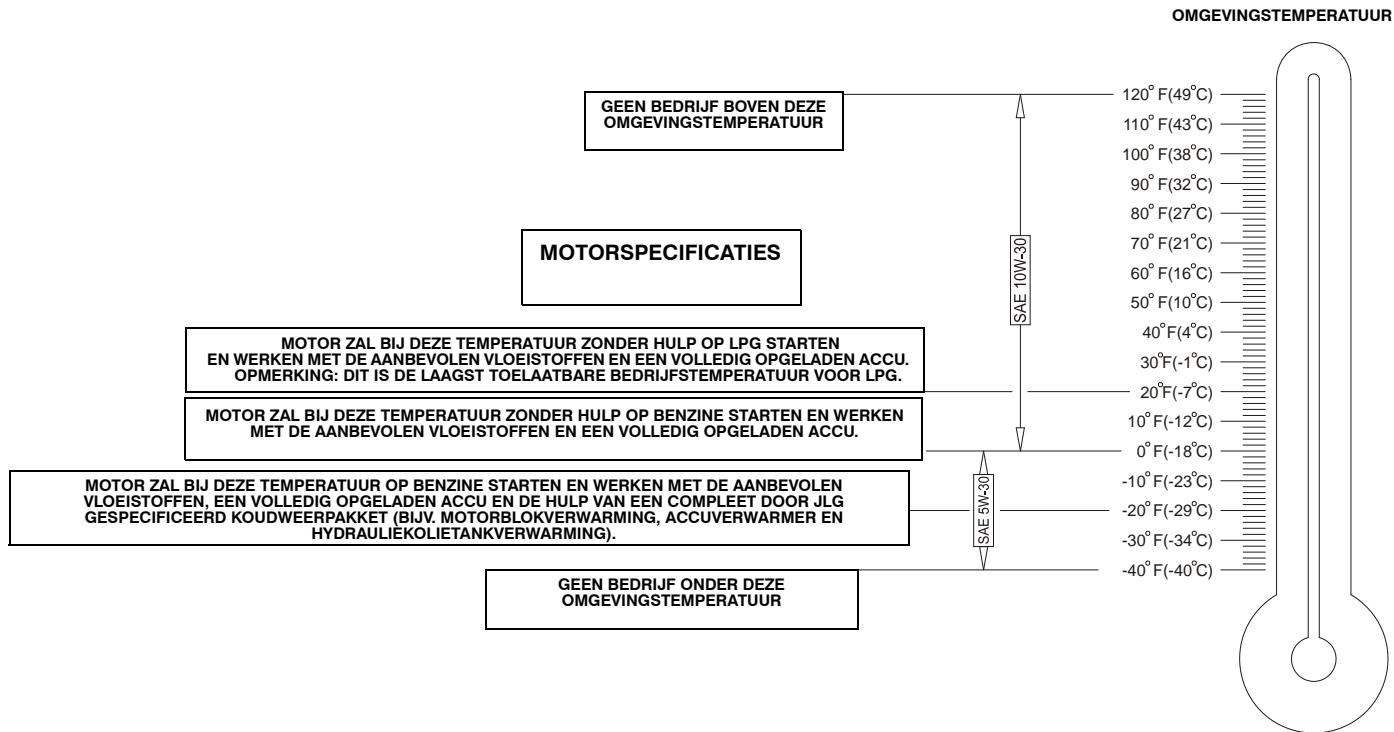

**Figuur 6-8. Specificaties motorbedrijfstemperatuur - GM - Blad 1 van 2**

## HOOFDSTUK 6 - ALGEMENE SPECIFICATIES EN ONDERHOUD DOOR MACHINIST

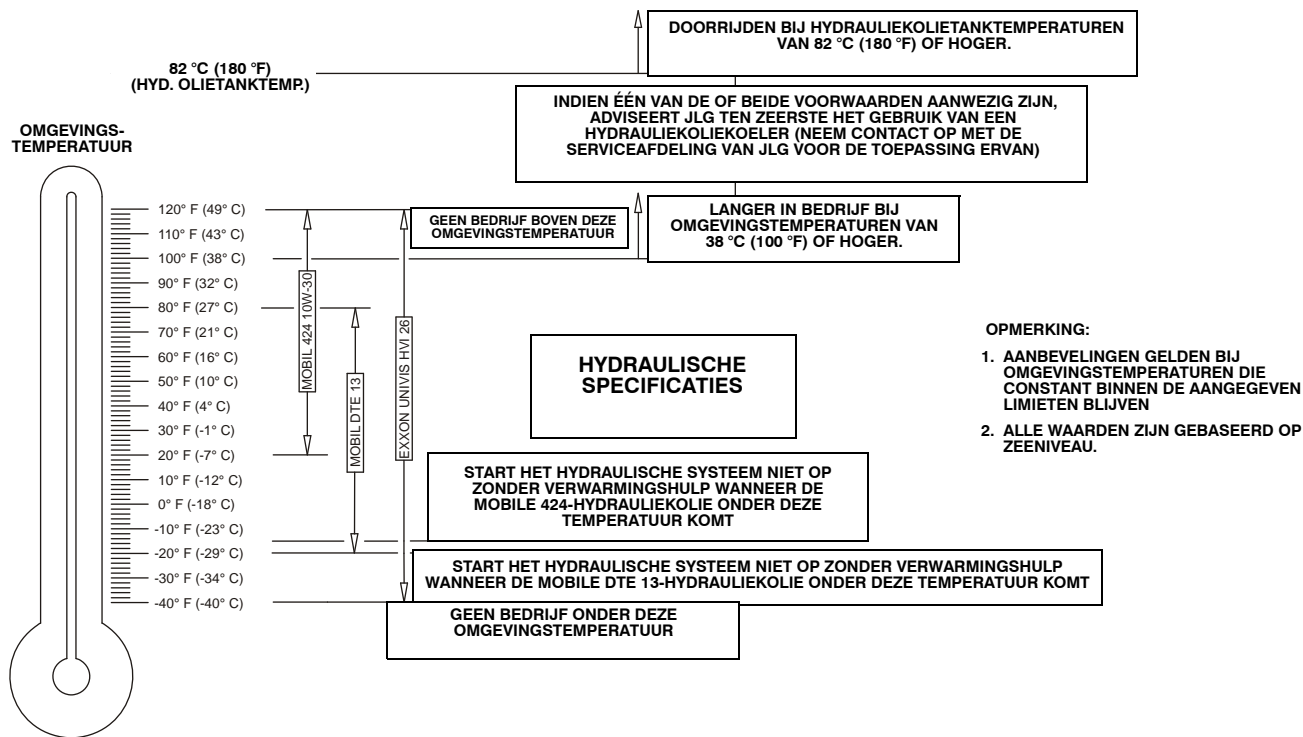

4150548-E

Figuur 6-9. Specificaties motorbedrijfstemperatuur - GM - Blad 2 van 2

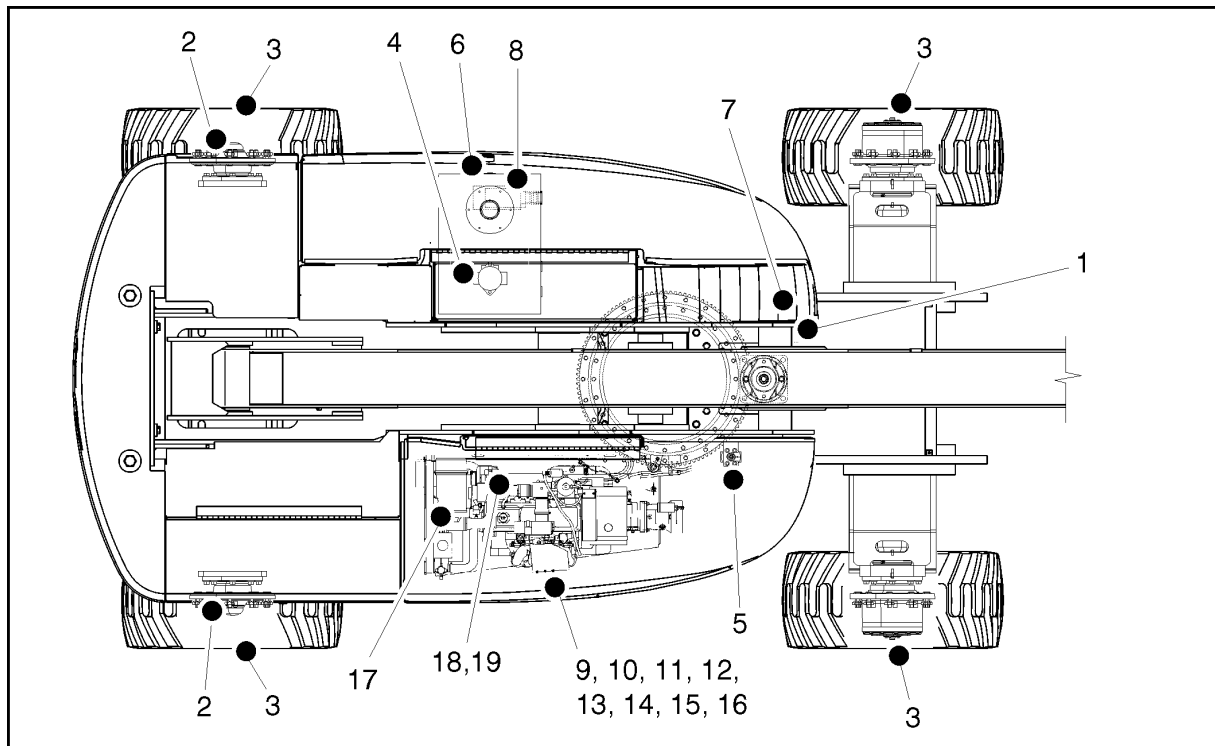

**Figuur 6-10. Onderhoud door machinist en smeerschema**

### 6.4 ONDERHOUD DOOR MACHINIST

**OPMERKING:** De volgende getallen komen overeen met die in Figuur 6-10., Onderhoud door machinist en smeerschema.

**Tabel 6-19. Smeerspecificaties**

SLEUTEL WOORD	SPECIFICATIES
MPG	Universeel smeervet met een minimaal druppelpunt van 177 °C (350 °F). Met uitstekende waterafstotende en hechtende eigenschappen en bestand tegen extreme druk. (Minstens Timken OK 40 pounds.)
EPGL	Tandwielolie voor uiterst hoge druk die voldoet aan API-classificatie GL-5 of MIL-Spec MIL-L-2105
HO	Hydrauliekolie. API-classificatie GL-3, bijv. Mobilfluid 424.
MO	Motor(carter)olie. Benzine - API-klasse SF, SH, SG, MIL-L-2104. Diesel - API-klasse CC/CD, MIL-L-2104B/MIL-L-2104C.

#### **BELANGRIJK**

**SMEERINTERVALLEN ZIJN GEBASEERD OP EEN MACHINE DIE ONDER NORMALE OMSTANDIGHEDEN WERKT. ALS MACHINES MEERDERE WERKTIDJEN ACHTER ELKAAR WORDEN GEBRUIKT EN/OF WORDEN BLOOTGESTELD AAN ONGUNSTIGE OMGEVINGEN OF OMSTANDIGHEDEN, MOETEN ZE VAKER WORDEN GESMEERD.**

**OPMERKING:** Het is een goede gewoonte om tegelijkertijd alle filters te vervangen.

#### 1. Zwenklager - Inwendig kogellager



Smeerpunt(en) - 1 smeernippel  
Inhoud - naar behoefte  
Smering - MPG  
Interval - Elke 3 maanden of 150 bedrijfsuren  
Opmerkingen - Toegang op afstand

### 2. Wiellagers

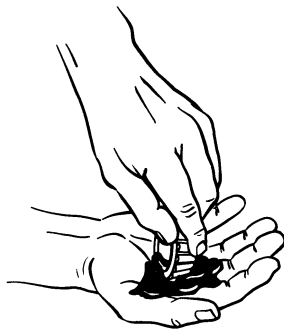

Smeerpunt(en) - opnieuw vullen  
Inhoud - naar behoefte  
Smering - MPG  
Interval - Elke 2 jaar of 1200 bedrijfsuren

### 3. Wielaandrijfnaaf

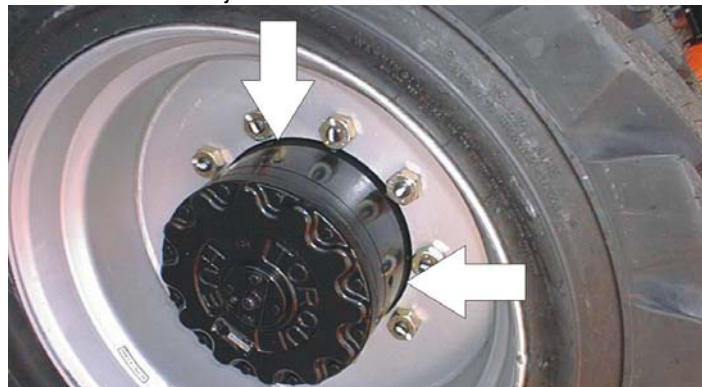

Smeerpunt(en) - peil/vulstop  
Inhoud - 0,5 l (17 oz.) - 1/2 vol  
Smering - EPGL  
Interval - Peil elke 3 maanden of 150 bedrijfsuren controle-  
ren; elke 2 jaar of 1200 bedrijfsuren verversen  
Opmerkingen - Zet de vulpoort op de stand voor 12 uur en  
controleer de poort bij de stand voor 3 uur. Giet smeermid-  
del in de vulpoort tot dit uit de controlepoort begint te  
stromen.



### 4. Hydrauliekolie-retourfilter



Interval - Na de eerste 50 uur verversen en daarna elke 6 maanden of 300 uur, of zoals aangegeven door de conditie-indicator.

### 5. Hydrauliekolie-vulfilter



Interval - Na de eerste 50 uur verversen en daarna elke 6 maanden of 300 uur, of zoals aangegeven door de conditie-indicator.

## HOOFDSTUK 6 - ALGEMENE SPECIFICATIES EN ONDERHOUD DOOR MACHINIST

### 6. Hydraulietank



Smeerpunt(en) - vuldop

Inhoud - tank 116 l; systeem 124 l

Smering - HO

Interval - Peil dagelijks controleren en om de 2 jaar of 1200 bedrijfsuren verversen.

### 7. Platformfilter

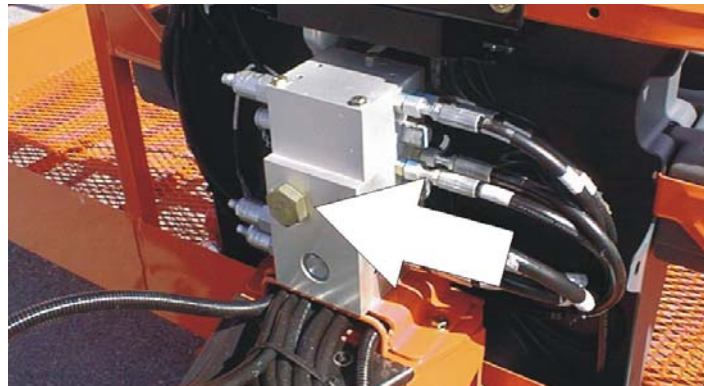

Interval - Wanneer nodig vervangen

### 8. Aanzuigzeven

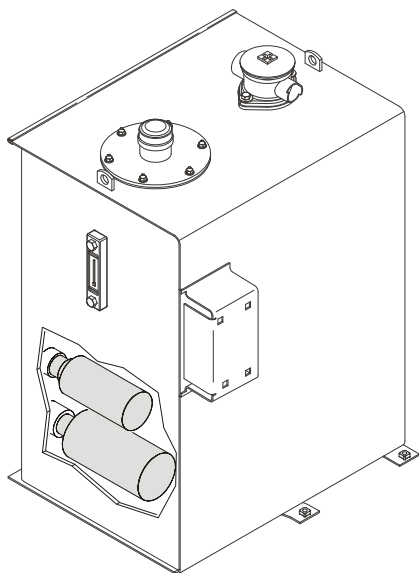

Smeerpunt(en) - 2

Interval - Elke 2 jaar of 1200 bedrijfsuren en tijdens verversen van hydrauliekolie verwijderen en reinigen.

### 9. Olie en filter vervangen - Ford

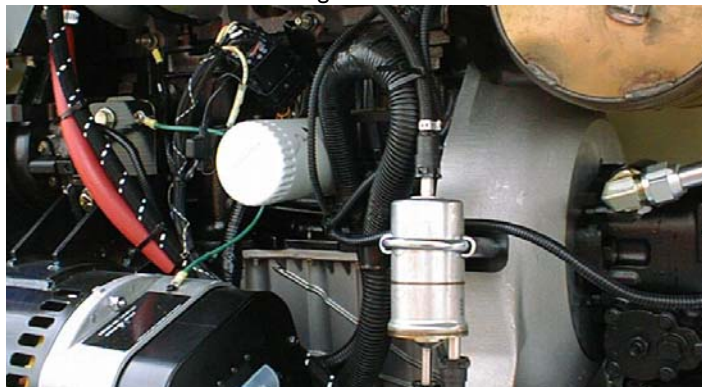

Smeerpunt(en) - vuldop/opschroefelement

Inhoud - 4.5 qt

Smering - MO

Interval - Na 3 maanden of 150 bedrijfsuren

Opmerkingen - Peil dagelijks controleren/verversen zoals aangegeven in de motorhandleiding.

## HOOFDSTUK 6 - ALGEMENE SPECIFICATIES EN ONDERHOUD DOOR MACHINIST

---

### 10. Olie en filter vervangen - Deutz



Smeerpunt(en) - vuldop/opschroefelement  
Inhoud - carter 10,5 l (11 qt);  
Smearing - MO  
Interval - Elk jaar of 1200 bedrijfsuren  
Opmerkingen - Peil dagelijks controleren/verversen zoals aangegeven in de motorhandleiding.

### 11. Olie en filter vervangen - Caterpillar

Smeerpunt(en) - vuldop/opschroefelement  
Inhoud - 10 l (10.6 qt)  
Smearing - MO  
Interval - Na 3 maanden of 150 bedrijfsuren  
Opmerkingen - Peil dagelijks controleren/verversen zoals aangegeven in de motorhandleiding.

### 12. Olie en filter vervangen - GM



Smeerpunt(en) - vuldop/opschroefelement  
(JLG, onderdeelnr. 7027965)  
Inhoud - 4,25 l (4.5 qt) met filter  
Smearing - MO  
Interval - Elke 3 maanden of 150 bedrijfsuren  
Opmerkingen - Peil dagelijks controleren/verversen  
zoals aangegeven in de motorhandleiding.

### 13. Brandstoffilter - Ford

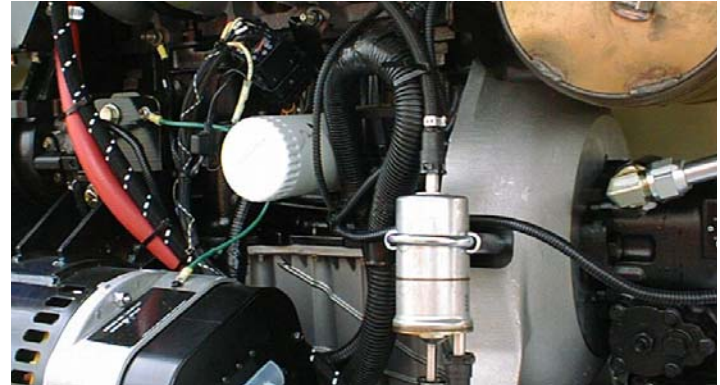

Smeerpunt(en) - vervangbaar element  
Interval - Elk jaar of 1200 bedrijfsuren

## HOOFDSTUK 6 - ALGEMENE SPECIFICATIES EN ONDERHOUD DOOR MACHINIST

### 14. Brandstoffilter - Deutz

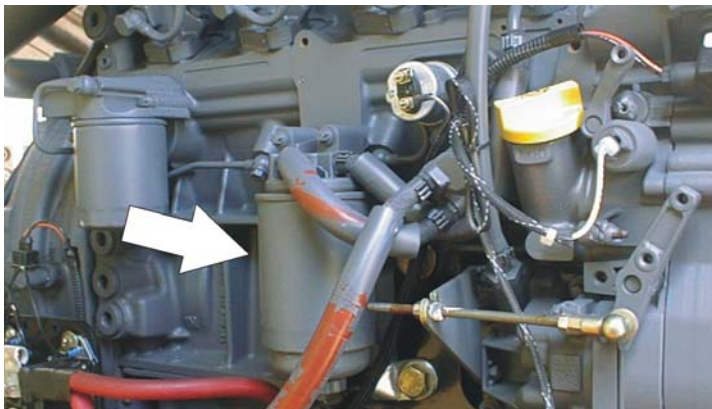

Smeerpunt(en) - vervangbaar element  
Interval - Elk jaar of 600 bedrijfsuren

### 15. Brandstoffilter - Caterpillar

Smeerpunt(en) - vervangbaar element  
Interval - Elk jaar of 600 bedrijfsuren

### 16. Brandstoffilter (benzine) - GM

Smeerpunt(en) - vervangbaar element  
Interval - Elke 6 maanden of 300 bedrijfsuren.

### 17. Luchtfilter

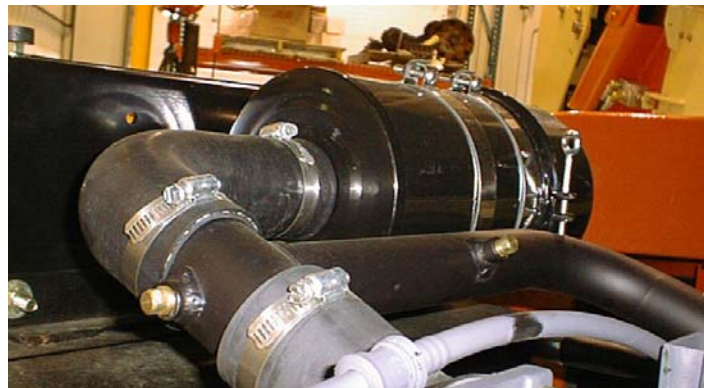

Smeerpunt(en) - vervangbaar element  
Interval - Elke 6 maanden of 300 bedrijfsuren, of zoals  
aangegeven door de conditie-indicator.

### 18. Elektronische drukregelaar (alleen LPG)

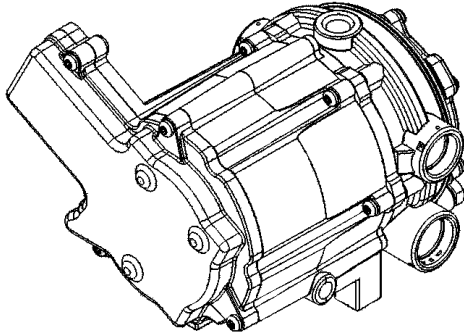

Interval - Elke 3 maanden of 150 bedrijfsuren  
Opmerkingen - Olieresten aftappen. Raadpleeg  
Hoofdstuk 6.6, Olieresten in de propaanregelaar aftap-  
pen (VÓÓR S/N 0300134626).

### 19. Brandstoffilter (propaan) - GM-motor



Interval - Elke 3 maanden of 150 bedrijfsuren  
Opmerkingen - Filter vervangen. Raadpleeg  
Hoofdstuk 6.7, Propaanbrandstoffilter vervangen.

### 6.5 BANDEN EN WIELEN

#### Bandenspanning

De luchtdruk voor pneumatische banden moet voor veilige en juiste bedieningseigenschappen gelijk zijn aan de luchtdruk die op de zijkant van het JLG-product of op de velgsticker is gestempeld.

#### Bandenschade

Bij pneumatische banden adviseert JLG Industries Inc. dat wanneer inkepingen of scheuren worden ontdekt waardoor koordlagen in de wang of het loopvlak van de band bloot komen te liggen, er onmiddellijk maatregelen moeten worden genomen om het JLG-product uit bedrijf te nemen. Er moet een regeling worden getroffen voor vervanging van de band en/of het wiel.

Bij polyurethaan schuimplastic gevulde banden adviseert JLG Industries Inc. dat wanneer een van de volgende punten wordt aangetroffen, er onmiddellijk maatregelen moeten worden genomen om het JLG-product uit bedrijf te nemen en er een regeling moet worden getroffen voor vervanging van de band en/of het wiel.

- een gladde, gelijkmatige inkeping door de koordlagen waarvan de totale lengte groter is dan 7,5 cm (3 in)
- elke scheur of snee (gerafelde randen) in de koordlagen die groter is dan 2,5 cm (1 in) in willekeurige richting
- elk gat dat groter is dan 2,5 cm (1 in) in diameter
- elke beschadiging aan de koorden in de hiel van de band

Als een band beschadigd is maar binnen de hierboven vermelde criteria valt, moet de band dagelijks worden gecontroleerd om zeker te zijn dat de schade zich niet heeft uitgebreid tot buiten de toelaatbare criteria.



### Banden vervangen

JLG adviseert dat vervangingsbanden dezelfde bandenmaat en hetzelfde aantal koordlagen hebben en van hetzelfde merk zijn als de oorspronkelijke fabrieksbanden. Raadpleeg de JLG-onderdelenhandleiding voor het onderdeelnummer van de goedgekeurde banden voor een bepaald machinemodel. Als er geen goedgekeurde vervangingsbanden van JLG worden gebruikt, adviseren we dat de vervangingsbanden over de volgende eigenschappen beschikken:

- Gelijk of groter aantal koordlagen, gelijke of hogere belastbaarheid en identieke bandenmaat t.o.v. originele banden
- Contactbreedte loopvlak band gelijk aan of groter dan originele banden
- Afmetingen van wieldiameter, breedte en offset gelijk aan originele banden
- Goedgekeurd voor toepassing door de bandenfabrikant (met inbegrip van pompdruk en maximale belasting banden)

Vervang geen schuim- of ballastgevulde banden door luchtbanden, tenzij hiervoor specifiek door JLG Industries Inc. goedkeuring is verleend. Zorg ervoor dat bij het kiezen en monteren van vervangingsbanden alle banden de door JLG geadviseerde bandenspanning hebben. Vanwege kleine afwijkingen in de bandenmaat tussen de verschillende merken moeten alle banden op eenzelfde as identiek zijn.

### Wielen vervangen

De velgen die op elk product zijn gemonteerd, zijn ontwikkeld aan de hand van stabiliteitseisen zoals spoorbreedte, bandenspanning en laadcapaciteit. Wijzigingen aan de afmetingen, zoals velgbreedte, plaats van het middenstuk, een grotere of kleinere diameter, enz., zonder schriftelijke fabrieksgoedkeuring kunnen een onveilige situatie opleveren voor wat betreft de stabiliteit.

### Wielmontage

Het is van het grootste belang dat de wielen met het juiste aanhaalmoment worden vastgezet en vast blijven zitten.

#### **⚠ WAARSCHUWING**

**WIELMOEREN MOETEN WORDEN VASTGEZET MET HET JUISTE AANHAALMOMENT EN DIT MOET GEHANDHAAFD BLIJVEN OM LOSZITTENDE WIELEN, GEBROKEN TAPEINDEN EN MOGELIJK ZELFS VAN DE AS LOSKOMENDE WIELEN TE VOORKOMEN. ZORG ERVOOR DAT U UITSLUITEND MOEREN GEBRUIKT DIE PASSEN BIJ DE CONUSHOEK VAN HET WIEL.**

Zet de wielmoeren vast met het juiste aanhaalmoment om te voorkomen dat er wielen kunnen loskomen. Gebruik een momentsleutel voor het aanhalen van het bevestigingsmateriaal. Indien u geen momentsleutel hebt, zet dan het bevestigingsmateriaal vast met een wielmoersleutel en laat onmiddellijk in een werkplaats of bij de dealer de wielmoeren vastzetten met het juiste aanhaalmoment. Door te vast aanhalen kunnen de tapeinden breken of de montagegaten in de wielen permanent vervormd raken. De juiste procedure voor het monteren van de wielen is als volgt:

1. Draai alle moeren eerst met de hand aan zodat deze niet scheef komen te zitten. Breng GEEN smeermiddel aan op draadgangen of moeren.

2. Haal de moeren aan in onderstaande volgorde:

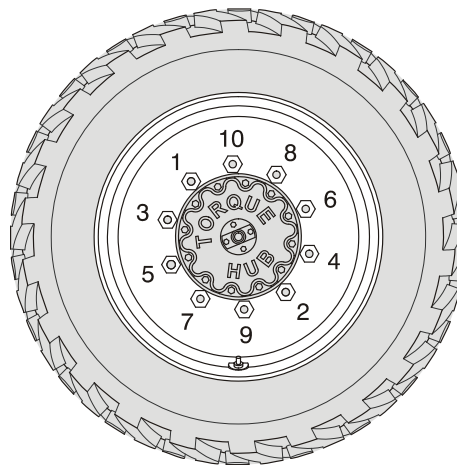

3. De moeren moeten stapsgewijs worden aangehaald. Haal de moeren in de aanbevolen volgorde aan volgens de momententabel.

**Tabel 6-20. Momententabel wielmoeren**

AANHAALVOLGORDE		
1e fase	2e fase	3e fase
95 Nm (70 lb-ft)	225 Nm (170 lb-ft)	405 Nm (300 lb-ft)

4. Wielmoeren moeten worden aangehaald na de eerste 50 bedrijfsuren en als er wielen verwijderd zijn geweest. Controleer het aanhaalmoment elke 3 maanden of 150 bedrijfsuren.

### 6.6 OLIERESTEN IN DE PROPAAANREGELAAR AFTAPPEN (VÓÓR S/N 0300134626)

Tijdens normaalbedrijf kunnen er olieresten achterblijven in de primaire en secundaire kamers van de propaandrukregelaar. Deze olieresten kunnen het gevolg zijn van een slechte kwaliteit brandstof, verontreiniging in de brandstoftoevoerleiding of regionale afwijkingen in de samenstelling van de brandstof. Als de hoeveelheid achtergebleven olie aanzienlijk is, kan hierdoor de werking van het brandstofregelsysteem worden aangetast. Raadpleeg Hoofdstuk 6.4, Onderhoud door machinist, voor de onderhoudsintervallen. Vaker aftappen kan noodzakelijk zijn als de brandstoftoevoer verontreinigd is.

#### **BELANGRIJK**

**WARM VOOR HET BESTE RESULTAAT DE MOTOR OP TOT BEDRIJFSTEMPERATUUR EN GA DAN PAS AFTAPPEN. OP DEZE WIJZE KAN DE OLIE VRIJ UIT DE REGELAAR STROMEN.**

1. Plaats de uitrusting in een goed geventileerde ruimte. Zorg ervoor dat er geen externe ontstekingsbronnen aanwezig zijn.
2. Start de motor en breng deze op bedrijfstemperatuur.
3. Sluit bij draaiende motor de handbediende afsluiter van de tank en laat de motor het brandstofrestant opmaken.

## HOOFDSTUK 6 - ALGEMENE SPECIFICATIES EN ONDERHOUD DOOR MACHINIST

4. Druk op de noodstopshakelaar wanneer de motor is afgeslagen.
5. Maak de elektrische aansluiting aan de LPG-brandstof-temperatuursensor in de extra brandstofpoort van de EPR los.

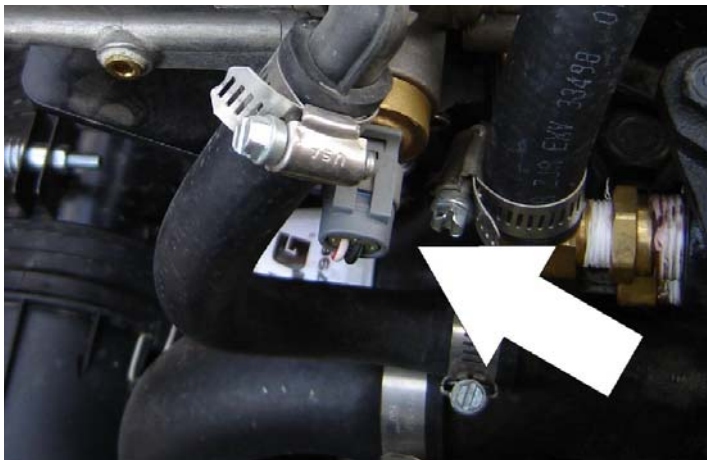

6. Verwijder de borgklem voor de LPG-brandstof-temperatuursensor en verwijder de sensor van het regelaarhuis.

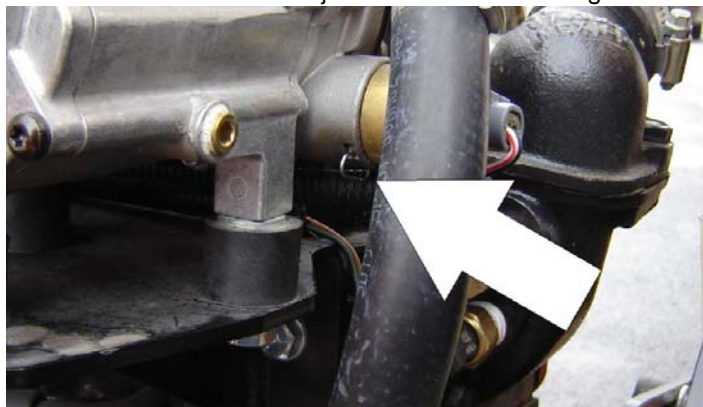

**OPMERKING:** Vang in een bakje de olie op die nu vrij uit de regelaar stroomt.

7. Wanneer alle olie is afgetapt, plaatst u de LPG-brandstof-temperatuursensor terug en sluit u de stekker aan.
8. Open de handbediende afsluiter van de brandstoftank.
9. Start de motor en controleer of alle aansluitingen goed vastzitten.
10. Voer de afgetapte olie op een veilige en juiste wijze af volgens de plaatselijke verordeningen.

## 6.7 PROPAAANBRANDSTOFFILTER VERVANGEN      Aanbrengen

### Verwijderen

1. Ontlast de druk van het propaanbrandstofsysteem. Raadpleeg Drukontlasting propaanbrandstofsysteem.
2. Maak de minkabel van de accu los.
3. Draai langzaam de bevestigingsbout van het filterhuis los en verwijder deze.
4. Trek het filterhuis van de elektrische blokkering af.
5. Verwijder de filtermagneet.
6. Verwijder het filter uit het huis.
7. Verwijder de afdichting van het huis en gooi deze weg.
8. Verwijder de afdichting van de bevestigingsbout en gooi deze weg.
9. Verwijder de O-ring tussen de montageplaat en de blokkering en gooi de afdichting weg.

### **BELANGRIJK**

**PLAATS EERST DE FILTERMAGNEET IN HET HUIS VOORDAT U EEN NIEUWE AFDICHTING AANBRENGT.**

1. Breng de O-ringafdichting tussen de montageplaat en de blokkering aan.
2. Breng de afdichting van de bevestigingsbout aan.
3. Breng de afdichting van het huis aan.
4. Laat de magneet op de bodem van het filterhuis vallen.
5. Breng het filter in het huis aan.
6. Breng de bevestigingsbout in het filterhuis aan.
7. Plaats het filter omhoog tegen de onderzijde van de elektrische blokkering.
8. Haal de bevestigingsbout van het filter aan met 12 Nm (106 in lb).
9. Open de handbediende afsluiter. Start de motor en controleer bij elke bevestiging waaraan onderhoud is uitgevoerd het propaanbrandstofsysteem op lekkage. Raadpleeg Lekttest propaanbrandstofsysteem.

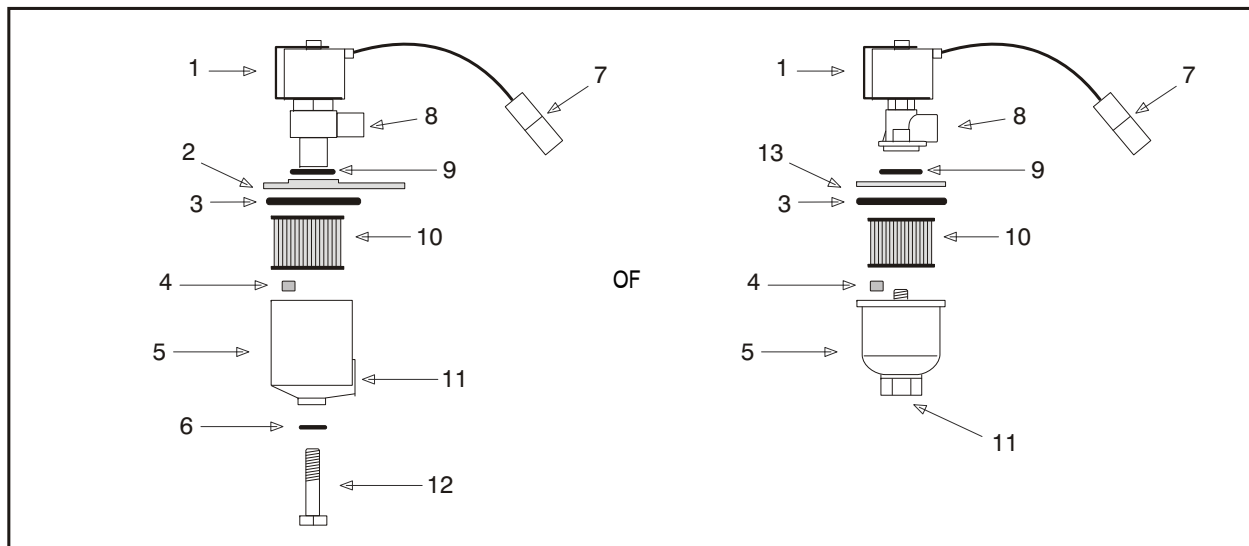

- |                                   |                     |                      |
|-----------------------------------|---------------------|----------------------|
| 1. Elektromagnetische blokkeerlep | 6. Afdichting       | 10. Filter           |
| 2. Montageplaat                   | 7. Stekker          | 11. Brandstofinlaat  |
| 3. Afdichting huis                | 8. Brandstofuitlaat | 12. Bevestigingsbout |
| 4. Filtermagneet                  | 9. O-ring           | 13. Ring             |
| 5. Filterhuis                     |                     |                      |

**Figuur 6-11. Filtervergrendeling**

### 6.8 DRUKONTLASTING PROPAANBRANDSTOFSYSTEEM



HET PROPAANBRANDSTOFSYSTEEM WERKT BIJ EEN DRUK TOT MAXIMAAL 21,5 BAR (312 PSI). OM BRANDGEVAAR EN HET RISICO OP LICHAAMELIJK LETSEL TE VERMINDEREN, DIENT U DE DRUK VAN HET PROPAANBRANDSTOFSYSTEEM (WAAR VAN TOEPASSING) TE ONTLASTEN VOORDAT U ONDERHOUD UITVOERT AAN DE ONDERDELEN VAN HET PROPAANBRANDSTOFSYSTEEM.

Druk van propaanbrandstofsysteem ontlasten:

1. Sluit de handbediende afsluiter op de propaanbrandstoftank.
2. Start de motor en laat deze draaien tot de motor afslaat.
3. Zet het contact UIT.



IN HET BRANDSTOFSYSTEEM BEVINDT ZICH NOG RESTDAMPDRUK. ZORG ERVOOR DAT DE WERKPLEK GOED WORDT GEVENTILEERD VOORDAT U DE BRANDSTOFLEIDING LOSMAAKT.

### 6.9 AANVULLENDE INFORMATIE

De volgende informatie is in overeenstemming met de vereisten van Europese richtlijn 2006/42/EG met betrekking tot machines en is alleen van toepassing op CE-machines.

Voor machines met een elektromotor is de gelijkwaardige continue A-gewogen geluidsdruk op het werkplatform minder dan 70 dB(A).

Voor machines met een verbrandingsmotor bedraagt het gegarandeerde geluidsniveau (LWA) volgens Europese richtlijn 2000/14/EG (Geluidsemissie in het milieu door materieel voor gebruik buitenshuis) op basis van testmethoden in overeenstemming met bijlage III, deel B, methode 1 en 0 van de richtlijn 104 dB.

De totale trillingswaarde waaraan het hand-armsysteem wordt blootgesteld, bedraagt niet meer dan  $2,5 \text{ m/s}^2$ . De hoogste effectieve waarde voor gewogen versnelling waaraan de volledige carrosserie wordt blootgesteld, bedraagt niet meer dan  $0,5 \text{ m/s}^2$ .











An Oshkosh Corporation Company

# EIGENDOMSOVERDRACHT

## Aan de eigenaar van het product:

Als u momenteel de eigenaar bent, maar NIET de oorspronkelijke koper van het product dat in deze handleiding wordt beschreven, willen we graag weten wie u bent. JLG Industries, Inc. vindt het bijzonder belangrijk om over up-to-date gegevens te beschikken over de huidige eigenaren van JLG-producten, om hen veiligheidspublicaties te kunnen toezenden. JLG houdt de gegevens bij van de eigenaar van elk JLG-product en gebruikt deze informatie om de eigenaar zo nodig te informeren.

MaaK gebruik van dit formulier om JLG te voorzien van bijgewerkte informatie met betrekking tot het huidige eigenaarschap van JLG-producten. Verzend het volledig ingevulde formulier per fax naar het Product Safety & Reliability Department van JLG of stuur het naar het onderstaande adres.

Hartelijk dank,  
Product Safety & Reliability Department  
*JLG Industries, Inc.*  
13224 Fountainhead Plaza  
Hagerstown, MD 21742  
USA  
Telefoon: +1-717-485-6591  
Fax: +1-301-745-3713

**OPMERKING:** Units die zijn geleased of gehuurd dienen niet op dit formulier te worden vermeld.

Productie model: \_\_\_\_\_

Serienummer: \_\_\_\_\_

Vorige eigenaar: \_\_\_\_\_

Adres: \_\_\_\_\_

Land: \_\_\_\_\_ Telefoon: ( \_\_\_\_\_ ) \_\_\_\_\_

Overdrachtsdatum: \_\_\_\_\_

Huidige eigenaar: \_\_\_\_\_

Adres: \_\_\_\_\_

Land: \_\_\_\_\_ Telefoon: ( \_\_\_\_\_ ) \_\_\_\_\_

Wie moeten we in uw bedrijf informeren?

Naam: \_\_\_\_\_

Aanspreektitel: \_\_\_\_\_







An Oshkosh Corporation Company

Hoofdkantoor  
JLG Industries, Inc.  
1 JLG Drive  
McConnellsburg PA. 17233-9533  
USA

(717) 485-5161

(717) 485-6417



3122323

## Wereldwijde vestigingen van JLG

JLG Industries (Australia)

P.O. Box 5119  
11 Bolwarra Road  
Port Macquarie  
N.S.W. 2444  
Australië

+61 2 65 811111

+61 2 65 810122

JLG Latino Americana Ltda.

Rua Eng. Carlos Stevenson,  
80-Suite 71  
13092-310 Campinas-SP  
Brazilië

+55 19 3295 0407

+55 19 3295 1025

JLG Industries (UK) Ltd

Bentley House  
Bentley Avenue  
Middleton  
Greater Manchester  
M24 2GP - Engeland

+44 (0)161 654 1000

+44 (0)161 654 1001

JLG France SAS

Z.I. de Baulieu  
47400 Fauillet  
Frankrijk

+33 (0)5 53 88 31 70

+33 (0)5 53 88 31 79

JLG Deutschland GmbH

Max-Planck-Str. 21  
D - 27721 Ritterhude - Ihlpohl  
Duitsland

+49 (0)421 69 350 20

+49 (0)421 69 350 45

JLG Equipment Services Ltd.

Rm 1107 Landmark North  
39 Lung Sum Avenue  
Sheung Shui N. T.  
Hongkong

(852) 2639 5783

(852) 2639 5797

JLG Industries (Italia) s.r.l.

Via Po. 22  
20010 Pregnana Milanese - MI  
Italië

+39 029 359 5210

+39 029 359 5845

Oshkosh-JLG Singapore Technology

Equipment Pte Ltd  
29 Tuas Ave 4,  
Jurong Industrial Estate  
Singapore, 639379

+65-6591 9030

+65-6591 9031

Plataformas Elevadoras

JLG Iberica, S.L.  
Trapadella, 2  
P.I. Castellbisbal Sur  
08755 Castellbisbal, Barcelona  
Spanje

+34 93 772 4700

+34 93 771 1762

JLG Sverige AB

Enköpingsvägen 150  
Box 704  
S176 27 Järfälla  
Zweden

+46 (0)850 659 500

+46 (0)850 659 534