



GIANT KNIKLADER

GEBRUIKERSHANDLEIDING

Type: V362 / V452T / V452T X-tra /
V452 HD / V452 X-tra HD



TOBROCO Machines
Beneluxstraat 4
5061 KE Oosterwijk
Nederland

Editie 201302
originale
gebruikershandleiding



40000060-DUT



EG VERKLARING VAN OVEREENSTEMMING

De ondergetekende,
A.J.J. Brock,
verklaart dat het voertuig;

Merk **GIANT**

Type **V362 / V452T / V452T X-tra / V452T HD / V452T HD X-tra**

Categorie **KNIKLADER**

voldoet aan de volgende richtlijnen:

- 2006/42/EG (Machines)
- 2000/14/EG (Geluidsemissie)
- 2004/108/EG (Electromagnetische compatibiliteit)
- 97/68/EG (Uitstoot van schadelijke stoffen)

Oisterwijk

(plaats)

2013-02-01

(datum)

A.J.J. Brock

Algemeen directeur

INHOUDSOPGAVE

INLEIDING	5	CONTACTSCHAKELAAR	46
VOORWOORD	6	RIJDEN	46
GARANTIE	6	PARKEREN	47
WAARSCHUWINGEN	7	MOTORKAP	47
IDENTIFICATIE	7	KOELWATERPEIL	48
EERSTE INSPECTIE	8	HYDRAULISCHE OLIEPEIL	48
TOEPASSING EN OPTIES	9	MOTOROLIEPEIL	48
TOEPASSING	10	SMEERPUNTEN	48
UITSLUITINGEN	10	TANKEN	49
ONDERGROND	10	BANDENSPANNING	49
OPENBARE WEG	11	ONDERHOUD WIELEN	49
AANBOUWDELEN	11	ZEKERINGEN	50
WERKING VAN DE MACHINE	13	SLEPEN	51
MACHINEONDERDELEN	14	HIJSEN	52
FUNCTIES	15	INGEBRUIKNAME	53
ROPS + FOPS BEVEILIGING	15	AANDACHTSPUNTEN	54
VEILIGHEID	17	STARTEN EN RIJDEN	55
PICTOGRAMMEN	18	VALLENDE LADING	55
WAARSCHUWINGEN	19	ONDERHOUD	57
TECHNISCHE GEGEVENS	31	UITVOEREN VAN ONDERHOUD	58
ALGEMEEN	32	VLOEISTOFGEGEVENS	58
DIESELMOTOR	32	WIELMOEREN	58
BANDEN	32	MOTOROLIE	59
KIEPLASTEN	33	MOTOROLIEFILTER	59
AANHANGER	35	BRANDSTOFFILTER	59
AFMETINGEN	35	HYDRAULIEKFILTER	60
DRIEPUNTSHEF	36	HYDRAULIEKOLIE	60
INBEDRIJFSTELLING	37	CYCLOONFILTER	61
EERSTE CONTROLE	38	OLIE VOORAS	61
DASHBOARD	39	OLIE ACHTERAS	62
JOYSTICK	41	OLIE TANDWIELKAST	62
COMBINATIESCHAKELAAR	41	RADIATEUR	63
VERGRENDELING AANBOUWDEEL	42	REM OLIE	63
DERDE FUNCTIE	43	ONDERHOUDSSCHEMA	64
VIERDE FUNCTIE MECHANISCH	43	ONDERHOUDSLIJST	67
VIERDE FUNCTIE ELEKTRISCH	44	STORINGEN	71
KNOPPEN RECHTS VAN DE STOEL	44	MILIEU	73
STUURKOLOM	45	SERIENUMMERS	75
BESTUURDERSSTOEL	45	INDEX	79
TRANSPORTBEVEILIGING	45		

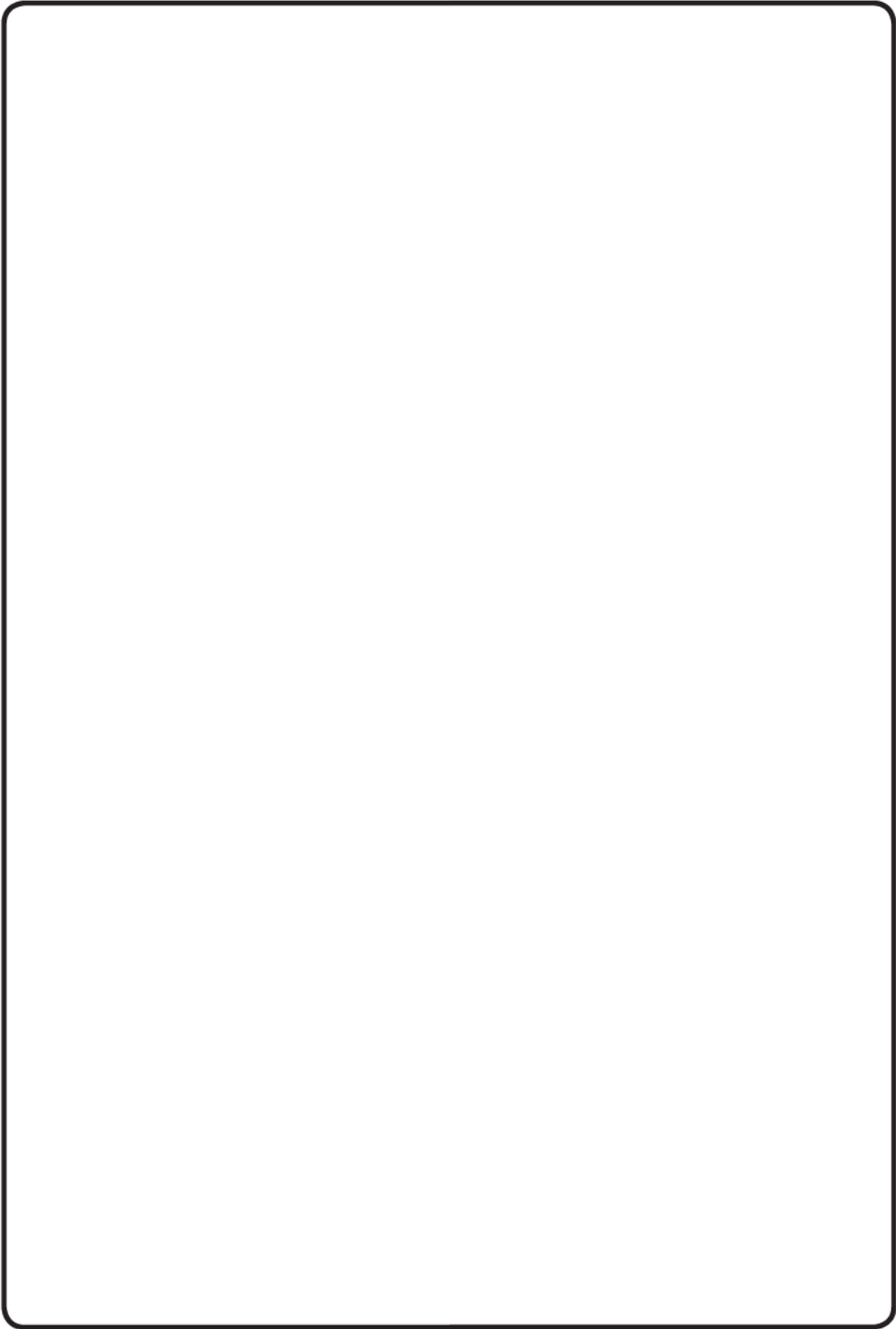

INLEIDING



VOORWOORD

Van deze kniklader zult u het meeste profijt hebben indien u de in deze gebruikershandleiding vermelde instructies voor veiligheid, gebruik en onderhoud nauwkeurig opvolgt.

Wij raden u dringend aan dat elke bestuurder deze gebruikershandleiding zorgvuldig gelezen heeft alvorens te gaan rijden met de kniklader. Zie er als eigenaar op toe dat de hierin vermelde instructies en aanwijzingen door de bestuurder worden opgevolgd.

Zorg dat deze gebruikershandleiding altijd bij de kniklader aanwezig is. Tobroco Machines is niet aansprakelijk voor schade en indirecte schade als gevolg van bedieningsfouten, gebrek aan (deskundig) onderhoud en enig ander gebruik anders dan in deze gebruikershandleiding beschreven. De aansprakelijkheid van TOBROCO Machines vervalt eveneens zodra door u of door derden zonder onze schriftelijke toestemming werkzaamheden worden verricht zoals aanpassingen of uitbreidingen aan de kniklader of toebehoren.

TOBROCO Machines streeft voortdurend naar verbetering van producten en dienstverlening. Daarom behouden wij ons het recht de in deze gebruikershandleiding vermelde specificaties op elk gewenst moment en zonder voorafgaande kennisgeving te wijzigen. Het is mogelijk dat de hier afgebeelde tekeningen en foto's niet exact overeenkomen met uw kniklader.

GARANTIE

TOBROCO Machines garandeert de deugdelijkheid van de producten wat betreft materiaal en/of constructiefouten. Deze garantie beperkt zich echter in alle gevallen tot het kosteloos leveren van een vervangend onderdeel (excl. verzendkosten). Arbeidsuren worden niet vergoed. De garantie-artikelen of -onderdelen worden in eerste instantie in rekening gebracht en pas na retourzending aan en inspectie door TOBROCO Machines gecrediteerd. Retourzendingen onder rembours worden niet geaccepteerd. De garantie geldt gedurende 1 jaar, met een maximum van 500 draaiuren na afleverdatum. De elektrische installatie is alleen spatwaterdicht uitgevoerd; voorkom nat worden door de kniklader te stallen in een schone en droge omgeving.

De kniklader is geleverd onder de algemene leverings- en betalingsvoorwaarden uitgegeven door de Koninklijke Metaalunie aangeduid als METAALUNIEVOORWAARDEN voorheen als SMECOMAVOORWAARDEN, gedeponneerd ter griffie van de rechtbank te Rotterdam op 1 januari 2008.

WAARSCHUWINGEN

Verklaring van gebruikte pictogrammen in de gebruikershandleiding. Om veilig te werken met de kniklader en onderhoud uit te voeren is het noodzakelijk dat u alle instructies die in deze gebruikershandleiding staan vermeld opvolgt.

De volgende pictogrammen en signaalaanduidingen geven gevaren en instructies weer:



**Mogelijk gevaar
voor ongelukken en
persoonlijk letsel!**



**Risico op technische
schade aan de kniklader!**

IDENTIFICATIE

De kniklader is te identificeren aan de hand van de typesticker aan de rechterzijde van de machine onder de stuurkolom.

Het serienummer van de machine staat tevens op het frame. Deze vindt u aan de bovenzijde van de linker hydrauliektank en aan de rechterkant op de brandstoftank.

<p>TOBROCO machines BOSCHULSTRAAT 4 4815 EL DE WILDE NEDERLANDS</p> <p>CE</p> <p>MADE IN THE NETHERLANDS</p>	Make	<input type="text"/>	Type	<input type="text"/>	
	Model	<input type="text"/>			
	Serial Number	<input type="text"/>			
	Engine power	<input type="text"/>	kw		
	Operating mass	<input type="text"/>	kg	Year of construction	<input type="text"/>
	Max. gross weight	<input type="text"/>	kg	Shipping mass	<input type="text"/>
Max. front axle load	<input type="text"/>	kg	Max. rear axle load	<input type="text"/>	

Wanneer u contact opneemt met Tobroco, houdt u dan deze gegevens bij de hand.



Serienummer boven linker
hydrauliektank

Serienummer boven
rechterkant brandstoftank

EERSTE INSPECTIE

Voor levering van de machine zijn de volgende test-, afstel- en onderhoudswerkzaamheden uitgevoerd:

	Alle smeerpunten zijn gesmeerd
	Motoroliepeil is in orde
	Hydrauliekoliepeil is in orde
	Oliepeil in voor- en achteras (indien van toepassing) is in orde
	Oliepeil in tandwielkast (indien van toepassing) is in orde
	Niveau motorkoelsysteem is in orde
	Veiligheidsvoorzieningen zijn in orde
	Verlichting is in orde
	Controlelampen en meters in stuurkolom zijn in orde
	Eventuele koplampen zijn correct afgesteld
	Machine schakelt correct uit
	Acculading is gecontroleerd, accu is opgeladen
	Stuurinrichting werkt naar behoren
	Rempedaal is in orde
	Parkeerrem is in orde
	Bestuurdersstoel kan juist worden versteld
	Alle wielbouten en moeren zijn gecontroleerd en in orde
	Bandenspanning is gecontroleerd en in orde
	Veiligheidsgordel is gecontroleerd en in orde
	Ontluchtingen van vooras en achteras zijn vrij (indien van toepassing)
	Werking joystick is gecontroleerd en in orde
	Lakwerk en stickers zijn gecontroleerd en in orde
	Er is een proefrit uitgevoerd
	Leidingen en slangen zijn gecontroleerd en lekvrij
	Hydraulische drukken zijn ingesteld

Datum:

Handtekening dealer /
onderhoudsmonteur:

.....

.....

TOEPASSING EN OPTIES



TOEPASSING

De kniklader is ontwikkeld voor het heffen en verplaatsen van:

- Gestorte stoffen zoals zand of grind met dichte of open bak
- Op pallets verpakte stoffen en delen met palletvorken
- Mest met een mestvork
- Trottoirbanden met klem
- Stenen met stenenklem
- Bomen met bomenrooier
- Balen met balenvork

Gebruik de kniklader uitsluitend voor bovenstaande werkzaamheden, voor andere werkzaamheden is de CE-markering niet van toepassing.

UITSLUITINGEN

De kniklader is niet geschikt voor het heffen en verplaatsen van:

- Personen (de bestuurder uitgezonderd) en dieren
- Producten waarbij tijdens het verladen toxische en/of explosieve stoffen kunnen vrijkomen
- Producten waarin gevaarlijke stoffen voorkomen
- Vaten met vloeistof
- Brandbare stoffen
- Andere vloeistoffen en gevaarlijke stoffen dan hierboven genoemd

ONDERGROND

- De kniklader is geconstrueerd voor het rijden op vlakke, verharde oppervlakten.
- Afhankelijk van de belading en de hefhoogte varieert de stabiliteit van de kniklader, voor de maximum belasting zie sectie 'Technische Gegevens'.
- De kniklader is niet geconstrueerd voor het trekken van andere voertuigen behalve een aanhangwagen met specificaties volgens sectie 'Technische Gegevens'.

OPENBARE WEG

Gebruik van de openbare weg met de kniklader is NIET toegestaan.

Tenzij de kniklader door de fabriek is uitgerust met de optie 'Wegtoelating'.

Let op:

De afwijkende afmetingen en rijeigenschappen kunnen onverwachte situaties voor andere weggebruikers veroorzaken. Het rijden op de openbare weg dient dan ook zoveel mogelijk te worden vermeden. Rijden op de autosnelweg is absoluut niet toegestaan.

Bij het rijden met de kniklader over de openbare weg, gelden de landelijke of plaatselijke verkeersregels en eisen voor wegverkeer. Mogelijk is hiervoor een uitbereiding op de kniklader noodzakelijk.

In aanvulling op de lopende verzekeringen kan het noodzakelijk zijn een verzekering af te sluiten voor het rijden op de openbare weg.

De maximaal toegestane snelheid van de kniklader is 25 km per uur.

Aanbouwdelen dienen te worden afgeschermd. Lees hiervoor de handleiding van het betreffende aanbouwdeel.

Het aanbouwdeel dient in een zodanige stand te worden gezet dat deze het zicht van de bestuurder niet belemmert of gevaar oplevert voor andere weggebruikers. Zorg er tevens voor dat de verkeersverlichting zichtbaar blijft voor andere weggebruikers. Lees hiervoor de handleiding van het betreffende aanbouwdeel.

AANBOUWDELEN

Aan de kniklader mogen uitsluitend originele TOBROCO aanbouwdelen en opties gebruikt worden:

- Grondbak
- Hoogkiepbak
- Palletvork
- Mestvork
- Voer- en mestschuif
- Voerdoseerbak
- Trottoirbandenklem
- Stenenklem
- Kuilhapper
- Mengbak
- Zaagselbak
- Veegmachine
- Hooibalenvork
- Balenklem

TOBROCO Machines is uitgesloten van iedere aansprakelijkheid voor schade en gevolgschade ontstaan door niet door haar geleverde opties.

WERKING VAN DE MACHINE



MACHINEONDERDELEN

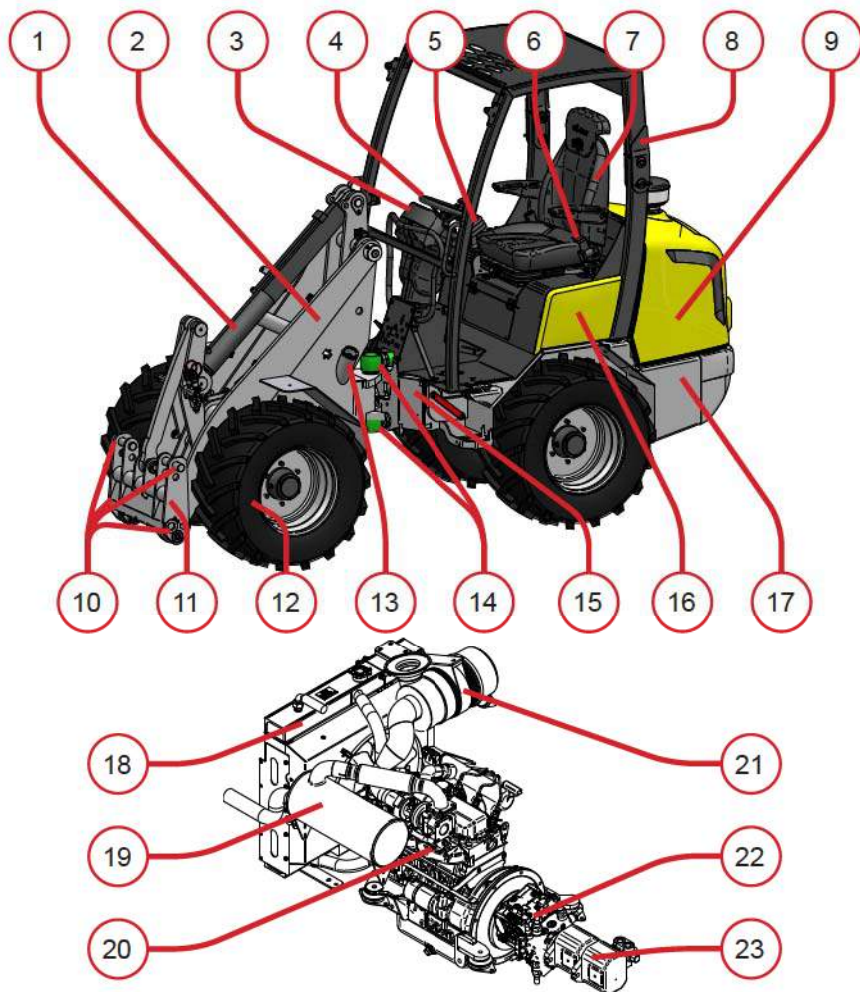

- | | | |
|-------------------------------|--------------------------|--------------------|
| 1. Kantelcilinder | 9. Vuldop olietanks | 17. Hydrauliektank |
| 2. Hefarm | 10. Koppelpunten, 4x | 18. Radiateur |
| 3. Dashboard | 11. Werktuigdrager | 19. Uitlaat |
| 4. Stuurwiel | 12. Wiel, 4x | 20. Dieselmotor |
| 5. Joystick bediening | 13. Vuldop brandstoftank | 21. Luchtfilter |
| 6. Sluiting veiligheidsgordel | 14. Knikpunt, 2x | 22. Rijpomp |
| 7. Bestuurdersstoel | 15. Stuurcilinder | 23. Werkpomp |
| 8. Veiligheidsdak | 16. Accu | |

FUNCTIES

De kniklader is bedoeld voor het tillen en verplaatsen van zware lasten. Hierbij worden de verschillende functies aangestuurd door een dieselmotor. Al deze functies kunnen door één bestuurder worden aangestuurd door middel van een joystick, stuur, pedalen en verscheidene knoppen. Deze functies zijn:

- Voor- en achteruit rijden
- Knikbesturing
- Heffen en zakken
- Kantelen van de werktuigdrager
- Vergrendelen van aanbouwdelen
- Aansturen van aanbouwdelen

Voor het starten van de dieselmotor en de indicatie van actieve functies is onder het stuurwiel het dashboard geplaatst met het contactslot, diverse meters en signaallampen.

De machine is knikgestuurd waardoor de maximaal te dragen last afneemt naarmate er scherper wordt gestuurd. Zorg ten alle tijden dat in geknikte toestand de last zich in de laagst mogelijk stand bevindt.

De kniklader is uitgevoerd met een hefarm en een kantelcilinder. De krachten die deze kunnen leveren zijn sterk afhankelijk van de stand van de hefarm en de positie van de last. Als bestuurder bent u verantwoordelijk voor een veilige werking van de machine.

ROPS + FOPS BEVEILIGING

De kniklader kan op de volgende manieren worden uitgevoerd:

1. Veiligheidsdak
2. Cabine

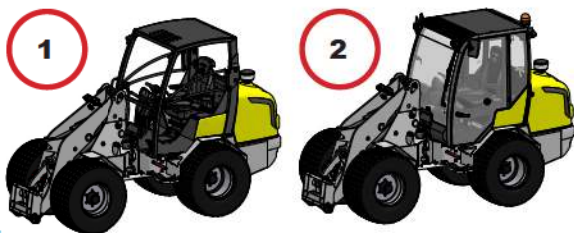

Beide uitvoeringen zijn getest volgens de EN-ISO 3449 (FOPS) en volgens de EN-ISO 3471 (ROPS).

- ROPS = Roll Over Protective Structure: Beschermst de gebruiker indien de kniklader onverhoopt omvalt.
- FOPS = Falling Objects Protective Structure: Deze gecertificeerde systemen bieden de gebruiker beveiliging tegen vallende objecten.

VEILIGHEID



WAARSCHUWINGEN

Om veilig te werken met de kniklader en onderhoud uit te voeren is het noodzakelijk dat u alle instructies die in deze gebruikershandleiding staan vermeld opvolgt.

De volgende pictogrammen en signaalaanduidingen geven gevaren en instructies weer:



**Mogelijk gevaar
voor ongelukken en
persoonlijk letsel!**



**Risico op technische
schade aan de kniklader!**



**Pas op!
Gevaar voor ernstig letsel.**

Lees de gebruikershandleiding van de kniklader zorgvuldig voordat u de machine gaat besturen. Zodoende weet u precies hoe u de kniklader veilig bedient.



**Pas op!
Gevaar voor letsel.**

Bij onderhoudswerkzaamheden: Stop de motor, verwijder de contactsleutel en zet de kniklader op de parkeerrem. Raadpleeg de gebruikershandleiding. Hiermee voorkomt u gevaarlijke situaties die kunnen ontstaan als de kniklader plotseling gaat rijden of wanneer de hefarm plotseling gaat zakken. Denk ook aan onvoorziene handelingen door anderen.





Pas op!
Gevaar voor ernstig letsel door aanrijding.

Zorg dat omstanders minstens 10 meter buiten het rijgebied van de kniklader vandaan blijven. Omdat soms grote volumineuze delen aan weerszijden buiten de kniklader kunnen uitsteken heeft de bestuurder naar de voorzijde niet altijd volledig zicht.



Pas op! Gevaar voor letsel door beknelling bij bewegende delen.

Bedien de hefarm ALLEEN vanaf de zitplaats. Zorg dat omstanders niet binnen een straal van 4 meter van de kniklader kunnen komen.



Pas op!
Gevaar voor ernstig letsel.

Voordat u gaat rijden zorg dan dat u stevig op de bestuurderszitplaats zit en altijd uw veiligheidsgordel hebt vastgemaakt.

Zorg dat de zitplaats, pedalen en uw schoeisel vrij zijn van verontreinigingen om ongelukken door uitglijden te voorkomen.



Pas op! Gevaar voor ernstig letsel bij overbelasting van de kniklader.

De last op de kniklader mag niet meer wegen dan aangegeven bij Sectie 'Technische Gegevens'.

Zorg dat het werktuig gelijkmatig en in evenwicht beladen is.





Pas op!
Gevaar voor ernstig letsel.

Rijden met kniklader mag alleen met het werktuig maximaal 30 cm. boven de grond.



Pas op!
Gevaar voor ernstig letsel op hellingen.

De kniklader is geconstrueerd voor het werken op een vlakke en harde ondergrond. Het maximum hellingspercentage is 3° bij maximale belasting, rijdend met de laagste snelheid. Bij een lagere belasting is een grotere hellingshoek mogelijk, dit ter beoordeling en onder verantwoording van de bestuurder. Blijf altijd aan de "hoge" kant tijdens transport op een helling.

Pas op! Gevaar voor letsel door ongewilde bewegingen door gebrek aan trek- en remkracht van de kniklader. Nooit schuin of dwars op een helling rijden. Alleen haaks (recht) een helling op- of afrijden.



Pas op!
Gevaar voor ernstig letsel door omkantelen.

De kniklader kan omvallen wanneer er over een oneffen of beschadigde ondergrond gereden wordt. **Rijd NOOIT dwars op een helling.** De maximaal te berijden hellingshoek is sterk afhankelijk van:

De belading, gewicht en zwaartepunt, deze worden door de hellingshoek aanmerkelijk beïnvloed, dus ook de stabiliteit.

De rijstijl en rijnsnelheid van de bestuurder

Omstandigheden en de draagkracht van de grondsoort, zoals los zand, en de vochtigheid van de bodem.



Pas op!
Houd de omgeving in de gaten!

Draag kleding waarbij u zich goed kunt bewegen en alles goed kunt overzien rondom de beladen kniklader.



Pas op!
Gevaar voor gehoorbeschadiging.

Deze kniklader kan een geluidsniveau van meer dan 80 dB(A) produceren. De bestuurder is daarom verplicht om gehoorbescherming te dragen.



Pas op!
Gevaar voor ernstig letsel door beknelling of val.

Personen mogen **NOOIT** op de kniklader of werktuig meerijden of worden opgetild.



Pas op! Gevaar voor ernstig letsel door elektrische geleiders.

Houd voldoende afstand van elektrisch geleidende objecten zoals stroomkabels, hoogspanningsmasten en lampen.



Nominaal voltage	Veiligheidsafstand
0- 1000 V	1.0 m
Vanaf 1 kV tot 110 kV	3.0 m
Vanaf 110 kV tot 220 kV	4.0 m
Vanaf 220 kV tot 380 kV	5.0 m
Wanneer onbekend	5.0 m



Pas op!
Gevaar voor ernstig letsel.

Het hydraulisch systeem werkt onder hoge druk. Een lekke slang, leiding of koppeling kan ernstige verwondingen veroorzaken. Voordat aan het systeem gewerkt wordt, moet dit zeker drukloos zijn. Een hogedruk straal (tot 400 bar) dringt gemakkelijk door kleding en huid en kan zware verwondingen en vergiftiging veroorzaken.





Pas op!
Gevaar voor letsel door verbranding.

De hydraulische componenten, slangen, leidingen, motor en de uitlaat zijn op bedrijfstemperatuur erg warm.



Pas op!
Gevaar voor schade.

Bij een ongevoen geluid: Stop direct de motor van de kniklader en controleer het hydraulisch systeem op lekkage. Controleer de hef- en kanteldelen op beschadiging of verbuiging.



Pas op!
Voorkom schade.

Controleer regelmatig op loszittende bouten en moeren. Zie sectie 'Onderhoud'.



Pas op!
Voorkom schade.

Controleer dagelijks:

- Bevestigingen van de hef- en kanteldelen van de kniklader
- Het gekoppelde werktuig op beschadiging of verbuiging
- Hef- en kantelcilinders
- Het hydraulisch systeem op beschadigingen en lekkages



Pas op!
Gevaar voor letsel.

Zorg dat de kniklader goed en veilig is afgesteund als u schoonmaak- of onderhoudswerkzaamheden uitvoert. Zorg ervoor dat de handrem is geactiveerd.





Pas op!
Gevaar voor beknelling.

Voorkom beknelling bij de ventilator van de radiator.
Gevaar voor verbranding aan hete delen van de motor,
radiator of uitlaat.



Pas op!
Brandgevaar!

Blijf uit de buurt van de brandstoftank met sigaret, aansteker, lucifer of andere vonk veroorzakende spullen.
De brandstoftank alleen vullen bij voldoende ventilatie, bij voorkeur in de open lucht.
Houd de kniklader vrij van brandbare stoffen.



Pas op!
Brandgevaar!

Gevaar in brandbare werkomgeving. De kniklader produceert hete uitlaatgassen en mogelijk vonken uit de uitlaat. Houd de kniklader vrij van brandbare stoffen. Let op brandbare stoffen in de werkomgeving zoals stof, stro etc.
De kniklader kan optioneel worden uitgevoerd met een houder voor een brandblusser.



Pas op!
Gevaar voor koolmonoxide (CO) verstikking.

Personen kunnen ernstig letsel oplopen wanneer de uitlaatgassen van de motor niet voldoende worden afgevoerd. Zorg altijd voor voldoende frisse lucht in de omgeving van de kniklader.



Pas op!
Gevaar tijdens opladen accu.

Tijdens het laden van de accu ontstaat explosief gas. Roken en open vuur verboden. Accu alleen opladen in goed geventileerde ruimtes.



- Voorkom huidcontact met de accuvloeistof. Draag beschermende kleding, zoals een veiligheidsbril en handschoenen. De vloeistof is een sterk bijtend zuur. Bij contact onmiddellijk wassen met water en zeep.
- Bij contact met de ogen onmiddellijk afspoelen met stromend water gedurende tenminste 10 minuten en medische hulp inschakelen.
- Zorg voor voldoende water en zeep in de nabijheid en hulp binnen stembereik wanneer men werkzaamheden moet verrichten.
- Voorkom kortsluiting (vonkvorming), zorg dat er geen elektrische verbinding tussen de accupolen gemaakt wordt.
- Bij het opladen van de accu komt er een zeer explosief gas vrij. Blijf tijdens het opladen met vonken of vuur uit de buurt.
- Zorg dat bij het opladen of opslag van de accu de ruimte goed geventileerd is.
- Verwijder persoonlijke voorwerpen zoals ringen, armbanden, halskettingen en horloges als u werkzaamheden verricht in de omgeving van de accu. Een kortsluitingsstroom kan bijvoorbeeld een ring laten smelten, met ernstige brandwonden als gevolg.



Pas op!
Gevaar voor persoonlijk letsel.

Men kan letsel oplopen als de kabeldiameter of de elektrische aansluiting van de gelijkrichter, zekeringen, aarde aansluiting etc. niet volgens de voorschriften is uitgevoerd.



Pas op!
Gevaar voor ernstig letsel!



Laat de kniklader niet besturen door:

- Personen jonger dan 16 jaar.
- Personen in de leeftijd van 16 tot 18 jaar zonder begeleiding van iemand boven de 18 jaar.
- Personen die geen ervaring met een kniklader hebben en niet worden begeleid.
- Personen waarvan men verwacht kan dat zij de gevaren van de kniklader niet (voldoende) kunnen onderkennen, zoals bijvoorbeeld tijdelijke werkrachten.

De kniklader mag alleen worden bestuurd nadat de bestuurder de gebruikershandleiding heeft gelezen en nadat door de eigenaar van de kniklader een volledige bedienings- en veiligheidsinstructie is gegeven.

De eigenaar van de kniklader is verantwoordelijk voor het feit dat alleen bevoegde personen de kniklader mogen besturen.



Pas op!
Gevaar voor ernstig letsel.



Men kan letsel oplopen of veroorzaken als de veiligheidsinstructies niet aan andere bestuurders worden doorgegeven. Laat andere bestuurders ten alle tijden eerst deze gebruikershandleiding doornemen voordat deze de kniklader gaan besturen.



Pas op!
Voorkom letsel.

Gebruik van de openbare weg met de kniklader is NIET toegestaan, tenzij de kniklader is uitgerust met de optie 'Wegtoelating', geleverd door de fabrikant.

Het rijden op de openbare weg met een lading (aanbouwdeel uitgezonderd) is NIET toegestaan.

Let op:

- De afwijkende afmetingen en rijeigenschappen kunnen onverwachte situaties voor andere weggebruikers veroorzaken. Het rijden op de openbare weg dient dan ook zoveel mogelijk te worden vermeden. Rijden op de autosnelweg is helemaal niet toegestaan.
- Bij het rijden over de openbare weg, gelden de landelijke of plaatselijke verkeersregels en eisen voor wegverkeer. Mogelijk is hierbij een uitbereiding op het wegpakket noodzakelijk.
- In aanvulling op de lopende verzekeringen kan het noodzakelijk zijn een verzekering af te sluiten voor het rijden op de openbare weg.
- De maximaal toegestane snelheid van een grondverzetmachine is 25 km per uur.
- Aanbouwdelen dienen afgeschermd te worden, lees hiervoor de handleiding van het aanbouwdeel.
- Het aanbouwdeel dient in een zodanige stand te worden gezet dat deze het zicht van de bestuurder niet belemmert of gevaar oplevert voor andere weggebruikers. Zorg er tevens voor dat de verkeersverlichting zichtbaar blijft voor ander weggebruikers. Lees hiervoor de handleiding van het aanbouwdeel.



Pas op!
Gevaar voor ernstig letsel.

- Pas tijdens het rijden uw snelheid aan de omstandigheden aan.
- Zorg ervoor dat u altijd de controle over de kniklader heeft.
- Verminder de snelheid op oneffen terrein en in scherpe bochten.
- Wees vooral voorzichtig bij het manoeuvreren en achteruit rijden.
- Zorg voor een goed overzicht over de werkomgeving.



Pas op!
Gevaar voor letsel.

Wanneer de veiligheidspictogrammen niet (meer) duidelijk zichtbaar of leesbaar zijn, bevestig dan onmiddellijk nieuwe stickers.



Pas op!
Gevaar voor letsel.

Onderhouds- en reparatiewerkzaamheden mogen alleen door (vak)mensen worden uitgevoerd, die door de fabrikant zijn erkend.
Alleen originele TOBROCO, GIANT of Kubota onderdelen mogen op de kniklader worden toegepast.



Pas op!
Gevaar voor letsel.

De bestuurder bepaalt de grenzen voor 'veilig werken' met de kniklader.
Neem geen risico's.
Pas vooral op bij obstakels, oneffen terrein en in drukke gebieden.



Pas op!
Gevaar voor letsel door vallende lading.

De bestuurder kan worden geraakt door vallende objecten.
Het is niet toegestaan om (meerdere) objecten of losse lading te transporteren die boven het aanbouwdeel uitsteken.

Bepaalde aanbouwdelen
vereisen een veiligheidsdak
of -cabine.

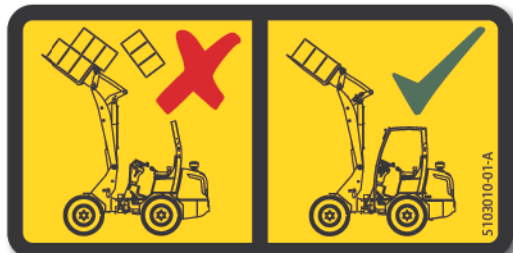



Pas op! Risico's bij het werken met lading

Het werken met lading op de kniklader kan extra risico's met zich meebrengen. Door de lading is het tevens mogelijk dat de rijeigenschappen en de reactie van de kniklader op bepaalde bewegingen sterk worden beïnvloed.

Houdt u zich daarom aan de onderstaande veiligheidspunten:

- De last op de kniklader mag niet meer wegen dan aangegeven bij sectie "Technische gegevens". Zorg dat het werktuig gelijkmatig en in balans beladen is.
- Rijden met kniklader mag alleen met het werktuig maximaal 30 cm boven de grond.
- Pas uw snelheid aan de omstandigheden aan.
- Zorg ervoor dat u altijd de volledige controle over de kniklader heeft.
- Verminder de snelheid op oneffen terrein en in scherpe bochten.
- Wees vooral voorzichtig bij het manoeuvreren en achteruit rijden.
- Zorg voor een goed overzicht op de werkomgeving.
- De bestuurder bepaalt de grenzen voor 'veilig werken' met de kniklader. Neem geen risico's. Pas vooral op bij obstakels, oneffen terrein en in drukke gebieden.
- Het is niet toegestaan om (meerdere) objecten of losse lading te transporteren die boven het aanbouwdeel uitsteken. Bepaalde aanbouwdelen vereisen daarom een (FOPS) veiligheidsdak of cabine.
- De kniklader kan omvallen wanneer er over een oneffen of beschadigd terrein wordt gereden. Matig hierbij uw snelheid.
- Er is kans op letsel door ongewilde bewegingen door gebrek aan trek- en remkracht van de kniklader.
- Alleen haaks (recht) een helling op- of afrijden. Rijd nooit schuin of dwars op een helling.

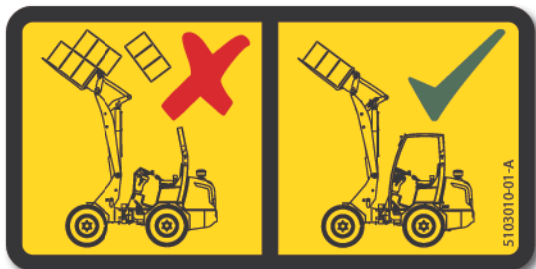



Belangrijk!
Gevaar voor technische schade!

Kantel het snelwisselsysteem nooit bij het rijden met een volledig neergelaten hefarm. In het bijzonder wanneer de kniklader is uitgerust met een speciaal snelwisselsysteem (bijv. Euro-snelwissel).

Dit kan de banden ernstig beschadigen!



R034



Belangrijk!
Gevaar voor technische schade!

Lassen mag alleen worden uitgevoerd door deskundige personen!
Bij het lassen aan / in de buurt van containers die ontvlambare materialen bevatten dient onder toezicht van deskundig personeel te gebeuren! Neem contact op met uw dealer wanneer u vragen heeft.

Lassen aan de kniklader:

- Ontkoppel de positieve pool van de dynamo.
- Zet de massa-schakelaar uit.
- Bevestig de massaklem van het lasapparaat zo dicht mogelijk bij het lasgebied. De lasroom mag niet door een bout, scharnier, overbrenging of hydraulische cilinder lopen.

Sluit na het lassen alle elektrische aansluitingen weer aan en controleer hun functie.

R035



TECHNISCHE GEGEVENS



ALGEMEEN

	V362	V452T	V452T X-tra	V452T HD	V452T X-tra HD
Motor	Kubota 4-cilinder dieselmotor				
Aandrijving	Hydrostatisch met automotieve besturing				
Rijhydrauliek	135 l/min, 350 bar	84 l/min, 350 bar		84 l/min, 450 bar	
Werkhydrauliek	51 l/min, 180 bar				
Rijsnelheid	0-18 km/h	0-25 km/h			
Sperfunctie	Automatisch sperdifferentieel			Elektrisch inschakelbaar (100% sper)	
Bedrijfgewicht	2350 kg	2400 kg	2400 kg	2770 kg	2770 kg
Hefvermogen	1750 kg	1750 kg	2200 kg	1800 kg	2200 kg
Kieplaat, recht	2000 kg	2050 kg	2600 kg	2220 kg	2800 kg

DIESELMOTOR

	V362	V452T (X-tra) (HD)
Type	Kubota V1505	Kubota V1505T
Vermogen	36 pk / 26 kW	45 pk / 33 kW
Min. Toerental	900 rpm	900 rpm
Max. toerental	3000 rpm	3000 rpm
Inhoud	1498 cm ³	1498 cm ³
Max. koppel	98 Nm	125 Nm

BANDEN

Type	Bandenspanning	Breedte kniklader
10x75-15,3 AS *	4,0 bar	1070 mm
11,5x80-15,3 AS **	2,7 bar	1100 mm
15,0x55-17 AS	2,6 bar	1280 mm
31x15,5-15 AS	3,0 bar	1320 mm
31x15,5-15 TR-06	3,0 bar	1320 mm
31x15,5-15 Skid	4,0 bar	1320 mm

* Standaard banden V362

** Standaard banden V452T (X-tra) (HD)

KIEPLASTEN

	V362	V452T	V452T X-tra	V452T HD	V452T X-tra HD
S	2000 kg	2050 kg	2600 kg	2200 kg	2800 kg
T	1550 kg	1580 kg	1850 kg	1700 kg	2100 kg
U	1050 kg	1100 kg	1320 kg	1200 kg	1500 kg
V	800 kg	850 kg	1050 kg	900 kg	1150 kg
W	2400 kg	2525 kg	2700 kg	2750 kg	3050 kg
X	1550 kg	1600 kg	1700 kg	1700 kg	2000 kg
Y	1100 kg	1150 kg	1250 kg	1250 kg	1400 kg

Kieplasten in rechte stand gemeten, zonder additionele contragewichten

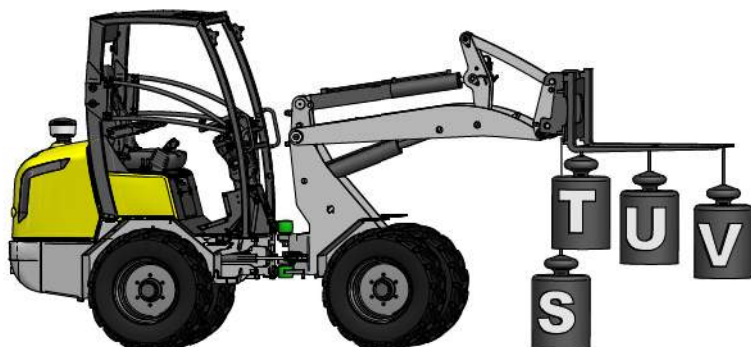

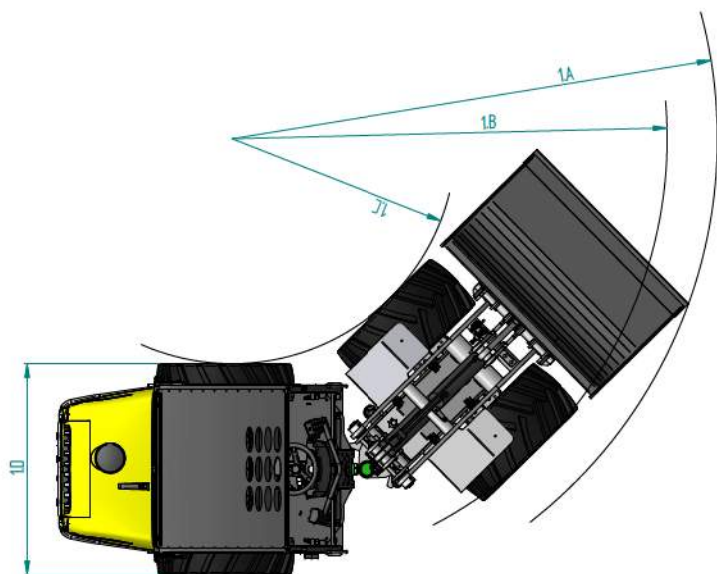
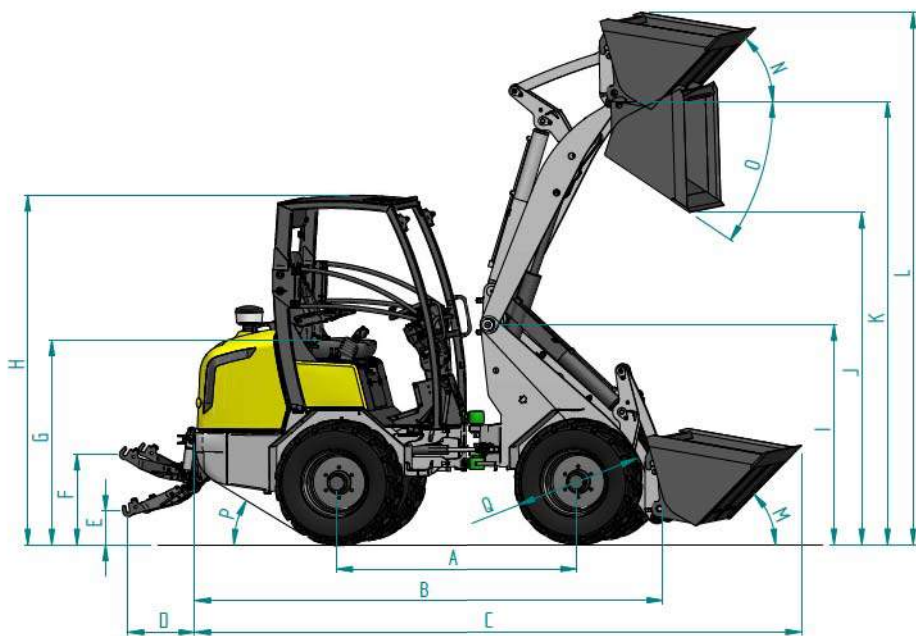

AANHANGER

Max. verticale belasting koppeling trekrichting	100 kg
Max. gewicht aanhanger ongeremd	750 kg

Met aangekoppelde aanhanger mag er slechts stapvoets worden gereden.

Het rijden met een aanhanger op de openbare weg is NIET toegestaan.

AFMETINGEN

	V362	V452T V452T HD	V452T X-tra V452T HD X-tra
A Wielbasis	1643	1643	1695
B Totale lengte	3247	3247	3316
C Lengte met bak	4015	4015	4085
D Lengte 3-punts hefinrichting	440	440	440
E Hoogte 3-punts hefinrichting (laag)	100	100	100
F Hoogte 3-punts hefinrichting (hoog)	870	870	870
G Zithoogte	1296	1341	1341
H Hoogte cabine	2300	2345	2345
H Hoogte veiligheidsdak	2277	2322	2322
I Hoogte voorframe	1686	1731	1492
J Dumphoogte	2099	2144	1735
K Hoogte draaipunt	2919	2964	2498
L Hoogte met bak	3487	3532	3070
M Inhaalhoek laag	43°	43°	42°
N Inhaalhoek hoog	45°	43°	47°
O Uitkiephoek	43°	45°	37°
P Oprijhoek	28°	28°	28°
Q Diameter standaard wiel	760	850	850
1A Draairadius met bak	2972	2972	3045
1B Buiten draairadius	2560	2560	2623
1C Binnen draairadius	1460	1460	1523
1D Breedte	1070	1100	1100

Alle afmetingen in mm, gemeten op standaard wielen

DRIEPUNTSHEF

De driepuntshef is een optionele module

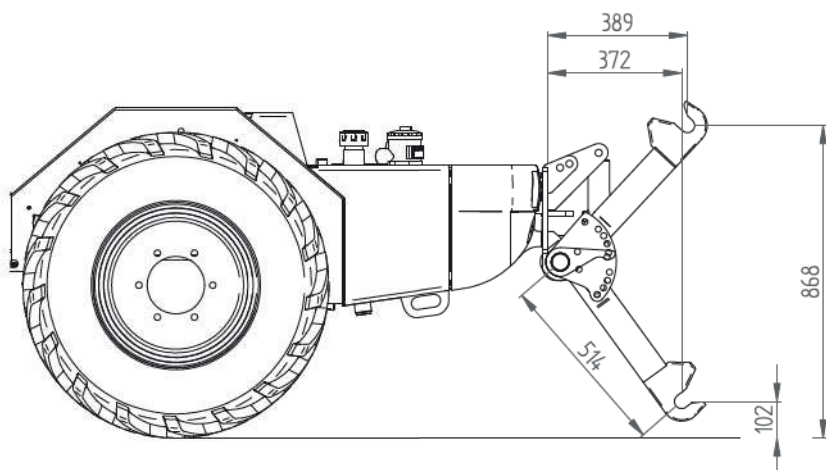

INBEDRIJFSTELLING



EERSTE CONTROLE

Lees ook de gebruikershandleiding van de motor.

De kniklader is gesmeerd, afgesteld en proefgedraaid door uw leverancier.

Verwijder de transportbeveiliging bij de knikpunten tussen het voor- en achterframe.

De kniklader wordt aangedreven door een dieselmotor. Deze motor is voorzien van een elektrische startmotor. Controleer voordat u start altijd het oliepeil. Vul de olie bij indien nodig, zie sectie 'Onderhoud'.

Controleer of de brandstoftank voldoende dieselolie bevat.

Pas op voor brandgevaar! Blijf uit de buurt van de brandstoftank met sigaret, aansteker, lucifer of andere vonkveroorzakende spullen. Houdt de kniklader vrij van brandbare stoffen.



De kniklader is topzwaar, en kantelgevoelig. Vooral met het geladen werktuig in de bovenste stand. Zorg dat het zwaartepunt van de te heffen last in het midden van het werktuig ligt. Let op dat de grond onder de kniklader voldoende vlak en draagkrachtig is.

DASHBOARD

De volgende schakelaars, instrumenten en waarschuwingslampen vindt u op het dashboard:

- | | |
|--------------------------------------|--|
| 1. Parkeerrem | 11. Sperfunctie |
| 2. Motortemperatuurmeter | 12. Zwaailampschakelaar (optie) |
| 3. Linker knipperlicht (optie) | 13. Werklampschakelaar |
| 4. Waarschuwinglamp dynamo | 14. Alarmlichtschakelaar (optie) |
| 5. Achteruit rijden | 15. Zekeringen verlichting (optie) |
| 6. Waarschuwinglamp motoroliedruk | 16. Brandstofmeter |
| 7. Waarschuwinglamp motortemperatuur | 17. Groot licht (optie) |
| 8. Voorgloeien voor starten | 18. Urenteller |
| 9. Rechter knipperlicht (optie) | 19. Verkeersverlichting (optie) |
| 10. Vooruit rijden | 20. Bediening verkeersverlichting (optie, anders claxonschakelaar) |

Zodra u het contact inschakelt, moeten alle waarschuwingslampen gaan branden. Zodra de motor loopt, gaan de waarschuwingslampen uit.

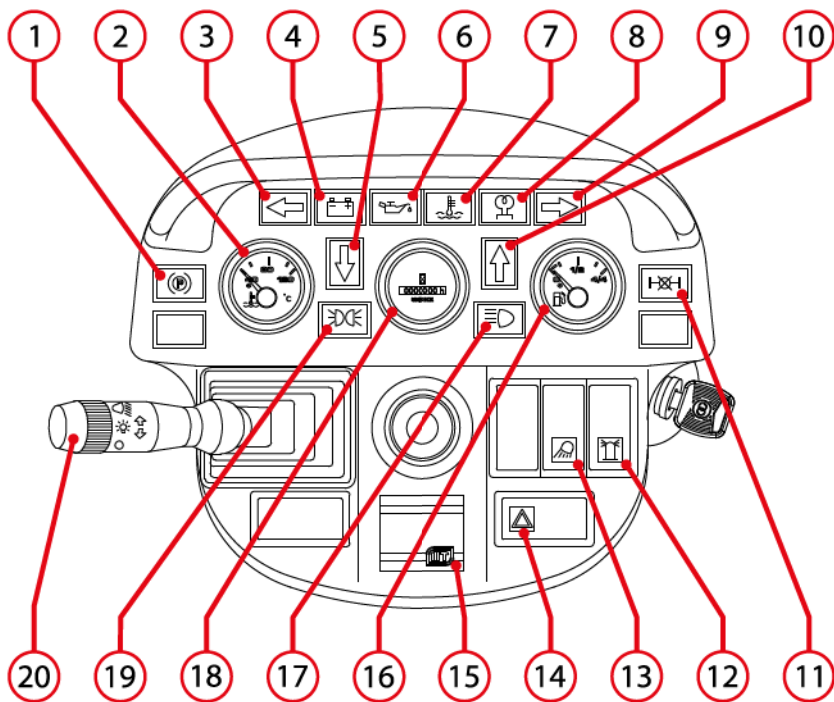

Motortemperatuurmeter

Bij normaal gebruik staat de meter tussen de 40 °C en 90 °C.

- Zodra de meter in de rode zone komt, stop dan de motor, controleer het koelvloeistofpeil en de V-snaar welke de koelwaterpomp aandrijft. Controleer het koelsysteem op lekkage.

Waarschuwingsslamp dynamo

Zodra deze waarschuwingsslamp gaat branden werkt de dynamo niet goed.

- Stop de motor en controleer of de V-snaar slijpt of gebroken is of neem contact op met uw dealer.

Waarschuwingsslamp motoroliedruk

Zodra deze waarschuwingsslamp gaat branden is er te weinig oliedruk.

1. Stop de motor onmiddellijk.
2. Controleer iedere dag het oliepeil met de peilstok
3. Vul zo nodig de olie bij volgens sectie 'Onderhoud'.

Waarschuwingsslamp motortemperatuur

Zodra deze waarschuwingsslamp gaat branden is de motor te warm.

1. Stop de motor, controleer het koelvloeistofpeil en de V-snaar.
2. Controleer het koelsysteem op lekkage.
3. Bijvullen met koelvloeistof volgens sectie 'Onderhoud'.

Parkeerrem	= handrem
Stoppen	= linker voetpedaal
Rijden	= rechter voetpedaal (gaspedaal)

JOYSTICK

De joystick biedt de volgende mogelijkheden:

1. Bak intrekken
2. Bak omhoog
3. Bak kippen
4. Bak omlaag
5. Hoog / laag versnelling
6. Vooruit / neutraal / achteruitrijden
7. Reset-schakelaar rijden, 4e functie elektrisch (optie)



COMBINATIESCHAKELAAR

(optie, anders: claxonschakelaar)

1. Claxon
2. Verlichting uit
3. Stadslicht
4. Dimlicht
5. Knipperlicht rechts
6. Knipperlicht links
7. Grootlicht (mono)
8. Grootlicht

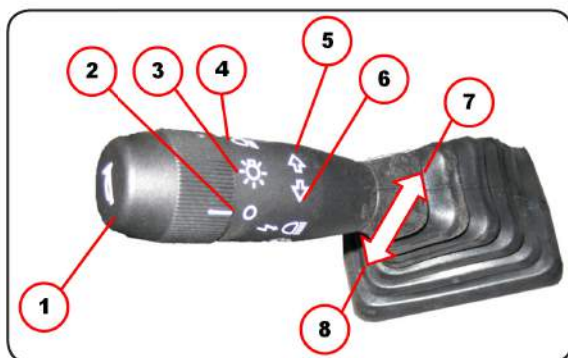

VERGREDELING AANBOUWDEEL

Voor het vergrendelen en ontgrendelen van aanbouwdelen moet kogelkraan (A) omhoog staan.

- Vergrendelen: Beweeg hendel (B) naar rechts toe om de vergrendelpin (C) naar buiten te bewegen.
- Ontgrendelen: Beweeg hendel (B) naar links toe om de vergrendelpin (C) naar binnen te bewegen.

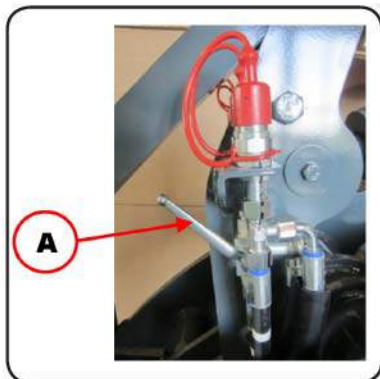

DERDE FUNCTIE

Voor het activeren van de 3^e functie moet kogelkraan (A) omlaag staan.

- Beweeg hendel (B) om de 3^e functie (C) te bedienen.

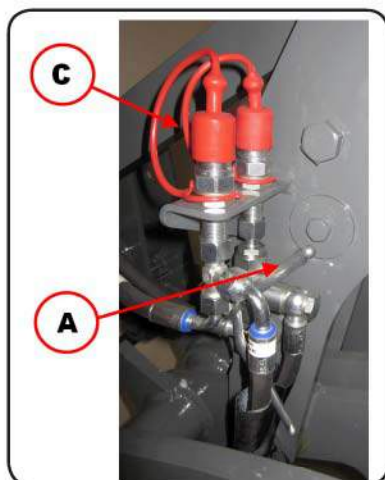

VIERDE FUNCTIE MECHANISCH

(Optie)

- Beweeg hendel (B) om de 4^e functie (A) te bedienen.

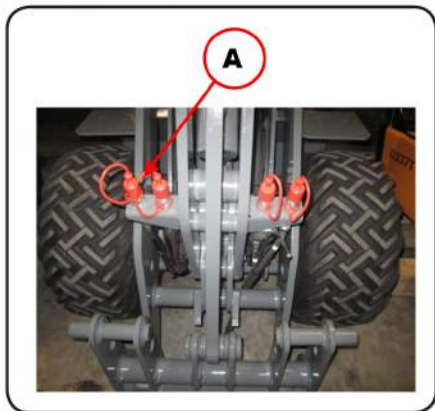

VIERDE FUNCTIE ELEKTRISCH

(Optie)

Druk de knop op de joystick in en beweeg joystick naar links of rechts om de 4^e functie (A) te bedienen.

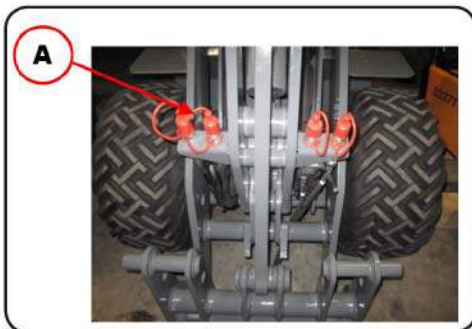

KNOPPEN RECHTS VAN DE STOEL

(Opties bij cabine)

- A. Massaschakelaar
- B. Werklampen achterop dak
- C. Werklampen voorop dak
- D. Ruitenwischer voorruit

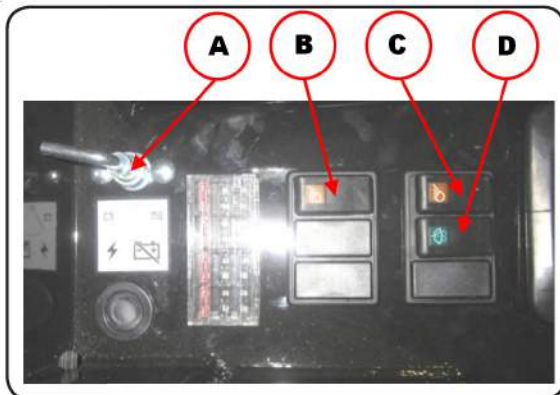

STUURKOLOM

Stel de stuurkolom af op uw persoonlijke wensen:

- Neem plaats op de bestuurderstoel
- Haal de hendel (A) naar u toe
- Kantel de stuurkolom in de gewenste positie
- Zet de hendel (A) weer vast

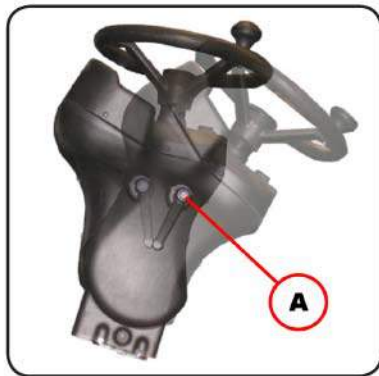

BESTUURDERSSTOEL

Stel de stoel af op uw persoonlijke voorkeur:

1. Voor- en achterwaartse verstelling
2. Armleuning verstelling
3. Rugleuning verstelling
4. Veerweg verstelling



TRANSPORTBEVEILIGING

Voor het transporteren van de kniklader op een transportmiddel dient de knikbeveiliging gemonteerd te zijn. Dit geldt ook bij het hijsen van de kniklader.

Alvorens met de kniklader te gaan rijden dient u de transportbeveiliging te verwijderen en in de daarvoor bestemde houder te plaatsen.

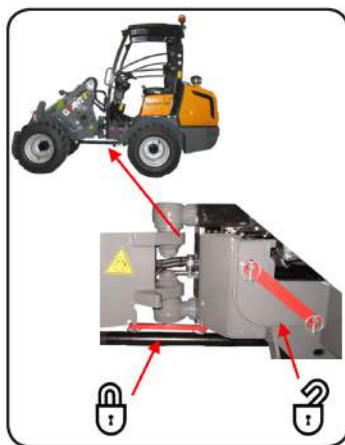

CONTACTSCHAKELAAR

1. "OFF" = stop de motor
2. "ON" = contact aan
3. "GL" = voorgloeien
4. "ST" = motor starten (veert terug)

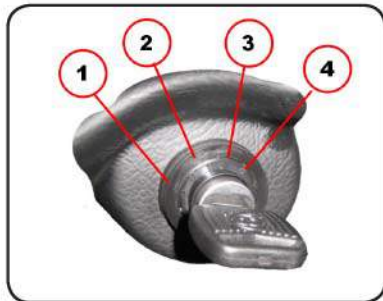

Startvolgorde:

- Controleer of de rijschakelaar op "neutraal" staat;
- Draai de contactschakelaar naar "voorgloeien" (GL) en houdt deze ca. 5 seconden in deze stand;
- Draai de contactschakelaar door naar "motor starten" en laat deze los zodra de motor loopt;
- Laat de contactschakelaar los; deze veert uit zichzelf terug.

LET OP: Nooit het gaspedaal helemaal indrukken wanneer u start.

RIJDEN

Zorg ervoor dat u op de hoogte bent van alle gevaren en de bediening van de kniklader alvorens te gaan rijden.

Gaspedaal (1)

Bij het indrukken van het gaspedaal wordt automatisch de koppeling met de motor gemaakt en gaat de geschakelde functie werken. Als u het gas loslaat wordt de kniklader automatisch geremd.

Inchingpedaal (2)

Bij het indrukken van het inchingpedaal (links) ontkoppeld de hydraulische aandrijving. Op deze manier kan men de snelheid met een constant toerental variëren.

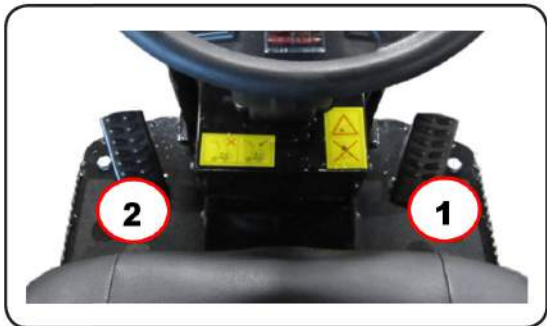

PARKEREN

Zorg dat u stilstaat op de gewenste plaats.

1. Zet de contactschakelaar op "O"
2. Zet de keuzeschakelaar op "neutraal" en wacht tot de motor gestopt is.
3. Trek de handrem erop



MOTORKAP

Openen:

1. Stop de motor
2. Sluiting met sleutel ontgrendelen
3. Drukknop indrukken en motorkap met de hand omhoog tillen

Sluiten:

1. Sluit de motorkap (hierbij is een 'klik' hoorbaar)
2. Sluiting met sleutel op slot draaien.



KOELWATERPEIL

Controleer het koelwaterniveau in de radiator onder de motorkap.
Bij een warme motor is het gevaarlijk de radiateursluiting te openen.

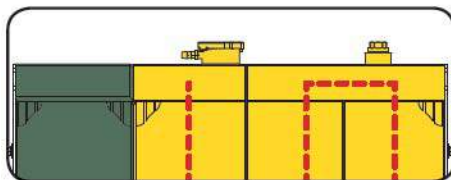

HYDRAULISCHE OLIEPEIL

Alleen controleren bij koude motor en het werktuig in de onderste stand. Controleer het oliepeil met de peilstok van de olievuldop (onder de motorkap, aan de linkerzijde). Het niveau moet binnen de onderste 5 cm van de peilstok staan..

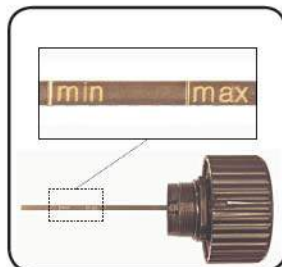

MOTOROLIEPEIL

Alleen controleren als de kniklader op een vlakke vloer staat en de motor minstens 3 minuten is uitgeschakeld. Het oliepeil moet tussen de merktekens staan, zo nodig bijvullen.

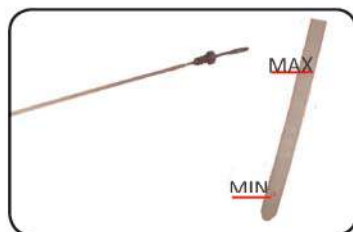

SMEERPUNTEN

De kniklader dient op de volgende punten doorsmeerd te worden:

1. Hoofdscharnierpunt hefinrichting 2x
2. Topcilinder 2x
3. Boemerang + topstang 3x
4. Vergrendelcilinders 2x
5. Scharnierpunt aanspan 2x
6. Hefcilinder 2x
7. Stuurcilinder 2x

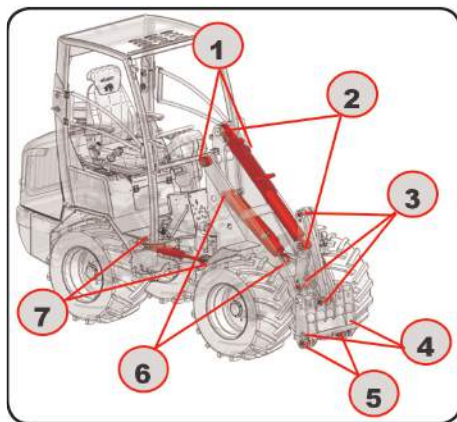

Alle smeerpunten zijn voorzien van een gele sticker met een vetspuit-symbool:



TANKEN

Verwijder de tankdop
Vul de tank met diesel
Sluit de tankdop goed af

Gebruik alleen schone, hoogwaardige diesel voor de kniklader. Maak bij voorkeur gebruik van een extra filter tijdens het tanken.



LET OP! Pas op voor brandgevaar!

Blijf uit de buurt van de brandstoftank met sigaret, aansteker, lucifer of andere vonk veroorzakende middelen als de brandstoftank gevuld wordt.

De brandstoftank alleen vullen bij voldoende ventilatie, bij voorkeur in de open lucht.

Houdt de kniklader vrij van brandbare stoffen, zoals hooi, stof en oplosmiddelen.

BANDENSPANNING

Een correcte bandenspanning heeft invloed op het brandstofverbruik van de kniklader. Tevens heeft het invloed op de levensduur van de banden en de assen van de kniklader. Zie sectie "Technische gegevens" voor de juiste bandenspanning.

ONDERHOUD WIELEN

Na elke 50 werkuren dienen de wielbouten nagecheckt te worden. Zie sectie "Onderhoud".



ZEKERINGEN

Voorkom grote schade: Controleer eerst of er technische storingen zijn die een kapotte zekering hebben veroorzaakt.

1. Contactslot
2. Meters en lampen dashboard
3. Zwaailamp (Optie)
4. Reset, 4de functie elektrisch (Optie),
5. Elektrische handrem, Remlicht (Optie)
6. Joystick
7. Opvoerpomp
8. Stopmagneet
9. Claxon, Achteruitrijalarm (Optie)
10. Knipperlichten (Optie)
11. Werklamp
12. Verlichting (Optie)
13. Stadslicht (Optie)
14. Stadslicht (Optie)
15. Groot licht (Optie)
16. Groot licht (Optie)
17. Klein licht (Optie)
18. Klein licht (Optie)

Zekeringen zijkant stuurkolom:

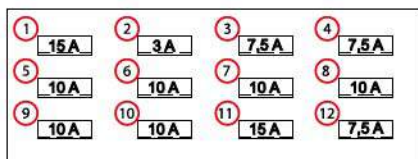

Zekeringen op dashboard:

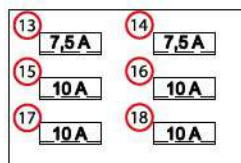

Zekeringen rechts van stoel voor verschillende extra opties:
(waarde is afhankelijk van toepassing)

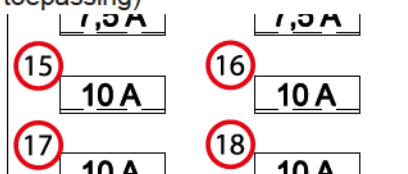

GEVAAR!

LET OP!

Kans op brandgevaar! Vervang alleen de zekering als de waarde gelijk is aan de waarde van de oude zekeringen

SLEPEN

Het slepen van de kniklader is alleen toegestaan wanneer de kniklader zich in een gevaarlijke zone bevindt.

Voor aanvang van het slepen dient de bypass van de rijpomp opengezet te worden:

1. Zet de motor uit
2. Klap de stoel naar voren
3. Draai moer (2) los, een halve slag linksom.
4. Draai de inbusbout (1) rechtsonder in totdat de bout de veerplaat raakt (dit is het geval als u weerstand voelt).
5. Draai nu de inbusbout een extra halve slag in. De veer wordt nu ingedrukt en de bypass geactiveerd.
6. Zet de moer (2) rechtsonder vast met een kracht van 22 Nm ('handvast').

Monteer de sleepkabel aan de vangmuil (achterzijde machine) of aan de

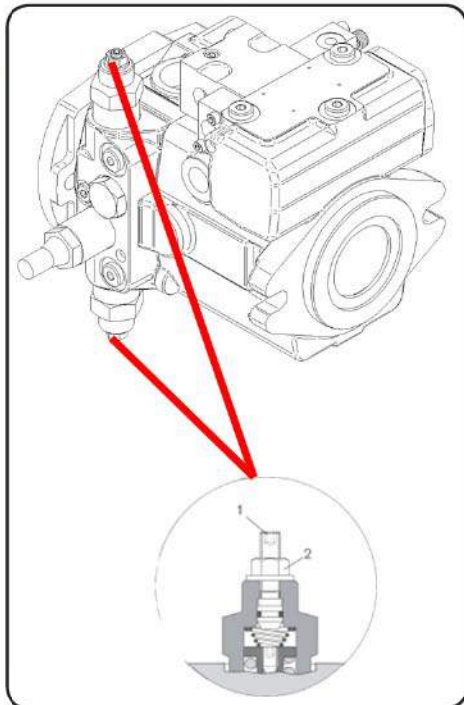

sleepogen (voor of achter).

- Sleep met een maximale snelheid van 3 km/h
- Sleep de kniklader totdat de gevaarlijke zone verlaten is (maximaal 500 meter)
- Draai na het slepen de bout van de bypass weer terug naar de oude positie.

LET OP! Bij het slepen kan de pomp zeer warm worden!

HIJSEN

Het hijsen van de kniklader is alleen toegestaan als aan de volgende voorwaarden wordt voldaan:

- De transportbeveiliging is correct gemonteerd
- Het hijswerktuig beschikt over voldoende hijscapaciteit (minimaal het bedrijfsgewicht)
- De hijskettingen beschikken over voldoende hijscapaciteit (minimaal het bedrijfsgewicht)
- Alle aanbouwdelen zijn afgekoppeld
- Er zijn geen losse objecten aanwezig op de kniklader (gevaar voor vallende objecten tijdens het hijsen)
- In de buurt van het hijswerktuig met last bevinden zich geen personen.
- Er wordt voldoende afstand gehouden gedurende het hijsen

De wiellader moet gelijkmatig worden geheven (horizontaal) met behulp van de voorste en achterste hijspunten

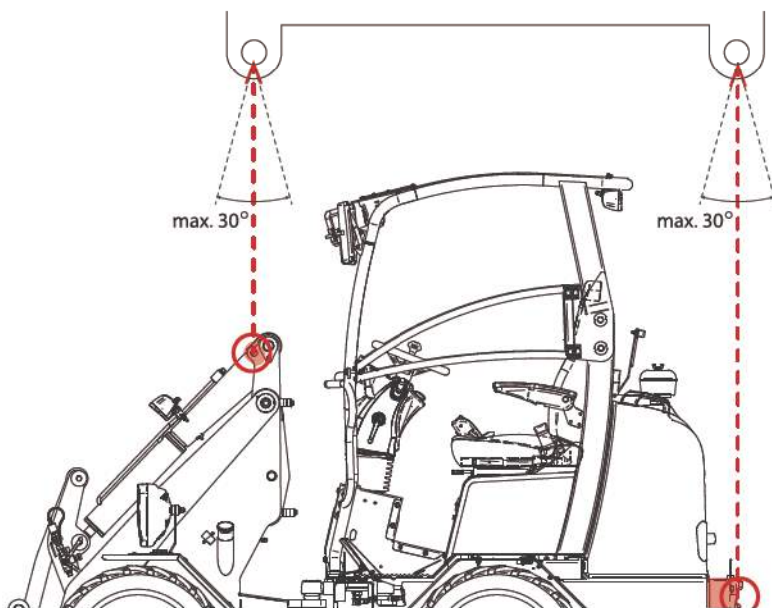

Hijspunten zijn te herkennen aan het volgende pictogram:



INGEBRUIKNAME



AANDACHTSPUNTEN

- Zorg dat u vertrouwd bent met uw kniklader en de bedieningen afstelelementen.
- Zorg dat de bestuurder de veiligheidsvoorschriften en alle relevante bijgevoegde documenten gelezen heeft.
- Gebruik de kniklader alleen als u de voorgaande pagina's uitgebreid bestudeerd heeft en er geen vragen of onduidelijkheden meer voor u zijn.
- Onderhoudt de kniklader regelmatig. Zie sectie 'Onderhoud'.
- Houdt de kniklader schoon. Ophopingen van vuil regelmatig verwijderen. Altijd eerst de motor afzetten.
- Aan de kniklader mogen uitsluitend originele Tobroco onderdelen en opties gebruikt worden.
- Onderhoud de kniklader regelmatig en stal deze in een droge ruimte.
- Zorg dat omstanders minstens 10 meter buiten het rijgebied blijven voordat u met de kniklader gaat rijden.
- Pas op! Gevaar voor letsel door het verliezen van uw lading.
SCHAKEL NOOIT DIRECT VAN 'VOORUIT RIJDEN' NAAR 'ACHTERUIT RIJDEN' OF OMGEKEERD.
- Wacht tot de kniklader helemaal stilstaat alvorens u de rijschakelaar bedient.
- Zorg dat de bestuurdersplaats en uw schoeisel vrij zijn van verontreinigingen om uitglijden op de pedalen te voorkomen.
- Pas vooral op met achteruit rijden! Rijd nooit op maximale snelheid achteruit.

STARTEN EN RIJDEN

- Controleer het brandstof- en hydraulische oliepeil
- Controleer de hydraulische slangen en aansluitingen op lekkage
- Schakelaar voor keuze rijrichting op stand 'neutraal'
- Controleer of er geen obstakels in het rijgebied zijn
- Ga recht op de bestuurdersstoel zitten en maak uw veiligheidsgordel vast
- Laat de motor van de kniklader enkele seconden voorgloeien
- Start de motor en laat hem enkele minuten warm draaien
- Handrem loszetten
- Reset knop 1x indrukken
- Schakel naar de gewenste rijrichting
- Geef een beetje gas, de kniklader gaat nu rijden
- Controleer of de kniklader geen ongewone geluiden maakt

Rijd langzaam tot u met de kniklader vertrouwd bent, vermijd hoge snelheden in scherpe bochten en oneffen terrein.

VALLENDE LADING

Pas op! Gevaar voor letsel door het verliezen van uw lading!

Mogelijk worden personen geraakt door vallende objecten

Het is niet toegestaan om (meerdere) objecten of losse lading die boven het aanbouwdeel uitsteken te transporteren.

Bepaalde aanbouwdelen vereisen een (FOPS, Falling Object Protective Structure) veiligheidsdak of cabine.

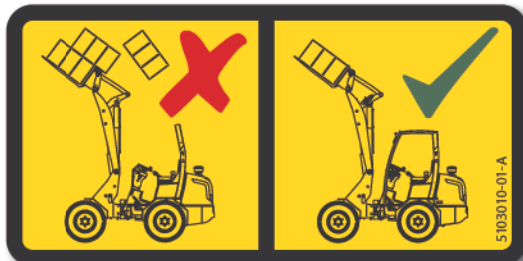

ONDERHOUD



UITVOEREN VAN ONDERHOUD

Onderhoud dient te worden uitgevoerd door een erkende en gekwalificeerde GIANT dealer.

Een overzicht van alle GIANT dealers vindt u op www.tobroco.com.

De volgende onderhoudswerkzaamheden kunt u zelf uitvoeren:

- Wielmoeren aandraaien
- Motoroliepeil controleren en verversen
- Hydrauliekfilter vervangen
- Hydrauliekoliepeil controleren en verversen
- Luchtfilters reinigen of vervangen
- Cycloonfilter schoonmaken
- Reinigen van de radiator en ventilator bij de radiator

Voor het onderhoud van de motor dient u de documentatie van de motor te raadplegen.

VLOEISTOFGEGEVENS

Motorolie	MOBIL Super 2000 10W-40
Brandstof	Diesel
Hydraulische olie	MOBIL Univis N 32
Olie in assen en tandwielkast	API GL5 LS
Remvloeistof	MOBIL Univis N 32
Koelvloeistof	MEG -26 (standaard koelvloeistof, afhankelijk van omgevingstemperatuur)

WIELMOEREN

- Onderhoud volgens schema

Aandraaimoment wielmoeren:

Formaat	Moment
M14	150 Nm
M16	200 Nm
M18	280 Nm

Houd de schroefdraad schoon en onbeschadigd.



MOTOROLIE

Onderhoud volgens schema

- Check motorolie, eventueel aanvullen/vervangen.

- A. Vuldop
- B. Peilstok
- C. Aftapplug

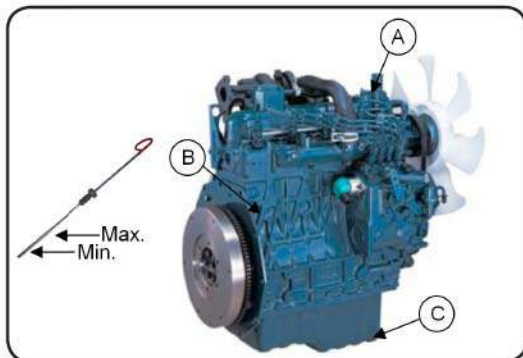

MOTOROLIEFILTER

Onderhoud volgens schema

- Vervangen
- A. Motoroliefilter

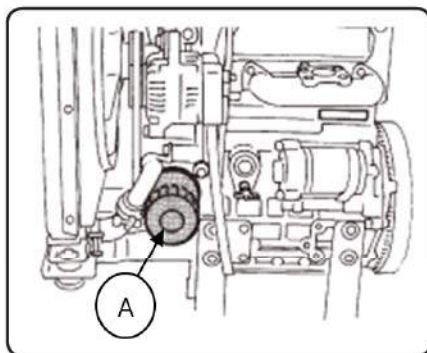

BRANDSTOFFILTER

Onderhoud volgens schema

- Vervangen
- A. Fijn filter
 - B. Voorfilter (grof filter)



HYDRAULIEKFILTER

Onderhoud volgens schema

- Vervangen

A. Huis hydrauliekfilter

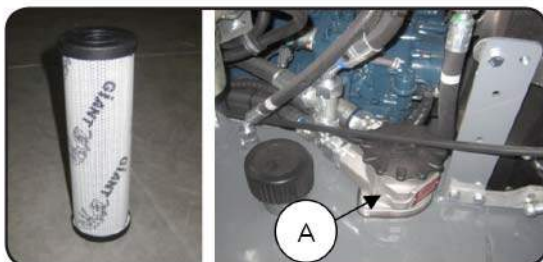

HYDRAULIEKOLIE

Onderhoud volgens schema

- Check hydrauliekolie, eventueel aanvullen/ vervangen

A. Aftappluggen

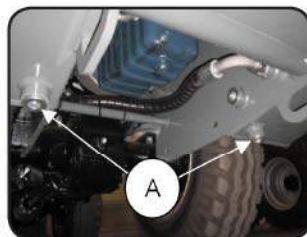

LUCHTFILTER

Onderhoud volgens schema

- Schoon blazen / vervangen

A. Huis luchtfilter

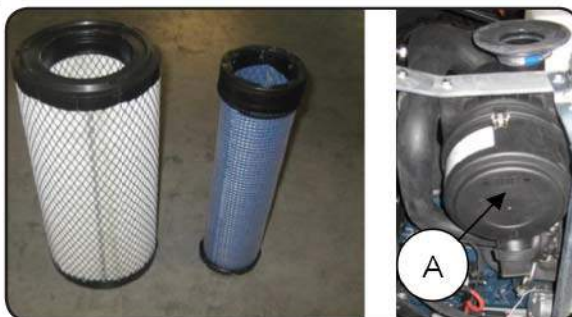

CYCLOONFILTER

Onderhoud volgens schema

- Schoon blazen



OLIE VOORAS

Onderhoud volgens schema

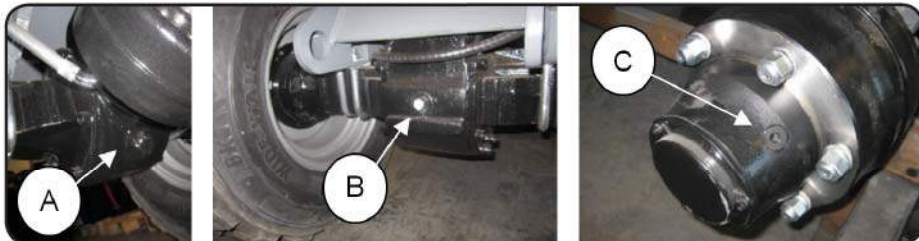

A. Aftapplug

B. Niveauplug

C. Aftap- en niveauplug

- Toevoegen / Vervangen

OLIE ACHTERAS

Onderhoud volgens schema

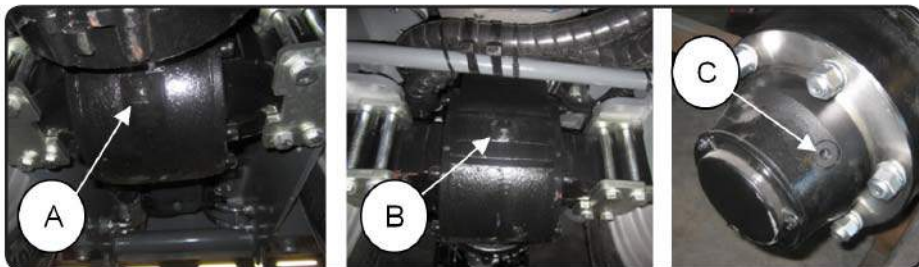

- A. Aftapplug
- B. Niveauplug
- C. Aftap- en niveauplug

OLIE TANDWIELKAST

Onderhoud volgens schema

- Vervangen

- A. Niveauplug
- B. Aftapplug

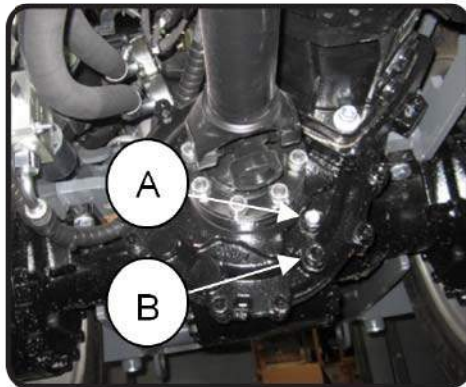

RADIATEUR

Onderhoud volgens schema

- Vervangen / bijvullen koelvloeistof

Vullen / bijvullen radiator:

1. Verwijder vuldop (A) en ontluchtingsplug (B).
2. Vul radiator met koelvloeistof **ALLEEN** via de vuldop (A).
3. Controleer bij ontluchtingsplug (B) of the radiator voldoende gevuld is met koelvloeistof. Let op dat alle lucht uit de radiator is.
4. Monteer ontluchtingsplug (B) en vuldop (A).
5. Start dieselmotor tot deze de bedrijfstemperatuur heeft bereikt.
6. Controleer het koelvloeistof niveau volgens punt 1, 2 en 3.

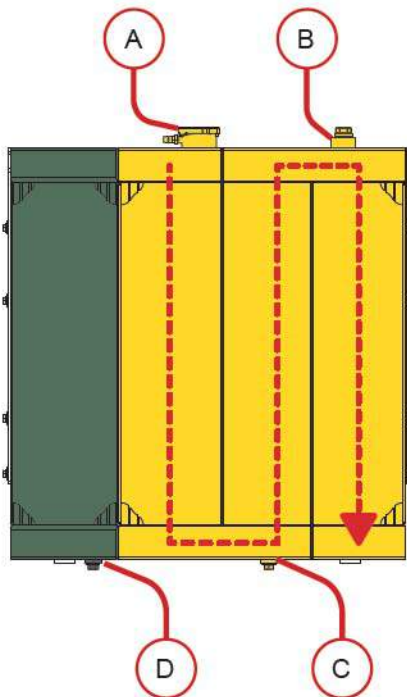

- A. Ontluchting/vuldop
- B. Vuldop
- C. Aftapplug (water)
- D. Aftapplug (olie)

Zorg voor een efficiënte koeling door de radiator schoon te houden. Verwijder eventueel stof en olie. Zorg voor een goede afdichting tussen combikoeler en motorkap. Indien nodig de verbogen vinnen voorzichtig rechtmaken.

ONDERHOUD

REM OLIE

Onderhoud volgens schema

- Vervangen

- A. Tank remvloeistof

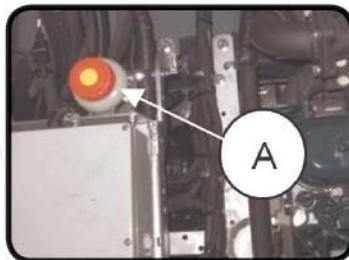

LET OP! Gebruik UITSLUITEND hydraulische olie. Het gebruik van 'remvloeistof' kan tot onherstelbare schade leiden!

ONDERHOUDSSCHEMA

De volgende lijsten zijn bedoeld als indicatie voor het plegen van het periodieke onderhoud. Bij intensief/zwaar gebruik of gebruik in extreme omstandigheden is het noodzakelijk de onderhoudsintervallen te verkorten.

O = Controleren en evt. schoonmaken

X = Vervangen

DIESELMOTOR

	Bedrijfsuren							Min. 1x per jaar
	Eerste 50	Elke 100	Elke 250	Elke 500	Elke 750	Elke 1000	Elke 3000	
Motorolie	X		X					X
Motoroliefilter	X		X					X
Luchtaanvoer	O	O						
Hoofdluchtfilter	O	O				X		X
Veiligheidsluchtfilter	O	O				X		X
V-snaar ventilator	O			X				X
Motorkoeler	O							O
Olieniveau	O	O						
Koelmiddel (radiateur)						X		X
Klepdoorlaat						O		
Injectieozzel en -druk						O		
Turbocompressor							O	
Injectiepomp							O	
Motorophanging				O				O
Motorsnelheid				O				

BRANDSTOFSYSTEEM

	Bedrijfsuren						Min. 1x per jaar	
	Eerste 50	Elke 100	Elke 250	Elke 500	Elke 750	Elke 1000		Elke 3000
Brandstof voorfilter (grof filter)			X					
Brandstoffilter (fijn filter)				X				
Brandstofleidingen			○					
Water uit brandstoftank aftappen	○							○

ELEKTRA

	Bedrijfsuren						Min. 1x per jaar	
	Eerste 50	Elke 100	Elke 250	Elke 500	Elke 750	Elke 1000		Elke 3000
Waarschuwingslichten dashboard	○	○						
Instrumenten dashboard	○	○						
Verlichting	○	○						
Accu		○						

HYDRAULIEK

	Bedrijfsuren							Min. 1x per jaar
	Eerste 50	Elke 100	Elke 250	Elke 500	Elke 750	Elke 1000	Elke 3000	
Filter hydraulisch olie	X			X				X
Hydraulische olie						X		X
Oliekoeler				○				○
Niveau hydraulisch olie	○	○						
Koppelingen (aandraaien)	○	○						
Vuldop						X		

TRANSMISSIE

	Bedrijfsuren							Min. 1x per jaar
	Eerste 50	Elke 100	Elke 250	Elke 500	Elke 750	Elke 1000	Elke 3000	
Transmissieolie assen / naven			X ¹⁾			X		
Transmissieolie versnellingsbak			X ¹⁾			X		
Olie niveau assen/naven	○	○						
Olie niveau versnellingsbak	○	○						
Remolie						X		
Ontluchten remsysteem	○	○						
Handremafstelling	○	○						

¹⁾Eerste keer bij 250 bedrijfsuren

FRAME

	Bedrijfsuren						Min. 1x per jaar
	Eerste 50	Elke 100	Elke 250	Elke 500	Elke 750	Elke 1000	
Conditie banden, velgen en wielmoeren	<input type="radio"/>	<input type="radio"/>					
Koppeling cardanas met aandrijfassen	<input type="radio"/>	<input type="radio"/>					
Lagerbussen en bouten	<input type="radio"/>	<input type="radio"/>					
Smeer alle scharnierpunten	<input type="radio"/>	<input type="radio"/>					

ONDERHOUDSLIJST

Datum	Urenstand	Naam monteur	Opmerkingen

STORINGEN



STORINGSLIJST

Storing	Oplossing
---------	-----------

De motor wil niet starten.

Geen brandstof in de tank	Tank vullen met brandstof
Ventilatieopening in de tankdop is verstopt	Tankdop schoonmaken
Accu is leeg	Accu opladen
Andere oorzaken	Zie handleiding Kubota motor

De motor heeft niet voldoende trekkracht.

Luchtfilter verstopt	Filter vervangen
Brandstof is verouderd	Brandstoftank vullen met 'verse' brandstof
Brandstof filters zijn (gedeeltelijk) verstopt	Filters vervangen
Ventilatieopening in de tankdop is gedeeltelijk verstopt	Maak tankdop schoon
Andere oorzaken	Zie bijgevoegde documenten

Kniklader wil niet rijden.

Te weinig hydraulische olie	Olie bijvullen
Koppeling motor - hydropomp gebroken	Koppeling vernieuwen
Bedieningsventiel(en) van joystick defect	Raadpleeg uw dealer

Indien u nog andere problemen of storingen ondervindt, neem dan gerust contact op met uw GIANT dealer.

MILIEU



ZORG VOOR HET MILIEU

Algemeen

De resten van smeerolie, met olie besmeurde poetsdoeken, filters, accu en eventuele reinigingsmiddelen gescheiden afvoeren als chemisch afval.

Milieuconsequenties

De levensduur van de kniklader is afhankelijk van onderhoud, bedrijfsuren, het gebruik en omgevingscondities (stof, vervuiling, vochtigheid, temperatuur en dergelijke). Goed onderhoud komt de levensduur ten goede.

Ontmanteling

Laat de ontmanteling bij voorkeur uitvoeren door een erkend ontmantelings- of sloopbedrijf dat over de vereiste vergunningen beschikt.

Wijs een competente verantwoordelijke aan voor toezicht op de uitvoering.

Afval afvoer

Wijs een competente verantwoordelijke aan voor toezicht op de uitvoering. Sorteert gedemonteerde materialen op materiaaleigenschappen en vervuiling.

Scheid alle materialen die vallen in de categorie chemisch afval zoals, accu's, olie, smeermiddelen en bepaalde elektrische componenten.

Voer deze af als chemisch afval. Bied restmaterialen aan erkende afvalverwerkingsbedrijven aan, die over de vereiste vergunningen beschikken.



SERIENUMMERS





REGISTRATIE SERIENUMMERS

Serienummers staan op typeplaatjes van de belangrijkste componenten. Voor het bestellen van onderdelen of componenten is het opgeven van serienummers noodzakelijk.

Om ervoor te zorgen dat u te allen tijde de benodigde serienummers snel bij de hand heeft kunt u in de volgende velden deze nummers invullen. Het is mogelijk dat de getoonde afbeeldingen niet exact overeenkomen met uw machine.

De serienummers staan ook in de EG-verklaring.

GIANT IDENTIFICATIEPLAAT

 TOBROCO MACHINES BENELUXSTRAAT 4 5061 KE OISTERWIJK NETHERLANDS  MADE IN THE NETHERLANDS	Make	<input type="text"/>	Type	<input type="text"/>		
	Model	<input type="text"/>				
	Serial Number	<input type="text"/>				
	Engine power	<input type="text"/>	kW	Approval number	<input type="text"/>	
	Operating mass	<input type="text"/>	kg	Year of construction	<input type="text"/>	
	Max. gross weight	<input type="text"/>	kg	Shipping mass	<input type="text"/>	kg
	Max. front axle load	<input type="text"/>	kg	Max. rear axle load	<input type="text"/>	kg

DIESELMOTOR



Serienummer

<input type="text"/>	<input type="text"/>	<input type="text"/>	<input type="text"/>	<input type="text"/>	<input type="text"/>	<input type="text"/>	<input type="text"/>	<input type="text"/>	<input type="text"/>	<input type="text"/>	<input type="text"/>
----------------------	----------------------	----------------------	----------------------	----------------------	----------------------	----------------------	----------------------	----------------------	----------------------	----------------------	----------------------

FRAME



Serienummer

--	--	--	--	--	--	--	--	--	--	--	--	--	--	--	--	--	--	--	--

RIJPOMP (VERSTELPOMP)



Serienummer

--	--	--	--	--	--	--	--	--	--	--	--	--	--	--	--	--	--	--	--

VOORAS

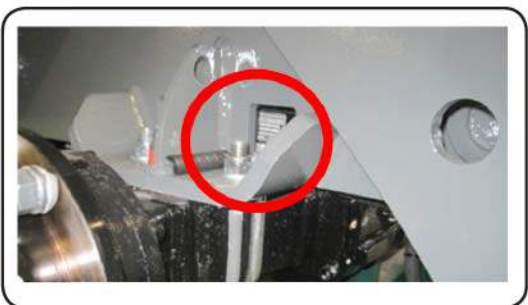

Serienummer

--	--	--	--	--	--	--	--	--	--	--	--	--	--	--	--	--	--	--	--

ACHTERAS



Serienummer

--	--	--	--	--	--	--	--	--	--	--	--	--	--	--	--	--	--

RIJMOTOR

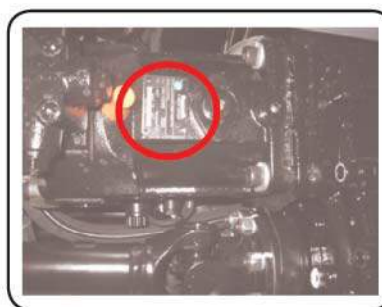

Serienummer

--	--	--	--	--	--	--	--	--	--	--	--	--	--	--	--	--	--

INDEX



INDEX

A

AANBOUWDELEN 11
AANDACHTSPUNTEN 54
AANHANGER 34
ACCU 14
AFMETINGEN 34

B

BANDEN 32
BANDENSPIJNING 32, 49
BEDRIJFSGEWICHT 32
BESTUURDERSSTOEL 14, 45
BRANDSTOFFILTER 59
BREEDTE KNIKLADER 32

C

CONTACTSCHAKELAAR 46
CYCLOONFILTER 61

D

DASHBOARD 14, 39
DERDE FUNCTIE 43
DIESELMOTOR 14, 32

E

EERSTE CONTROLLE 38
EERSTE INSPECTIE 8

F

FUNCTIES 15

G

GARANTIE 6

H

HEFARM 14
HEFKRACHT 32
HIJSEN 52

HYDRAULIEKFILTER 60
HYDRAULIEKOLIE 60
HYDRAULIEKTANK 14
HYDRAULISCHE OLIEPEIL 48

I

IDENTIFICATIE 7
INBEDRIJFSTELLING 37
INGEBRUIKNAME 53
INLEIDING 5

J

JOYSTICK 14, 41

K

KANTELCILINDER 14
KIEPLASTEN 33
KNIKPUNT 14
KOELWATERPEIL 48
KOGELDRUK 34
KOPPEL 32
KOPPELPUNTEN 14

L

LUCHTFILTER 14, 60

M

MACHINEONDERDELEN 14
MILIEU 73
MOTORKAP 47
MOTOROLIE 59
MOTOROLIEFILTER 59
MOTOROLIEPEIL 48
MOTORTEMPERATUURMETER 40

O

OLIE ACHTERAS 62
OLIE TANDWIELKAST 62
OLIE VOORAS 61
ONDERGROND 10
ONDERHOUD 57
ONDERHOUDSLIJST 67

ONDERHOUDSSCHEMA

- Brandstofsysteem 65
- Dieselmotor 64
- Elektra 65
- Frame 67
- Hydrauliek 66
- Transmissie 66

ONDERHOUD WIELEN 49

OPENBARE WEG 11

P

PARKEREN 47

PICTOGRAMMEN 7, 18

R

RADIATEUR 14, 63

REMVLOEISTOF 63

RIJDEN 46

RIJPOMP 14

RIJSNELHEID 32

ROPS EN FOPS BEVEILIGING 15

S

SERIENUMMERS 75

- Achteras 78
- Dieselmotor 76
- Frame 77
- Kniklader 76
- Rijmotor 78
- Verstelpomp 77
- Vooras 77

SLEPEN 51

SMEERPUNTEN 48

SPERFUNCTIE 32

STARTEN EN RIJDEN 55

STORINGSLIJST 72

STUURCILINDER 14

STUURKOLOM 45

STUURWIEL 14

T

TANKEN 49

TOEPASSING 10

TOERENTAL 32

TRANSPORTBEVEILIGING 45

U

UITLAAT 14

UITSLUITINGEN 10

V

VALLENDE LADING 55

VEILIGHEIDSDAK 14

VEILIGHEIDSGORDEL 14

VERGRENDELING

AANBOUWDEEL 42

VERKEERSVERLICHTING 41

VERMOGEN 32

VIERDE FUNCTIE

ELEKTRISCH 44

VIERDE FUNCTIE

MECHANISCH 43

VLOEISTOFGEGEVENS 58

VULDOP BRANDSTOFTANK 14

VULDOP OLITANKS 14

W

WAARSCHUWINGEN 19

WAARSCHUWINGSLAMP

DYNAMO 40

WAARSCHUWINGSLAMP

MOTOROLIEDRUK 40

WAARSCHUWINGSLAMP

MOTORTEMPERATUUR 40

WERKPOMP 14

WERKTUIGDRAGER 14

WIEL 14

WIELMOEREN 58

Z

ZEKERINGEN 50

